



A WORLD OF PERFORMANCE

CATALOGO
CATALOGUE 2021

FEMI è un'azienda Italiana che, dopo oltre cinquant'anni di storia, mantiene immutata la volontà di essere un marchio di riferimento nel mondo delle macchine destinate al lavoro dei professionisti.

La nostra missione è la ricerca continua della novità e della soluzione migliore per progettare e costruire prodotti all'avanguardia, sicuri e di grande qualità.

Il marchio FEMI nel tempo si è saputo rinnovare offrendo soluzioni efficaci e innovative destinate a chi vuole il meglio per lavorare in maniera precisa e sicura o anche solo per chi vuole costruire con le proprie mani e con la propria creatività gli oggetti della vita quotidiana.

FEMI est une entreprise italienne qui, après plus de cinquante ans d'histoire, maintient la volonté d'être une marque de référence dans le monde des machines destinées au travail des professionnels.

Notre mission est la recherche continue de nouveautés et de la meilleure solution pour concevoir et fabriquer produits de pointe, sûrs et de haute qualité.

Au fil du temps, la marque FEMI a été capable se renouveler en proposant des solutions efficaces et innovants pour ceux qui veulent que le mieux pour travailler d'une manière précise et sûre ou même juste pour ceux qui veulent construire avec leur propre mains et avec leur créativité les objets de la vie quotidienne.



A WORLD OF PERFORMANCE

LINEA TAGLIO METALLO | LIGNE COUPE METAL

SEGATRICI INDUSTRIALI SCIES À RUBAN SERIE INDUSTRIE	pag.	4
N276 DA XL	pag.	8
N257 DA DG	pag.	11
ABS 1750 XL	pag.	16
LAME A NASTRO BIMETALLICHE - SERIE INDUSTRIALE LAMES À RUBAN BIMETALLIQUES - SERIE INDUSTRIE	pag.	18
ACCESSORI - SERIE INDUSTRIALE ACCESSOIRES - SERIE INDUSTRIE	pag.	19
SEGATRICI PROFESSIONALI SCIES A RUBAN SERIE PROFESSIONELLE	pag.	20
DCS NG 110	pag.	26
787 DA XL ALLROAD	pag.	30
LAME A NASTRO BIMETALLICHE - SERIE PROFESSIONALE LAMES À RUBAN BIMETALLIQUES - SERIE PROFESSIONELLE	pag.	36
ACCESSORI - SERIE PROFESSIONALE ACCESSOIRES - SÈRIE PROFESSIONELLE	pag.	37

LINEA LEVIGATURA SMERIGLIATURA | LIGNE PONCEUSES - TOURETS

LEVIGATRICI INDUSTRIAL PONCEUSES - SÈRIE INDUSTRIE	pag.	38
577	pag.	40
575	pag.	41
574	pag.	41
SMERIGLIATRICI TOURETS	pag.	45
294	pag.	50
295	pag.	50
AFFILATRICI AIGUISEUSES	pag.	53
ACCESSORI ACCESSOIRES	pag.	54
MOLE, SPAZZOLE E NASTRI MEULES BROSSES ET BANDES	pag.	56

LINEA LEGNO | LIGNE BOIS

TRONCATRICI LEGNO SCIES à ONGLET BOIS	pag.	60
LAME CIRCOLARI LAMES	pag.	72
ACCESSORI ACCESSOIRES	pag.	74
ESPOSITORI PER PUNTO VENDITA EXPOSANTS POUR LE MAGASIN	pag.	76

GAMMA SEGATRICI INDUSTRIALI | GAMME SCIES A RUBAN INDUSTRIELLES

LINEA 2700 - LIGNE 2700

LINEA 2600 - LIGNE 2600

TRIFASE CON DISCESA
AUTOMATICA E MORSA
TRASLANTE

TRIPHASÉ AVEC DESCENTE
AUTOMATIQUE ET ÉTAU À
DEPLACEMENT LATÉRALE



N310DA DG

MORSA TRASLANTE
ÉTAU À DEPLACEMENT LATÉRALE

320 Ø 255

Motore trifase
con discesa automatica
Moteur triphasé avec
descente automatique

PAG. 6

N276DA XL

265 Ø 255

Motore trifase con
discesa automatica.
Moteur triphasé avec
descente automatique.

PAG. 8



TRIFASE CON
DISCESA AUTOMATICA

TRIPHASÉ AVEC
DESCENTE AUTOMATIQUE

TRIFASE
TRIPHASÉ

N266 XL

265 Ø 225

Motore trifase
Moteur triphasé

PAG. 9



MONOFASE CON
DISCESA AUTOMATICA
MONOPHASÉ AVEC
DESCENTE AUTOMATIQUE

MONOFASE
MONOPHASÉ



GAMMA SEGATRICI INDUSTRIALI | GAMME SCIES A RUBAN INDUSTRIELLES

LINEA 2500 - LIGNE 2500



N257DA DG

MORSA TRASLANTE
ÉTAU À DEPLACEMENT LATÉRALE

 253  225



Motore trifase con
discesa automatica.
Moteur triphasé avec
descente automatique.

PAG. 10

LINEA 2200 - LIGNE 2200



N251DA XL

 250  225

Motore trifase con
discesa automatica
Moteur triphasé avec
descente automatique

PAG. 12

LINEA 1750-H19 - LIGNE 1750-H19



N250DA XL

 250  225

Motore monofase con
discesa automatica.
Moteur monophasé avec
descente automatique.

PAG. 13



2200DA XL

 200  175

Motore monofase con
discesa automatica
Moteur monophasé
avec descente
automatique

PAG. 14



ABS 1750 XL

 160  155

Motore universale
Moteur universel
AUTOMATIC BLADE SYSTEM

PAG. 16



2200 XL

 200  175

Motore universale
Moteur universel

PAG. 15



1750 XL

 160  155

Motore universale
Moteur universel

PAG. 17

N310 DA DG

DISCESA AUTOMATICA | DESCENTE AUTOMATIQUE

SEGATRICI A NASTRO 2700 - SERIE INDUSTRIALE
SCIES À RUBAN 2700 - SÉRIE INDUSTRIE

ART.	CODICE CODE	PREZZO PRIX
N310 DA DG	8.48.90.26	



MORSA TRASLANTE
0°/60° SINISTRA
0°/45° DESTRA

ETAU À DEPLACEMENT LATÉRALE
0°/60° GAUCHE
0°/45° DROITE

CARATTERISTICHE TECNICHE

- Potente motore trifase a due velocità con riduttore lubrificato a olio
- Braccio, morsa e gruppo girevole in ghisa
- Morsa con scorrimento laterale e taglio fino a 45° destra e 60° sinistra
- Sistema di discesa del braccio con cilindro idraulico a portata regolabile
- Manometro indicatore della tensione della lama
- Guida lama scorrevole in acciaio con doppi cusciniti
- Pannello di comando elettrico/idraulico frontale integrato
- Protezione termica del motore e interruttore di fine corsa del taglio
- Spazzola pulisci lama

DOTAZIONI DI SERIE

- Basamento in kit di montaggio
- Morsa con sistema di bloccaggio rapido
- Interruttore di fine corsa del taglio
- Pompa di lubrificazione con corpo in alluminio
- Aste fermo barra per tagli in serie
- Rullo appoggio pezzo

CARACTÉRISTIQUES TECHNIQUES

- Puissant moteur triphasée a deux vitesses avec reducteur lubrifié à huile
- Bras, étau et groupe pivotant en fonte
- Étau avec déplacement laterale et coupe de -45° droit jusqu'à +60° gauche
- Système de descente du bras par cylindre hydraulique avec débit réglable
- Manomètre indiquant la tension de la lame
- Guide lame glissant en acier avec double roulements
- Panneau de commande électrique/ hydraulique frontal intégré
- Protection thermique du moteur et interrupteur de fin de course de coupe
- Brosse pour le polissage de la lame

EQUIPMENTS DE SERIE

- Socle en kit de montage
- Etau avec système de blocage rapide
- Interrupteur de fin de course de coupe
- Pompe de lubrification avec corps en Aluminium
- Butée de mise à longueur pour sciage en série
- Rouleau pour le soutien des pièces



- Morsa con scorrimento laterale e taglio fino a 45° destra e 60° sinistra
- Étau avec déplacement laterale et coupe de -45° droit jusqu'à +60° gauche



- Volantino di grandi dimensioni per un facile tensionamento della lama e monometro indicatore della tensione
- Volant de grandes dimensions pour une tension de la lame facile et manomètre indiquante la tension de la lame



- Pannello di comando elettrico/idraulico frontale e sulla macchina per un utilizzo più semplice e pratico
- Panneaux de commande électrique et hydraulique frontal et sur la machine pour une utilisation plus facile

CAPACITÀ DI TAGLIO | CAPACITÉS DE COUPE

0°	320x200 mm	255 mm	195 mm
45° sinistra/gauche	210x80 mm	205 mm	195 mm
60° sinistra/gauche	120x135 mm	125 mm	125 mm
45° destra/droite	170x190 mm	205 mm	175 mm



1,0/1,5



2750x27x0.9

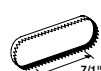

6/10*



35/70



110

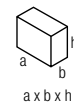

1720x700x1540



344

*Di serie lama bimetallica al cobalto | Lame bimétal au cobalt de série
 Motore trifase 400 Volt - Hz 50 | Moteur triphasé 400 Volt - Hz 50

N276DA XL

DISCESA AUTOMATICA | DESCENTE AUTOMATIQUE

SEGATRICI A NASTRO 2600 - SERIE INDUSTRIALE
SCIES À RUBAN 2600 - SÉRIE INDUSTRIE

ART.	CODICE CODE	PREZZO PRIX
N276DA XL	8.48.80.71	



CARATTERISTICHE TECNICHE

- Altezza lama 27 mm
- Sistema idraulico di controllo della discesa automatica
- Funzionamento con discesa automatica o manuale
- Angolo di taglio regolabile da 0° a 60° sinistra, con dispositivo di arresto rapido nelle posizioni 45° e 60°
- Tensionamento lama con indicatore luminoso e microswitch di sicurezza per controllo integrità lama

DOTAZIONI DI SERIE

- Asta fermo barra regolabile per l'esecuzione di tagli in serie (L= 600mm)
- Basamento in acciaio, con vano portaoggetti integrato
- Basamento in kit di montaggio

CARACTÉRISTIQUES TECHNIQUES

- Largeur de lame: 27mm
- Système hydraulique de réglage de la descente automatique
- Descente automatique ou manuelle du bras
- Angle de coupe réglable de 0° à 60° gauche avec butée à 45° et 60°
- Tendeur de lame avec indicateur lumineux et micro-interrupteur de sécurité pour un contrôle maximum de la tension et du positionnement de la lame

EQUIPMENTS DE SERIE

- Butée de mise à longueur réglable pour sciage en série (L= 600mm)
- Socle en acier avec coffre porte outils intégré
- Socle en kit de montage



GRANDE CAPACITÀ DI TAGLIO Ø 255 MM !!
GRANDE CAPACITÉ DE COUPE Ø 255 MM !!





- Braccio in ghisa di grande robustezza (peso macchina 305Kg)
- Bras en fonte, grande robustesse (poids machine 305Kg)



- Controllo idraulico della discesa automatica
- Pilotage hydraulique de la descente du bras par verin

CAPACITÀ DI TAGLIO | CAPACITÉS DE COUPE

			
0°	265x200 mm	255 mm	200x200 mm
45°	200x160 mm	175 mm	170x170 mm
60°	115x100 mm	110 mm	100x100 mm



1,0/1,3 



2565x27x0,9



8/12*



35/70



60



1410x870x1650



311

*Di serie lama bimetallica al cobalto | Lame bimétal au cobalt de série -  Motore trifase 400 Volt - Hz 50 | Moteur triphasé 400 Volt - Hz 50

N266 XL

SEGATRICI A NASTRO 2600 - SERIE INDUSTRIALE
SCIES À RUBAN 2600 - SÉRIE INDUSTRIE

ART.	CODICE CODE	PREZZO PRIX
N266 XL	8.48.80.27	

CARATTERISTICHE TECNICHE

- Altezza lama 27 mm
- Braccio in ghisa di grande robustezza
- Morsa con bloccaggio rapido e ganasce antiscivolo zigrinate
- Tensionatore lama con indicatore luminoso e micro-switch di sicurezza per corretto tensionamento ed integrità lama
- Angolo di taglio regolabile da 0° a 60° sinistro, con dispositivo di arresto rapido nelle posizioni 45° e 60°
- Indicatore frontale angolo di taglio

DOTAZIONI DI SERIE

- Asta fermo barra regolabile per l'esecuzione di tagli in serie (L= 600mm)
- Basamento in acciaio, con vano portaoggetti integrato
- Basamento in kit di montaggio

CARACTÉRISTIQUES TECHNIQUES

- Largeur de lame: 27 mm
- Bras en fonte, grande robustesse
- Étau à blocage rapide et mors striés anti-glissement
- Tendeur de lame avec indicateur lumineux et micro-switch de sécurité pour une tension correcte et un contrôle correct du positionnement de la lame.
- Angle de coupe réglable de 0° à 60° gauche, avec butée à 45° et 60°
- Indicateur frontal angle de coupe

EQUIPMENTS DE SERIE

- Butée de mise à longueur réglable pour sciage en série (L= 600mm)
- Socle en acier avec coffre porte outils intégré
- Socle en kit de montage



TRIFASE
TRIPHASÉ

CAPACITÀ DI TAGLIO | CAPACITÉS DE COUPE

0°	265x200 mm	225 mm	200x200 mm
45°	200x160 mm	175 mm	170x170 mm
60°	115x100 mm	110 mm	100x100 mm



1,0/1,3 ☐



265x27x0,9



8/12*



35/70



60

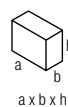

1410x870x1650



311

*Di serie lama bimetallica al cobalto | Lame bimétal au cobalt de série • ☐ Motore trifase 400 Volt - Hz 50 | Moteur triphasé 400 Volt - Hz 50

N257 DA DG

DISCESA AUTOMATICA | DESCENTE AUTOMATIQUE

SEGATRICI A NASTRO 2500 - SERIE INDUSTRIALE
SCIES À RUBAN 2500 - SÉRIE INDUSTRIE

ART.	CODICE CODE	PREZZO PRIX
N257DA DG	8.48.80.56	

MORSA TRASLANTE
0° / 60° A SINISTRA
0° / 45° A DESTRA

**ÉTAU À DEPLACEMENT
LATERALE**
0° / 60° GAUCHE
0° / 45° À DROITE

CARATTERISTICHE TECNICHE

- Potente motore a induzione trifase a
- 2 velocità, riduttore lubrificato a olio
- Braccio, morsa e gruppo girevole in ghisa
- Guidalama scorrevole in acciaio con cuscinetti
- Morsa con dispositivo di bloccaggio rapido
- Pompa di lubrificazione con corpo in alluminio
- Volantino di grandi dimensioni per facilitare il tensionamento della lama
- Manometro che indica il livello di tensionamento della lama (600-1000 Kg/cm²)

DOTAZIONI DI SERIE

- Basamento in kit di assemblaggio
- Vasca per l'olio di lubrificazione
- Pompa di lubrificazione
- Asta fermo barra per tagli in serie
- Chiavi per le regolazioni, sostituzione della lama e smontaggio della protezione lama
- Spazzola per la pulitura della lama
- Cilindro idraulico con flusso regolabile

CARACTÉRISTIQUES TECHNIQUES

- Puissant moteur triphasé à 2 vitesses, réducteur lubrifié à huile
- Bras, étau, et groupe pivotant en fonte
- Guide lame glissant en acier avec roulements
- Étau avec système de blocage rapide
- Pompe de lubrification avec corps en aluminium
- Volant de grandes dimensions pour une tension de la lame facile
- Manomètre indiquant la tension de la lame (600-1000 Kg/cm²)

EQUIPEMENTS DE SERIE

- Sode in kit di montaggio
- Bac pour l'huile de lubrification
- Pompe de lubrification
- Butée de mise à longueur pour sciage en série
- Clés pour les réglages, remplacer la lame et démonter la protection de la lame
- Brosse pour nettoyer la lame
- Cylindre hydraulique avec débit réglable

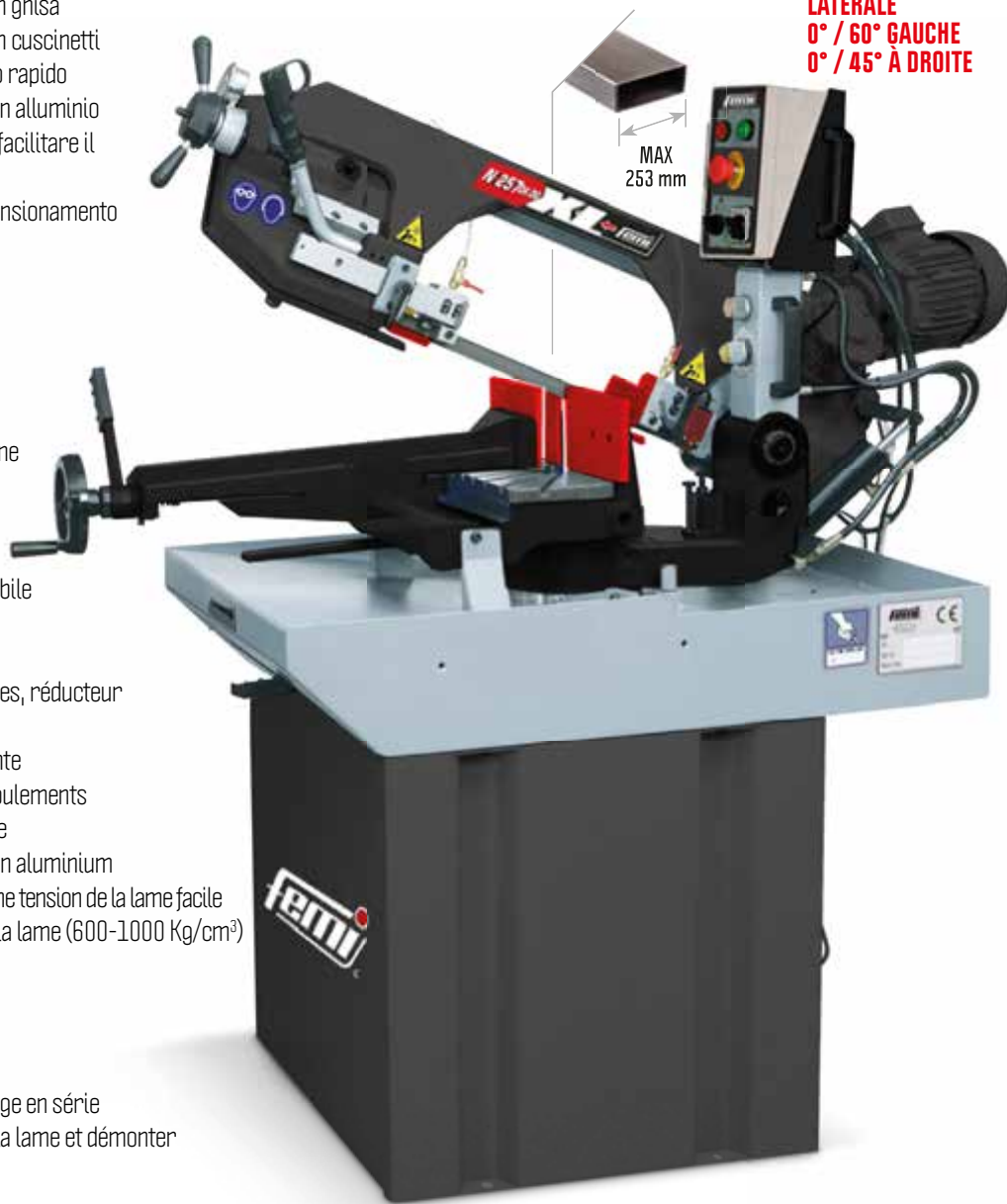

MAX
253 mm

TRIFASE
TRIPHASÉ

CAPACITÀ DI TAGLIO | CAPACITÉS DE COUPE

0°	245xH148- 253xH70	225 mm	180
45° sinistra/gauche	90xH180	140 mm	120
60° sinistra/gauche	85xH115	90 mm	90
45° destra/droite	132xH180	148 mm	140



- Cilindro idraulico con regolatore di flusso
- Cylindre hydraulique avec débit réglable



0,75/1,1



2480x27x0,9



6/10*



45/90



100

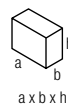

1385x580x890



235

*Di serie lama bimetallica al cobalto | Lame bimétal au cobalt de série • Motore trifase 400 Volt - Hz 50 | Moteur triphasé 400 Volt - Hz 50



N251DA XL

DISCESA AUTOMATICA | DESCENTE AUTOMATIQUE

SEGATRICI A NASTRO 2500 - SERIE INDUSTRIALE
SCIES À RUBAN 2500 - SÉRIE INDUSTRIE

ART.	CODICE CODE	PREZZO PRIX
N251DA XL	8.48.80.50	

CARATTERISTICHE TECNICHE

- Potente motore a induzione trifase a 2 velocità, riduttore lubrificato a olio
- Braccio, morsa e gruppo girevole in ghisa
- Guidalama scorrevole in acciaio con cuscinetti
- Morsa con dispositivo di bloccaggio rapido
- Leva frontale per lo sbloccaggio del girevole integrata nella base
- Pompa di lubrificazione con corpo in alluminio
- Volantino di grandi dimensioni per facilitare il tensionamento della lama
- Manometro che indica il livello di tensionamento della lama (600-1000 Kg/cm³)

DOTAZIONI DI SERIE

- Basamento in kit di assemblaggio
- Vasca per l'olio di lubrificazione
- Pompa di lubrificazione
- Asta fermo barra per tagli in serie
- Chiavi per le regolazioni, sostituzione della lama e smontaggio della protezione lama
- Spazzola per la pulitura della lama
- Cilindro idraulico con flusso regolabile

CARACTÉRISTIQUES TECHNIQUES

- Puissant moteur triphasé à 2 vitesses, réducteur lubrifié à huile
- Bras, étau, et groupe pivotant en fonte
- Guide lame glissant en acier avec roulements
- Étau avec système de blocage rapide
- Levier frontal de déblocage du group pivotant intégré dans la base
- Pompe de lubrification avec corps en aluminium
- Volant de grandes dimensions pour une tension de la lame facile
- Manomètre indiquant la tension de la lame (600-1000 Kg/cm³)

EQUIPEMENTS DE SÉRIE

- Socle en kit de montage
- Bac pour l'huile de lubrification
- Pompe de lubrification
- Butée de mise à longueur pour sciage en série
- Clés pour les réglages, remplacer la lame et démonter la protection de la lame
- Brosse pour nettoyer la lame
- Cylindre hydraulique avec débit réglable



TRIFASE
TRIPHASÉ

CAPACITÀ DI TAGLIO | CAPACITÉS DE COUPE

0°	L 240 x H 160 mm L 250 x H 110 mm	225 mm	185x185 mm
45°	L 135 x H 185 mm L 145 x H 150 mm	150 mm	145x145 mm
60°	L 63 x H 107 L 69 x H 90	70 mm	70x70 mm

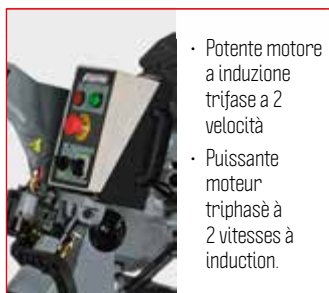

- Potente motore a induzione trifase a 2 velocità
- Puissante moteur triphasé à 2 vitesses à induction.



- Cilindro idraulico con regolazione del flusso
- Cylindre hydraulique avec débit réglable.



0,75/1,1



2480x27x0,9



6/10*



45/90



100



1385x580x890



200

*Di serie lama bimetallica al cobalto | Lame bimétal au cobalt de série • Motore trifase 400 Volt - Hz 50 | Moteur triphasé 400 Volt - Hz 50

N250DA XL

DISCESA AUTOMATICA | DESCENTE AUTOMATIQUE

SEGATRICI A NASTRO 2500 - SERIE INDUSTRIALE
SCIES À RUBAN 2500 - SÉRIE INDUSTRIELLE

ART.	CODICE CODE	PREZZO PRIX
N250DA XL	8.48.80.52	

CARATTERISTICHE TECNICHE

- Potente motore a induzione monofase a 1 velocità, riduttore lubrificato a olio
- Braccio, morsa e gruppo girevole in ghisa
- Sistema di discesa del braccio per mezzo di un cilindro idraulico con flusso regolabile
- Guidalama scorrevole in acciaio con cuscinetti
- Morsa con dispositivo di bloccaggio rapido
- Leva frontale per lo sbloccaggio del girevole integrata nella base
- Pompa di lubrificazione con corpo in alluminio
- Manometro che indica il livello di tensionamento della lama (600-1000 Kg/cm³)

DOTAZIONI DI SERIE

- Basamento in kit di assemblaggio
- Vasca per l'olio di lubrificazione
- Pompa di lubrificazione
- Asta fermo barra per tagli in serie
- Chiavi per le regolazioni, sostituzione della lame e smontaggio della protezione lama
- Spazzola per la pulitura della lama
- Cilindro idraulico con flusso regolabile

CARACTÉRISTIQUES TECHNIQUES

- Puissant moteur monophasé à 2 vitesses, réducteur lubrifié à huile
- Bras, étau, et groupe pivotant en fonte
- Système de descente du bras par cylindre hydraulique avec débit réglable
- Guide lame glissant en acier avec roulements
- Étau avec système de blocage rapide
- Levier frontal de déblocage du group pivotant intégré dans la base
- Pompe de lubrification avec corps en aluminium
- Manomètre indiquant la tension de la lame (600-1000 Kg/cm³)

EQUIPEMENTS DE SÉRIE

- Socle en kit de montage
- Bac pour l'huile de lubrification
- Pompe de lubrification
- Butée de mise à longueur pour sciage en série
- Clés pour les réglages, remplacer la lame et démonter la protection de la lame
- Brosse pour nettoyer la lame
- Cylindre hydraulique avec débit réglable



MONOPHASE
MONOPHASÉ

CAPACITÀ DI TAGLIO | CAPACITÉS DE COUPE

0°	L 240 x H 160 mm L 250 x H 110 mm	225 mm	185x185 mm
45°	L 135 x H 185 mm L 145 x H 150 mm	150 mm	145x145 mm
60°	L 63 x H 107 L 69 x H 90	70 mm	70x70 mm



- Guidalama posteriore con spazzola per pulitura della lama
- Guidelame arrière avec brosse pour le polissage de la lame.



- Volantino di grandi dimensioni per facilitare il tensionamento della lama e manometro indicante il livello di tensionamento della lama.
- Volant de grandes dimensions pour un tension de la lame facile et manomètre indiquant la tension de la lame.



1100



2480x27x0,9



6/10*



72



100

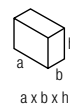

1385x580x890



200

*Di serie lama bimetallica al cobalto | Lame bimétal au cobalt de série · Motore monofase 230 Volt - Hz 50 - Moteur monophasé 230 Volt - Hz 50



2200 DA XL

DISCESA AUTOMATICA | DESCENTE AUTOMATIQUE

SEGATRICI A NASTRO 2200 - SERIE INDUSTRIALE
SCIES À RUBAN 2200 - SÉRIE INDUSTRIELLE

ART.	CODICE CODE	PREZZO PRIX
2200DA XL	8.48.70.24	

CARATTERISTICHE TECNICHE

- Sistema di controllo idraulico della velocità di discesa
- Micro-interruttore di fine corsa taglio
- Sistema di tensionamento lama con indicatore luminoso e micro-interruttore di sicurezza per integrità della lama
- Potente motore universale monofase 2000 Watt con regolazione elettronica digitale della velocità "Constant Speed" e limitatore amperometrico e termico

DOTAZIONI DI SERIE

- Impianto di lubrorefrigerazione integrato e protetto
- Filtro per l'abbattimento dei disturbi elettromagnetici conforme alle normative vigenti
- Basamento in kit di montaggio

CARACTÉRISTIQUES TECHNIQUES

- Système de contrôle hydraulique de la vitesse en descente
- Micro interrupteur de fin de course de coupe
- Tendeur de lame avec indicateur lumineux et micro interrupteur de sécurité pour contrôle intégrité de la lame
- Puissant moteur universel monophasé 2000 Watt doté d'un régulateur électronique de vitesse "Constant Speed" avec limiteur ampèremétrique et thermique

EQUIPMENTS DE SERIE

- Système de lubrification intégré et protégé
- Filtre antiparasite des ondes électromagnétiques à la norme en vigueur
- Socle en kit de montage



**MONOFASE
MONOPHASÉ**

CAPACITÀ DI TAGLIO | CAPACITÉS DE COUPE

0°	200x75 mm 190x135 mm	175 mm	175x175 mm
45°	150x110 mm	110 mm	110x110 mm
60°	100x70 mm	75 mm	75x75 mm



- Pannello di controllo in posizione ergonomica per avvio e regolazione delle operazioni di taglio
- Panneau de contrôle en position ergonomique pour démarrer et ajuster les opérations de coupe



- Sistema a circuito idraulico chiuso per il controllo della discesa del braccio senza manutenzione
- Système hydraulique à circuit-fermé pour le contrôle de la descent du bras sans maintenance



2000 WATT



2140x19x0,9



6/10*



35 - 80

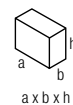

780x1240x1080



143

*Di serie lama bimetallica al cobalto | Lame bimétal au cobalt de série • Motore monofase 230 Volt - Hz 50 - Moteur monophasé 230 Volt - Hz 50

2200 XL

SEGATRICI A NASTRO 2200 - SERIE INDUSTRIALE
SCIES À RUBAN 2200 - SÉRIE INDUSTRIE

ART.	CODICE CODE	PREZZO PRIX
2200 XL	8.48.70.22	

CARATTERISTICHE TECNICHE

- Tensionatore lama con indicatore luminoso e micro-switch di sicurezza per controllo integrità lama
- Potente motore universale 2000 Watt dotato di regolatore elettronico digitale di velocità "Constant Speed", con limitatore amperometrico
- Morsa in ghisa con sistema di scorrimento veloce e dispositivo di bloccaggio rapido
- Guidalama scorrevole anteriore

DOTAZIONI DI SERIE

- Impianto di lubrificazione integrato e protetto
- Filtro per l'abbattimento dei disturbi elettromagnetici conforme alle normative vigenti
- Basamento in kit di montaggio

CARACTÉRISTIQUES TECHNIQUES

- Tendeur de lame avec indicateur lumineux et micro-switch de sécurité pour un contrôle maximum de la tension et du positionnement de la lame
- Puissant moteur universel 2000 Watt doté d'un régulateur électronique de vitesse "Constant Speed" avec limiteur ampèrométrique
- Etau en fonte à glissement et blocage rapide
- Guide lame avant coulissant



EQUIPMENTS DE SERIE

- Système de lubrification intégré et protégé
- Filtre antiparasite des ondes électromagnétiques conforme à la norme en vigueur
- Socle en kit de montage



**MONOFASE
MONOPHASÉ**

CAPACITÀ DI TAGLIO | CAPACITÉS DE COUPE

			
0°	200x75 mm 190x135 mm	175 mm	175x175 mm
45°	150x110 mm	110 mm	110x110 mm
60°	100x70 mm	75 mm	75x75 mm



- Taglio con lubrificazione max 200 mm
- Coupe avec lubrification max 200 mm



- Robusta struttura in alluminio presso fuso
- Structure solide en aluminium moulé



2000 



2140x19x0,9



6/10*



35 - 80

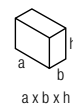

780x1240x1080



140

*Di serie lama bimetallica al cobalto | Lame bimétal au cobalt de série ·  Motore monofase 230 Volt - Hz 50 - Moteur monophasé 230 Volt - Hz 50



ART.	CODICE CODE	PREZZO PRIX
ABS 1750 XL	8.48.60.91	

CARATTERISTICHE TECNICHE

- Push-Click System con selettore meccanico e interruttore di fine taglio automatico
- Sistema di lubrificazione integrato, facile da regolare
- Rulliere per sostenere i pezzi da tagliare in ingresso ed uscita
- Pulsante di sicurezza per arresto ciclo di taglio
- Tendilama frizionato per la corretta tensione della lama (PATENTED)
- Energy saving: il sistema esclusivo ABS garantisce il 100% del rendimento del motore

DOTAZIONI DI SERIE

- Basamento in kit di montaggio
- Vasca per il lubrificante removibile
- Pompa di lubrificazione
- Aste fermo barra per l'esecuzione di tagli in serie
- Rulliere per sostenere i pezzi in ingresso ed uscita

CARACTÉRISTIQUES TECHNIQUES

- Push-click: vitesse de coupe à 4 positions avec sélecteur mécanique
- Système de lubrification intégré, simple à régler pour la coupe de pièces de différentes dimensions
- Rouleaux pour le soutien des pièces en entrée et en sortie
- Bouton d'arrêt d'urgence
- Système de tension de lame par friction pour un réglage plus précis (BREVETE)
- Consommation d'énergie: le système exclusif ABS garantit le 100% du rendement du moteur

EQUIPEMENTS DE SÉRIE

- Sode in kit di montaggio
- Bac per il lubrificante amovibile
- Pompa di lubrificazione
- Butée de mise à longueur pour sciage en série
- Rouleaux pour le soutien des pièces en entrée et en sortie



CAPACITÀ DI TAGLIO | CAPACITÉS DE COUPE

0°	160x140 mm	155 mm	150x150 mm
45°	100x120 mm	110 mm	100x100 mm



- Altezza lama 19 mm per utilizzo intensivo
- Largeur de lame: 19mm pour travail plus lourd



- Sistema Push-Click: 4 velocità di taglio con selettore meccanico
- Push-Click: 4 vitesse de coupe avec sélecteur mécanique



2000



1735x19x0,9



8/12*



35 - 80

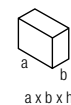

780x1240x1080



75

*Di serie lama bimetallica al cobalto | Lame bimétal au cobalt de série • Motore monofase 230 Volt - Hz 50 - Moteur monophasé 230 Volt - Hz 50

1750 XL

SEGATRICI A NASTRO 1750 - SERIE INDUSTRIALE
SCIES À RUBAN 1750 - SÉRIE INDUSTRIELLE

ART.	CODICE CODE	PREZZO PRIX
1750 XL	8.48.60.90	

CARATTERISTICHE TECNICHE

- Altezza lama 19 mm per lavori più pesanti
- Sistema di lubrificazione integrato, facile da regolare per tagliare pezzi di diverse dimensioni
- Rulliere per sostenere i pezzi in ingresso e in uscita
- Morsa a scorrimento rapido integrata
- Tendilama frizionato per la più corretta regolazione della tensione della lama (BREVETTATO)
- Doppio guidalama scorrevole

DOTAZIONI DI SERIE

- Basamento in kit di montaggio
- Vasca per il lubrificante rimovibile
- Pompa di lubrificazione
- Asta fermo barra per l'esecuzione di tagli in serie
- Rulliere per sostenere i pezzi in ingresso e in uscita

CARACTÉRISTIQUES TECHNIQUES

- Largeur de lame: 19mm pour travail lourd
- Système de lubrification intégré, simple à régler pour la coupe de pièces de différentes dimensions
- Rouleaux pour le soutien des pièces en entrée et en sortie
- Etau à glissement rapide intégré
- Système de tension de la lame par friction pour un réglage plus précis (BREVETE)
- Double guide lame coulissant

EQUIPEMENTS DE SÉRIE



- Socle en kit de montage
- Bac pour le lubrifiant amovible
- Pompe de lubrification
- Butée de mise à longueur pour sciage en série
- Rouleaux pour le soutien des pièces en entrée et en sortie

 **TAGLIO CON LUBRIFICAZIONE**
COUPE AVEC LUBRIFICATION



ALTEZZA LAMA 19 mm!
LARGHEUR DE LAME: 19 mm!

CAPACITÀ DI TAGLIO | CAPACITÉS DE COUPE

			
0°	160x140 mm	155 mm	150x150 mm
45°	100x120 mm	110 mm	100x100 mm

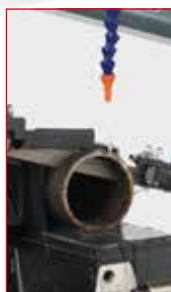

- Altezza lama 19 mm per utilizzo intensivo
- Largeur de lame: 19mm pour travail plus lourd



- Potente motore (2000W) per tagliare qualsiasi tipo di materiale
- Puissant moteur (2000W) pour la coupe de tous matériaux



2000 



1735x19x0,9



8/12*



35 ÷ 80



LT min 8,5

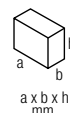

780x1240x1080



75

*Di serie lama bimetallica al cobalto | Lame bimétal au cobalt de série ·  Motore monofase 230 Volt - Hz 50 - Moteur monophasé 230 Volt - Hz 50



CARATTERISTICHE TECNICHE

- Lame bimetalliche al cobalto M42 per elevate prestazioni di taglio
- Adatte anche per tagli a secco
- Alta resistenza e produttività sia su materiali pieni che su profilati
- Disponibili in confezioni standard da 1 o 5 pz

CARACTÉRISTIQUES TECHNIQUES

- Lames bimétalliques au cobalt M42 pour une grande performance de coupe et pour le travail à sec
- Haute résistance, efficacité, autant sur matériaux pleins que sur profilés
- Disponibles en conditionnement unitaire ou par lot de 5 pièces

CODICE
CODE

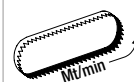
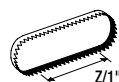

PACK
CAJA

PREZZO
PRIX

ART. N310 DA DG 2700

3.28.00.56	2750x27x0,9	6/10*	1 pc	
3.28.00.60	2750x27x0,9	6/10*	5 pc	
3.28.00.55	2750x27x0,9	4/6	1 pc	
3.28.00.59	2750x27x0,9	4/6	5 pc	
3.28.00.54	2750x27x0,9	8/12	1 pc	
3.28.00.58	2750x27x0,9	8/12	5 pc	
3.28.00.57	2750x27x0,9	10/14	1 pc	
3.28.00.61	2750x27x0,9	10/14	5 pc	

ART. N276DAXL-N266DAXL-N266XL-N265XL 2600

3.28.00.28	2565x27x0,9	8/12*	1 pc.	
3.28.00.32	2565x27x0,9	8/12*	5 pc.	
3.28.00.26	2565x27x0,9	4/6	1 pc.	
3.28.00.30	2565x27x0,9	4/6	5 pc.	
3.28.00.27	2565x27x0,9	5/8	1 pc.	
3.28.00.31	2565x27x0,9	5/8	5 pc.	
3.28.00.29	2565x27x0,9	10/14	1 pc.	
3.28.00.33	2565x27x0,9	10/14	5 pc.	

ART. N257DADG-N251DAXL-N250DAXL 2500

3.28.00.42	2480x27x0,9	6/10*	1 pc.	
3.28.00.44	2480x27x0,9	6/10*	5 pc.	
3.28.00.39	2480x27x0,9	4/6	1 pc.	
3.28.00.41	2480x27x0,9	4/6	5 pc.	
3.28.00.38	2480x27x0,9	8/12	1 pc.	
3.28.00.40	2480x27x0,9	8/12	5 pc.	
3.28.00.43	2480x27x0,9	10/14	1 pc.	
3.28.00.45	2480x27x0,9	10/14	5 pc.	

ART. 787DAXL**-787XL**-2200DAXL*-2200XL*-N216XL* 2200

3.27.99.36	2140x19x0,9	6/10*	1 pc.	
3.27.99.39	2140x19x0,9	6/10*	5 pc.	
3.28.00.24	2140x19x0,9	8/12**	1 pc.	
3.28.00.25	2140x19x0,9	8/12**	5 pc.	
3.27.99.38	2140x19x0,9	4/6	1 pc.	
3.27.99.41	2140x19x0,9	4/6	5 pc.	
3.27.99.37	2140x19x0,9	14	1 pc.	
3.27.99.40	2140x19x0,9	14	5 pc.	

ART. ABS 1750XL-1750XL H19mm - 1750

3.28.00.47	1735x19x0,9	8/12*	1 pc.	
3.28.00.51	1735x19x0,9	8/12*	5 pc.	
3.28.00.48	1735x19x0,9	4/6	1 pc.	
3.28.00.52	1735x19x0,9	4/6	5 pc.	
3.28.00.46	1735x19x0,9	6/10	1 pc.	
3.28.00.50	1735x19x0,9	6/10	5 pc.	
3.28.00.49	1735x19x0,9	14	1 pc.	
3.28.00.53	1735x19x0,9	14	5 pc.	

* In dotazione standard sulle segatrici - Lame équipant en standard nos scies

RULLIERE | ROULEAUX

ART.	CODICE CODE	DIMENSIONI AxBxH (mm) DIMENSIONS AxBxH (mm)	PORTATA PER RULLO PORTÉE PAR ROULEAU	APPLICAZIONE APPLICATIONS	PER ART. POUR ART.	PREZZO PRIX
326	7.13.37.03	1000x300x880+970	200 Kg.	Carico-scarico barre Charge-décharge de barre	N310DA DG - N257 DADG - N276DA XL N250DA XL - N251DA XL - N266DA XL - N266XL - N265XL - N216XL - 2200XL - 2200DA XL	
327	7.13.37.04	1000x300x880+970	200 Kg.	Modulo aggiuntivo Module supplémentaire		

CARATTERISTICHE TECNICHE

- Rulli in acciaio Ø 50 mm montati su cuscinetti
- Vasca raccolta liquido in robusta lamiera d'acciaio
- Robusta struttura tubolare in acciaio
- Predisposizione per n° 8 rulli verticali anticaduta

CARACTÉRISTIQUES TECHNIQUES

- Rouleaux en acier Ø 50 mm montés sur roulement à billes
- Réservoir récupérateur de liquide en tôle d'acier robuste
- Structure profilée en acier robuste et rigide
- Pré équipement pour recevoir n° 8 rouleaux verticaux antichute

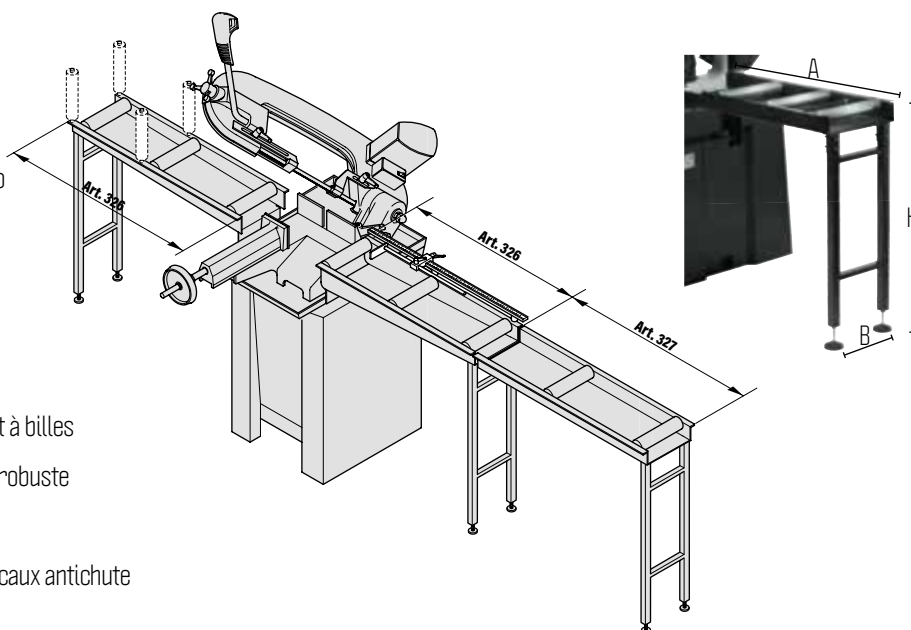

RULLO VERTICALE ANTICADUTA* | ROULEAU VERTICAL ANTICHUTE*

CODICE CODE	DIMENSIONI AxBxH (mm) DIMENSIONS AxBxH (mm)	PREZZO PRIX
7.21.42.11	Ø 40x150	



* A richiesta - Optionnel

ASTE FERMO-BARRA MILLIMETRATA* | BUTÉES DE MISE À LONGUEUR MILLIMÉTRÉES*

CODICE CODE	PER ART. POUR ART.	LUNGHEZZA LONGUEUR	PREZZO PRIX
7.13.05.76	326	1000 mm	
7.13.05.77	327	1000 mm	

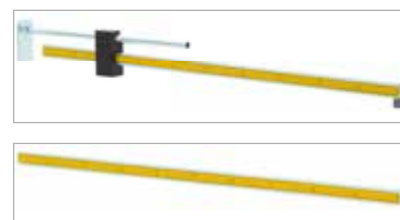

* A richiesta - Optionnel

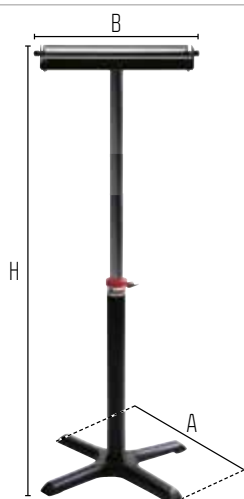

SUPPORTO MONORULLO | SERVANT À ROULEAU

ART.	CODICE CODE	DIMENSIONI AxBxH (mm) DIMENSIONS AxBxH (mm)	PESO POIDS	PREZZO PRIX
301	7.13.37.16	520x400x680+1140	6,5 Kg.	

CARATTERISTICHE TECNICHE

- Rullo in acciaio zincato Ø 57 mm
- Robusta struttura in acciaio e ghisa
- Base completa di piedini di livellamento
- Regolazione dell'altezza di appoggio
- Portata massima: 30 kg

CARACTÉRISTIQUES TECHNIQUES

- Rouleau en acier zingué Ø 57 mm
- Robuste structure en acier et en fonte
- Base avec pieds réhaussables
- Réglage de la hauteur du rouleau d'appui
- Poids maximum de la charge: 30 kg

LINEA 1330 - LIGNE 1330

ABS
Automatic Blade System



SCARICA
IL VIDEO
TELECHARGE
LE VIDEO

ABS 105

Ø 105

PAG. 24



NG
NEW GENERATION



SCARICA
IL VIDEO
TELECHARGE
LE VIDEO



DCS
DIGITAL CUTTING SYSTEM

DCS NG110

Ø 110

PAG. 26



SCARICA
IL VIDEO
TELECHARGE
LE VIDEO

780XL

Ø 105

PAG. 35



782XL

Ø 105

PAG. 33



XL
EXTRA LARGE

783XL

Ø 105

PAG. 33



782XL ⚡ 48 VOLT

Ø 105

PAG. 34



GAMMA SEGATRICI PROFESSIONALI | GAMME SCIES A RUBAN PROFESSIONNELLES

LINEA 1440 - LIGNE 1440

LINEA 1750 - LIGNE 1750

LINEA 2200 - LIGNE 2200



ABS NG 120

Ø120

PAG. 23



SCARICA
IL VIDEO
TELECHARGE
LE VIDEO



ABS NG 160

160

PAG. 22



SCARICA
IL VIDEO
TELECHARGE
LE VIDEO



NG120XL

Ø120

PAG. 29



SCARICA
IL VIDEO
TELECHARGE
LE VIDEO



NG160

160

PAG. 28



787 DA XL

213

allroad



784XL

Ø120

PAG. 32

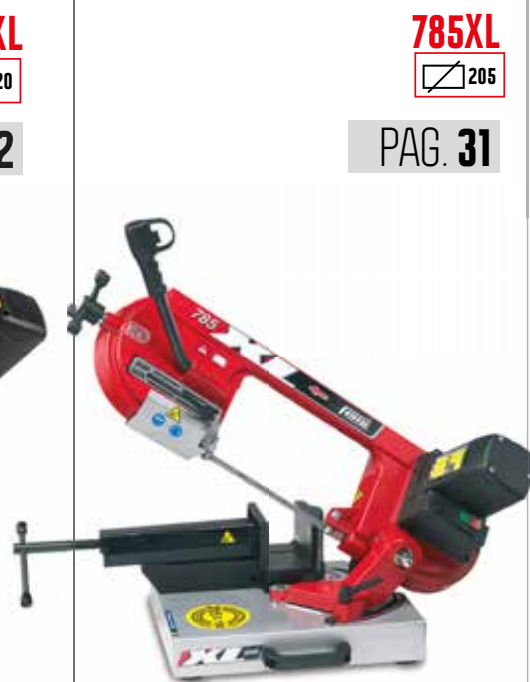

785XL

205

PAG. 31



SCARICA
IL VIDEO
TELECHARGE
LE VIDEO

PAG. 30



787 XL

213

allroad

ART.	CODICE CODE	PREZZO PRIX
ABS NG160	8.48.60.80	

PATENTED

CARATTERISTICHE TECNICHE

- Push-click: velocità di avanzamento del taglio a 4 posizioni con selettore meccanico
- Sistema meccanico di bloccaggio braccio per un posizionamento del pezzo facile e sicuro
- Switch di arresto automatico a fine taglio
- Pulsante di sicurezza per arresto del taglio
- Energy saving: il sistema esclusivo ABS garantisce il 100% del rendimento del motore
- Massima versatilità di taglio su tutti i materiali metallici
- Risparmio del consumo della lama oltre il 10%

DOTAZIONI DI SERIE

- Asta fermo barra regolabile per l'esecuzione di tagli in serie (L= 500mm)
- Maniglie per il trasporto
- Filtro per l'abbattimento dei disturbi elettromagnetici conforme alle normative vigenti

CARACTÉRISTIQUES TECHNIQUES

- Push-click: vitesse de coupe à 4 positions avec sélecteur mécanique
- Système mécanique de blocage du bras pour un positionnement facile et sécurisé de la pièce
- Micro - interrupteur de fin de coupe
- Bouton d'arrêt d'urgence
- Consommation d'énergie: le système exclusif ABS garantie le 100% du rendement du moteur
- Polyvalence optimale de coupe: convient pour tous les matériaux type
- Plus de 10% d'économie d'usure de lame

EQUIPEMENTS DE SÉRIE

- Butée de mise à longueur réglable pour sciage en série (L= 500mm)
- Poignées de transport
- Filtre anti-parasite des ondes électromagnétique conforme à la norme en vigueur



CAPACITÀ DI TAGLIO | CAPACITÉS DE COUPE

0°	160x140 mm	150 mm	150X150 mm
45°	105x120 mm	100 mm	100X100 mm

Per il materiale pieno si consiglia di ridurre il diametro massimo di taglio
Pour matériaux pleins, il est conseillé de réduire le diamètre maximum de coupe

CICLO DI TAGLIO COMPLETAMENTE AUTONOMO SENZA OPERATORE | CYCLE DE COUPE ENTIÈREMENT AUTONOME SANS OPÉRATEUR

ABS
Automatic Blade System



2000



1735x13x0,9



14*



35 ÷ 80

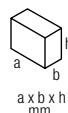

1000x390x570



36



SCARICA
IL VIDEO
TELECHARGE
LE VIDEO

*Di serie lama bimetallica al cobalto | Lame bimétal au cobalt de série • Motore monofase 230 Volt - Hz 50 - Moteur monophasé 230 Volt - Hz 50

ART.	CODICE CODE	PREZZO PRIX
ABS NG120	8.48.50.80	

PATENTED

CARATTERISTICHE TECNICHE

- Push-click: velocità di avanzamento del taglio a 4 posizioni con selettore meccanico
- Sistema meccanico di bloccaggio braccio per un posizionamento del pezzo facile e sicuro
- Switch di arresto automatico a fine taglio
- Pulsante di sicurezza per arresto del taglio
- Energy saving: il sistema esclusivo ABS garantisce il 100% del rendimento del motore
- Massima versatilità di taglio su tutti materiali metallici (AL) (Acc) (Inox)
- Risparmio del consumo della lama oltre il 10 %

DOTAZIONI DI SERIE

- Asta fermo barra regolabile per l'esecuzione di tagli in serie (L= 500mm)
- Utensile per il cambio lama
- Filtro per l'abbattimento dei disturbi elettromagnetici conforme alle normative vigenti

CARACTÉRISTIQUES TECHNIQUES

- Push-click: vitesse de coupe à 4 positions avec sélecteur mécanique
- Système mécanique de blocage du bras pour un positionnement facile et sécurisé de la pièce
- Micro - interrupteur de fin de coupe
- Bouton d'arrêt d'urgence
- Consommation d'énergie: le système exclusif ABS garantie le 100% du rendement du moteur
- Polyvalence optimale de coupe: convient pour tous les matériaux type (AL) (Acc) (Inox)
- Plus de 10% d'économie d'usure de lame

EQUIPEMENTS DE SÉRIE

- Butée de mise à longueur réglable pour sciage en série (L= 500mm)
- Outil pour le changement de la lame
- Filtre anti-parasite des ondes électromagnétique conforme à la norme en vigueur



PIÙ VELOCE | PLUS RAPIDE
60%

NG
NEW GENERATION

CAPACITÀ DI TAGLIO | CAPACITÉS DE COUPE

0°	120x102 mm	120 mm	112x112 mm
45°	78x78 mm	80 mm	78x78 mm
60°	50x43 mm	50 mm	48x48 mm

**SENZA LUBRIFICAZIONE
SANS LUBRIFICATION**

CICLO DI TAGLIO COMPLETAMENTE AUTONOMO SENZA OPERATORE | CYCLE DE COUPE ENTIÈREMENT AUTONOME SANS OPÉRATEUR

ABS
Automatic Blade System



1300 W



1440x13x0,65



14*



35 ÷ 80

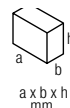

900x400x520



19



SCARICA IL VIDEO
TELECHARGE LE VIDEO

*Di serie lama bimetallica al cobalto | Lame bimétal au cobalt de série - □ Motore monofase 230 Volt - Hz 50 - Moteur monophasé 230 Volt - Hz 50

ART.	CODICE CODE	PREZZO PRIX
ABS 105	8.48.46.81	

CARATTERISTICHE TECNICHE

- Push-click: velocità di avanzamento del taglio a 4 posizioni con selettore meccanico
- Sistema meccanico di bloccaggio braccio per un posizionamento del pezzo facile e sicuro
- Switch di arresto automatico a fine taglio
- Pulsante di sicurezza per arresto del taglio
- Energy saving: il sistema esclusivo ABS garantisce il 100% del rendimento del motore
- Massima versatilità di taglio su tutti i materiali metallici
- Risparmio del consumo della lama oltre il 10%

DOTAZIONI DI SERIE

- Asta fermo barra regolabile per l'esecuzione di tagli in serie (L= 500mm)
- Kit di ricambio feltri per pulizia lama
- Filtro per l'abbattimento dei disturbi elettromagnetici conforme alle normative vigenti

CARACTÉRISTIQUES TECHNIQUES

- Push-click : vitesse de coupe à 4 positions avec sélecteur mécanique
- Système mécanique de blocage du bras pour un positionnement facile et sécurisé de la pièce
- Micro - interrupteur de fin de coupe
- Bouton d'arrêt d'urgence
- Consommation d'énergie: le système exclusif ABS garantie le 100% du rendement du moteur
- Polyvalence optimale de coupe: convient pour tous les matériaux type
- Plus de 10% d'économie d'usure de lame

EQUIPEMENTS DE SÉRIE

- Butée de mise à longueur réglable pour sciage en série (L= 500mm)
- Kit de rechange de feutre nettoyant de lame
- Filtre anti-parasite des ondes électromagnétique conforme à la norme en vigueur



**SENZA LUBRIFICAZIONE
SANS LUBRIFICATION**

CAPACITÀ DI TAGLIO | CAPACITÉS DE COUPE

0°	100x85 mm	105 mm	95x95 mm
45°	65x60 mm	65 mm	65x65 mm

CICLO DI TAGLIO COMPLETAMENTE AUTONOMO SENZA OPERATORE | CYCLE DE COUPE ENTIÈREMENT AUTONOME SANS OPÉRATEUR

ABS
Automatic Blade System



- Avvio del taglio
- Démarrage de la coupe



- Ciclo di taglio autonomo
- Cycle de coupe autonome



- Arresto automatico
- Arrêt automatique



950 WATT



1335x13x0,65



8/12*



60/80

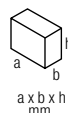

730x390x500



17



SCARICA IL VIDEO
TELECHARGE LE VIDEO

*Di serie lama bimetallica al cobalto | Lame bimétal au cobalt de série - Motore monofase 230 Volt - Hz 50 - Moteur monophasé 230 Volt - Hz 50



ABS

Automatic Blade System

SYSTEM REVOLUTION

Ciclo di taglio completamente autonomo senza presenza dell'operatore.

Cycle de coupe complètement autonome sans la présence de l'opérateur.



ART.	CODICE CODE	PREZZO PRIX
DCS NG 110	8.48.48.20	



LASER LIGHT

PATENTED

PIU VELOCE | PLUS RAPIDE
40%

CARATTERISTICHE TECNICHE

- Riduzione dei tempi di taglio fino al 40% rispetto a una segatrice tradizionale grazie al senso di rotazione contrario della lama ("NG SYSTEM")
- 5 modalità di taglio pre impostate
- Innovativo tendilama frizionato per il controllo e la regolazione della corretta tensione della lama (brevettato)
- Angolo di taglio regolabile 0° - 45°
- Robusta base in alluminio presso fuso con morsa integrata
- Pulsante di avvio a bassa tensione

DOTAZIONI DI SERIE

- Asta fermo barra regolabile per esecuzione di tagli in serie (L= 500 mm)
- Filtro per l'abbattimento dei disturbi elettromagnetici conforme alle normative vigenti

CARACTÉRISTIQUES TECHNIQUES

- Le sens de rotation inversé de la lame («NG SYSTEM») réduit le temps de coupe jusqu'à 40% par rapport à une scie traditionnelle)
- 5 modes de coupe pré-réglées
- Innovant tendeur de lame par friction pour le contrôle et un réglage précis de la tension de la lame (breveté)
- Angle de coupe réglable de 0° à 45° gauche
- Base solide en aluminium fondue avec étau intégrée
- Bouton de démarrage à basse tension

EQUIPEMENTS DE SÉRIE

- Butée de mise à longueur réglable pour sciage en série (L= 500mm)
- Filtre antiparasite des ondes électromagnétiques conforme à la norme en vigueur



Imballo in cartone completamente ECO - SOSTENIBILE



Emballage en carton entièrement ECO - DURABLE

CAPACITÀ DI TAGLIO | CAPACITÉS DE COUPE

WATT	mm	Z/1*	M/min	a x b x h mm	Kg	
950	1335x13x0,65	8/12*	35 ÷ 80	730x390x500	17	

*Di serie lama bimetallica al cobalto | Lame bimétal au cobalt de série
 □ Motore monofase 230 Volt - Hz 50 - Moteur monophasé 230 Volt - Hz 50

0°	110x85 mm	105 mm	100x100 mm
45°	75x37 mm	74 mm	72x72 mm

DCS

DIGITAL CUTTING SYSTEM

Rivoluzionario sistema di controllo elettronico che garantisce un taglio ottimale nelle principali condizioni di utilizzo tramite 5 modalità di lavoro pre impostate.

Révolutionnaire système de control électronique qui assure une coupe optimale dans les principaux conditions d'utilisation à travers de 5 modalités de travail pré-réglées.

MODE

SPEED

Regolazione manuale della velocità di rotazione della lama
Réglage manuel de la vitesse de rotation de la lame

1

Per tagli impegnativi con materiali particolarmente resistenti, acciaio INOX e sezioni piene con spessore > di 30 mm.

Pour les coupes difficiles avec matériaux très résistants, l'acier inoxydable et matériaux plein avec une épaisseur > 30 mm.

30 mt/min
STEEL-INOX

> 30mm



2

Per tagliare acciaio con sezioni tubolari di spessore fino a 30 mm. e pieni fino a 30 mm.

Pour la coupe de l'acier avec des sections tubulaires jusqu'à 30 mm d'épaisseur et plein jusqu'à 30 mm

45 mt/min
STEEL

> 8mm < 30mm



3

Ottimale per il taglio di ferro e acciaio di qualsiasi forma con spessore tra i 5 e gli 8mm.

Idéal pour couper le fer et l'acier de toute forme avec épaisseur entre 5 et 8 mm.

55 mt/min
STEEL

>5mm <8mm



4

Ideale per sezioni tubolari incluse sezioni L e H con spessore fine, dai 3 ai 5 mm. Tutti i materiali compreso Alluminio.

Idéal pour les sections tubulaires soit fine que épaisses L et H, de 3 à 5 mm. Tous matériaux aluminium inclus..

65 mt/min
STEEL - ALU

> 3mm < 5mm



5

Solo per tubolari a sezione molto fine con spessori sotto i 3 mm. Tutti i materiali compreso Alluminio.

Uniquement pour les tubes à section très fine avec des épaisseurs inférieures à 3 mm. Tous matériaux, aluminium inclus.

80 mt/min
STEEL - ALU

< 3mm



FORCE CONTROL

Indicatore del sovraccarico di Utilizzo per evitare l'eccessivo sforzo del motore, possibili rotture della lama e tagli imprecisi.

Indicateur de surcharge d'utilisation pour éviter les efforts excessives du moteur, les éventuelles rupture des lames et les coupes imprécis.



ART.	CODICE CODE	PREZZO PRIX
NG160	8.48.60.21	

CARATTERISTICHE TECNICHE

- Riduzione dei tempi di taglio fino al 40% rispetto ad una segatrice tradizionale grazie al senso di rotazione contrario della lama («NG SYSTEM»)
- Base con morsa a scorrimento rapido integrata
- Potente motore monofase (2000 Watt) dotato di regolatore elettronico digitale di velocità «Constant Speed» con limitatore amperometrico e protezione termica
- Carter protezione lama con microswitch di sicurezza

DOTAZIONI DI SERIE

- Asta fermo barra regolabile per l'esecuzione di tagli in serie. (L= 500mm)
- Maniglie per il trasporto
- Filtro per l'abbattimento dei disturbi elettromagnetici conforme alle normative vigenti

CARACTÉRISTIQUES TECHNIQUES

- Le sens de rotation inversé de la lame («NG SYSTEM») réduit le temps de coupe jusqu'à 40% par rapport une scie traditionnelle
- Base avec étau à glissement rapide intégré
- Puissant moteur monophasé (2000 Watt) doté d'un régulateur électronique de vitesse «Constant Speed» avec limiteur ampèrométrique et protection thermique
- Protection de la lame avec micro-interrupteur de sécurité

EQUIPEMENTS DE SÉRIE

- Butée de mise à longueur réglable pour sciage en série (L= 500mm)
- Poignées de transport
- Filtre anti-parasite des ondes électromagnétiques conforme à la norme en vigueur

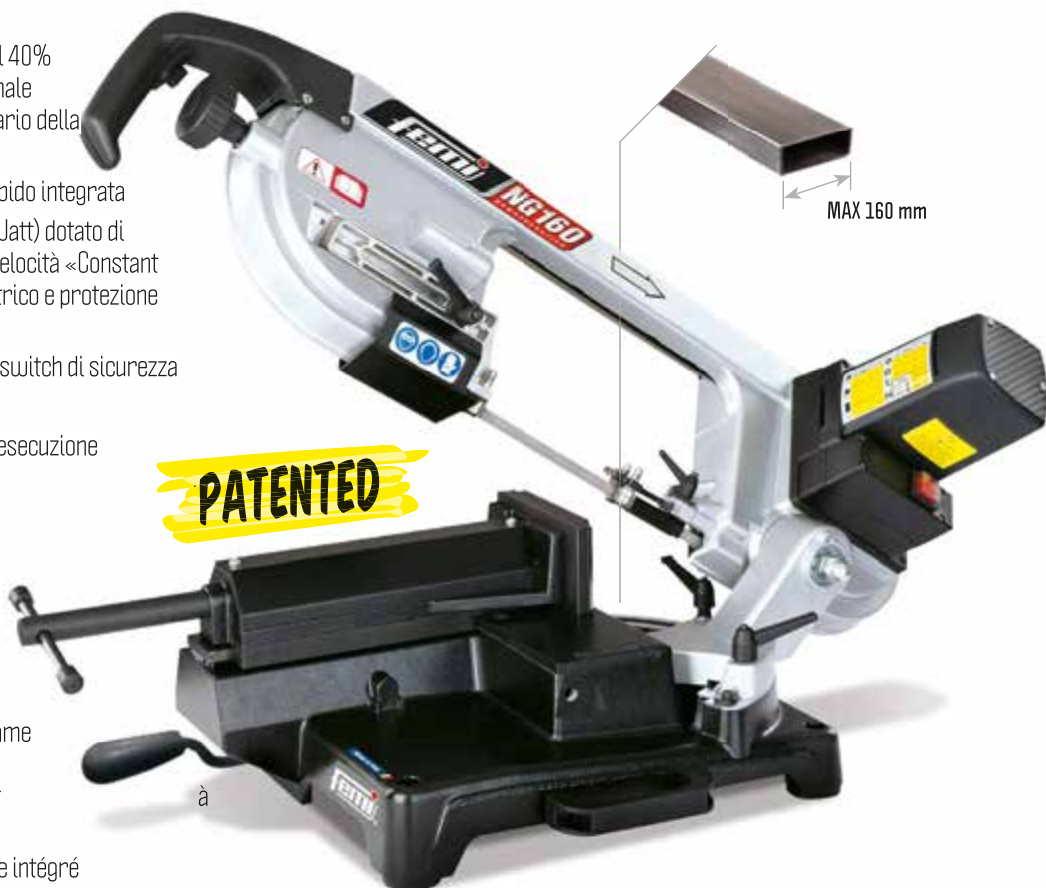

**SENZA LUBRIFICAZIONE
SANS LUBRIFICATION**

CAPACITÀ DI TAGLIO | CAPACITÉS DE COUPE

0°	160x140 mm	150 mm	150X150 mm
45°	105x120 mm	100 mm	100X100 mm

Per il materiale pieno si consiglia di ridurre il diametro massimo di taglio
Pour matériaux pleins, il est conseillé de réduire le diamètre maximum de coupe

PIÙ VELOCE | PLUS RAPIDE
40%

NG

NEW GENERATION

“NG SYSTEM”: rotazione contraria della lama

“NG System”: rsens de rotation de la lame



- Doppio guidalama scorrevole
- Deux guides lame coulissants



- Innovativo tendilama frizionato (BREVETTO)
- Nouveau système de tension de la lame par friction (BREVETÉ)



2000



1735x13x0,9



6/10*



35 - 80

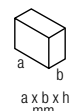

1000x390x570



35

*Di serie lama bimetallica al cobalto | Lame bimétal au cobalt de série · Motore monofase 230 Volt - Hz 50 - Moteur monophasé 230 Volt - Hz 50

ART.	CODICE CODE	PREZZO PRIX
NG120 XL	8.48.50.22	

CARATTERISTICHE TECNICHE

- Riduzione dei tempi di taglio fino al 60% rispetto ad una segatrice tradizionale grazie al senso di rotazione contrario della lama («NG SYSTEM»)
- Innovativo tendilama frizionato per il controllo e la regolazione della corretta tensione della lama (brevettato)
- Angolo di taglio regolabile da 0° a 60° sinistra con blocco rapido 45° e 60°
- Potente motore 1300 Watt dotato di regolatore elettronico di velocità «Constant Speed», con limitatore amperometrico e protezione termica
- Doppio guidalama scorrevole anteriore e posteriore

DOTAZIONI DI SERIE

- Asta fermo barra regolabile per l'esecuzione di tagli in serie. (L= 500mm)
- Utensile per il cambio lama
- Filtro per l'abbattimento dei disturbi elettromagnetici conforme alle normative vigenti.

CARACTÉRISTIQUES TECHNIQUES

- Le sens de rotation inversé de la lame («NG SYSTEM») réduit le temps de coupe jusqu'à 60% par rapport à une scie traditionnelle)
- Nouveau tendeur de lame par friction pour le contrôle et un réglage précis de la tension de la lame (breveté)
- Angle de coupe réglable de 0° à 60° gauche avec blocage rapide pour les positions 45° et 60°
- Puissant moteur 1300 Watt doté d'un régulateur électronique de vitesse «Constant Speed» avec limiteur ampérétrique et protection thermique.
- Double guide lame coulissant avant et arrière

EQUIPEMENTS DE SÉRIE

- Butée de mise à longueur réglable pour sciage en série (L= 500mm)
- Outil pour le changement de la lame
- Filtre antiparasite des ondes électromagnétiques conforme à la norme en vigueur



**SENZA LUBRIFICAZIONE
SANS LUBRIFICATION**

	CAPACITÀ DI TAGLIO CAPACITÉS DE COUPE		
0°	120x102 mm	120 mm	112x112 mm
45°	78x78 mm	80 mm	78x78 mm
60°	50x43 mm	50 mm	48x48 mm

PIÙ VELOCE | PLUS RAPIDE
60%

NG

NEW GENERATION

"NG SYSTEM": rotazione contraria della lama

"NG System": rsens de rotation de la lame



- Massima capacità di taglio 120x102 mm
- Maximum capacité de coupe 120x102 mm

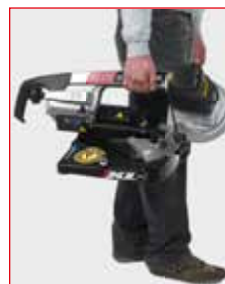

- Facilmente trasportabile
- Facilement transportable



1300



1440x13x0,65



14*



35 ÷ 80

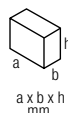

900x400x520



18



SCARICA IL VIDEO
TELECHARGE LE VIDEO

*Di serie lama bimetallica al cobalto | Lame bimétal au cobalt de série · Motore monofase 230 Volt - Hz 50 - Moteur monophasé 230 Volt - Hz 50

DISCESA AUTOMATICA | DESCENTE AUTOMATIQUE

ART.	CODICE CODE	PREZZO PRIX
787 DA XL Allroad	8.48.70.25	

ART.	CODICE CODE	PREZZO PRIX
787 XL Allroad	8.48.70.23	



CARATTERISTICHE TECNICHE

- Sistema esclusivo del braccio rototraslante (BREVETTATO).
- Altezza lama 19 mm.
- Possibilità di effettuare tagli con lubrificazione.
- Base completa di ruote ideale per il trasporto

DOTAZIONI DI SERIE

- Filtro per l'abbattimento dei disturbi elettromagnetici conforme alle normative in vigore.

CARACTÉRISTIQUES TECHNIQUES

- Système exclusif du bras roto-translatif (BREVETÉ).
- Largeur de lame: 19 mm.
- Possibilité d'effectuer les coupes avec lubrification.
- Base complete de roues ideale pour le transport.

EQUIPEMENTS DE SÉRIE

- Filtre antiparasite des ondes électromagnétiques conforme à la norme en vigueur.

787 DA XL



- Pannello di controllo in posizione ergonomica per l'avvio e la regolazione dell'operazione di taglio
- Panneau de commande en position ergonomique pour démarrer et régler l'opération de coupe



- Sistema idraulico a circuito chiuso per il controllo dell'avanzamento e discesa del braccio
- Circuit hydraulique en circuit fermé pour le contrôle de la descente et de la descente des bras

CAPACITÀ DI TAGLIO | CAPACITÉS DE COUPE

0°	213x150 mm	175 mm	150x150 mm
45°	145x80 mm	140 mm	140x140 mm



1850



2140x19x0,9



8/12*



60/80

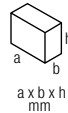

500x1300x700



59



SCARICA IL VIDEO
TELECHARGE LE VIDEO

*Di serie lama bimetallica al cobalto | Lame bimétal au cobalt de série - Motore monofase 230 Volt - Hz 50 | Moteur monophasé 230 Volt - Hz 50

ART.	CODICE CODE	PREZZO PRIX
785 XL	8.48.60.26	

CARATTERISTICHE TECNICHE

- Capacità di taglio maggiorata e unica: \square 205 x 150 mm
- Sistema esclusivo del braccid rototraslante (BREVETTATO)
- Potente motore 1600 Watt - due velocità a commutazione elettronica, con protezione termica
- Facile da trasportare

DOTAZIONI DI SERIE

- Asta fermo barra regolabile per l'esecuzione di tagli in serie (L= 500mm)
- Maniglie per il trasporto
- Filtro per l'abbattimento dei disturbi elettromagnetici conforme alle normative vigenti

CARACTÉRISTIQUES TECHNIQUES

- Capacité de coupe plus grande et unique: \square 205 x 150 mm
- Système exclusif du bras roto-translatif (BREVETÉ)
- Puissant moteur 1600 Watt à deux vitesses avec commutateur électronique, protection thermique
- Facilement transportable

EQUIPEMENTS DE SÉRIE

- Butée de mise à longueur réglable pour sciage en série (L= 500mm)
- Poignées de transport
- Filtre antiparasite des ondes électromagnétiques conforme à la norme en vigueur

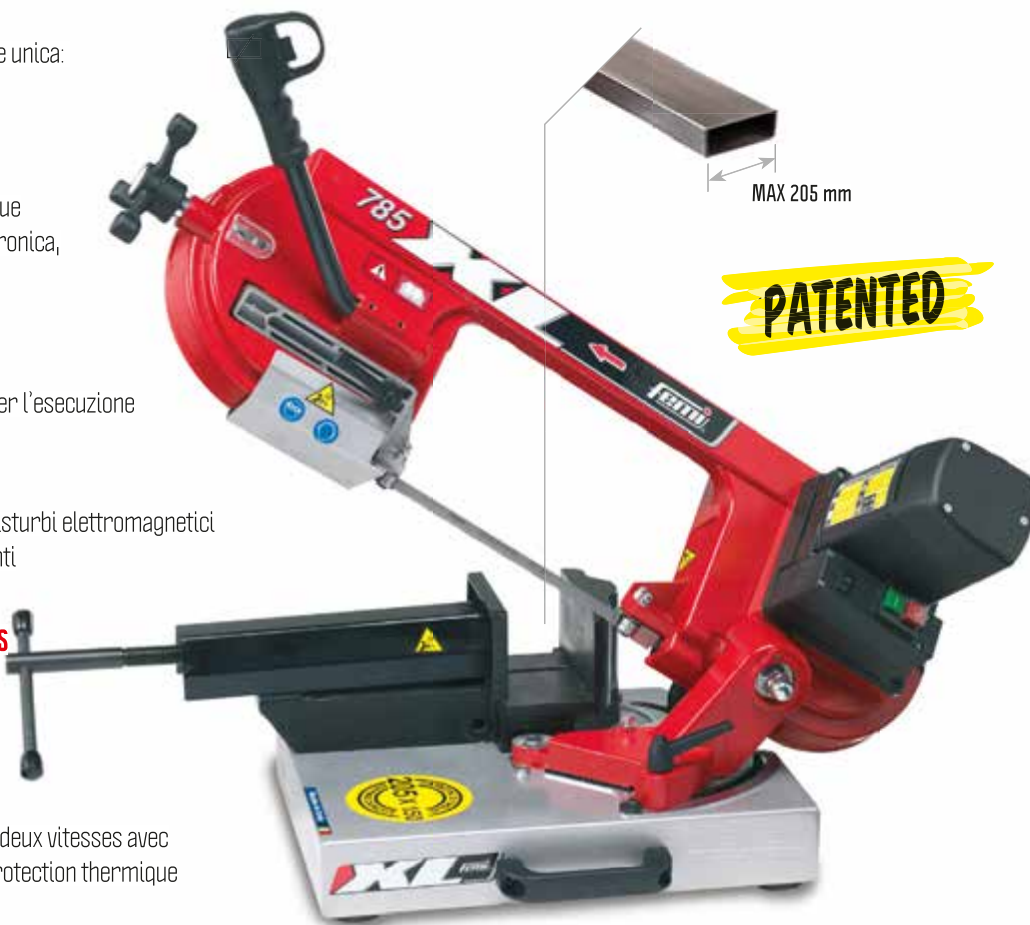

PATENTED

**SENZA LUBRIFICAZIONE
SANS LUBRIFICATION**

	CAPACITÀ DI TAGLIO CAPACITÉS DE COUPE		
	\square	\circ	\square
0°	205x150 mm	152 mm	150x150 mm
45°	105x95 mm	106 mm	102x102 mm



- Sistema esclusivo del braccid rototraslante (BREVETTATO)
- Système exclusif du bras roto-translatif (BREVETÉ)



- Ideale per il taglio di ampi profili come canaline e tubolari
- Idéale pour la coupe de grands profilés par exemple gaines et tubulaires



1600 \square WATT



1735x13x0,9 mm



14* $\frac{1}{4}$ "



60 ÷ 80 M/min

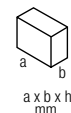

1000x390x570 a x b x h mm



38 Kg

*Di serie lama bimetallica al cobalto | Lame bimétal au cobalt de série - \square Motore monofase 230 Volt - Hz 50 - Moteur monophasé 230 Volt - Hz 50



ART.	CODICE CODE	PREZZO PRIX
784 XL	8.48.50.23	

CARATTERISTICHE TECNICHE

- Innovativo tendilama frizionato per il controllo e la regolazione della corretta tensione della lama (brevettato)
- Potente motore universale 1200 Watt
- Regolatore elettronico di velocità «Constant Speed», con limitatore amperometrico e protezione termica
- Morsa pressofusa con guide prismatiche.
- Solo 17 Kg di peso per la massima trasportabilità

DOTAZIONI DI SERIE

- Asta fermo barra regolabile per l'esecuzione di tagli in serie
- Utensile per il cambio lama
- Filtro per l'abbattimento dei disturbi elettromagnetici conforme alle normative vigenti

CARACTÉRISTIQUES TECHNIQUES

- Nouveau tendeur de lame par friction pour le contrôle et le réglage de la tension correcte de la lame (breveté)
- Puissant moteur universel 1200 Watt
- Régulateur électronique de vitesse «Constant Speed» avec limiteur ampèremétrique et protection thermique
- Étau professionnel avec guide en queue d'aronde
- Poids seulement 17 Kg; facilement transportable

EQUIPEMENTS DE SÉRIE

- Butée de mise à longueur réglable pour sciage en série
- Outil pour le changement de la lame
- Filtre antiparasite des ondes électromagnétiques conforme à la norme en vigueur





PATENTED

**SENZA LUBRIFICAZIONE
SANS LUBRIFICATION**

MAX 120 mm

CAPACITÀ DI TAGLIO | CAPACITÉS DE COUPE

			
0°	120x115 mm	120 mm	119x119 mm
45°	85x70 mm	85 mm	80x80 mm



•Capacità di taglio fino a \varnothing 120 mm e fino a \square 120 x 115 mm
•Capacità de coupe jusqu'à \varnothing 120 mm et jusqu'à \square 120 x 115 mm



•Potente motore con regolazione elettronica della velocità di taglio
•Puissant moteur avec régulateur électronique de la vitesse de coupe



1200 \square



1440x13x0,65

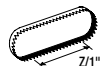

8/12*



30 - 80

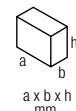

900x400x520



17

*Di serie lama bimetallica al cobalto | Lame bimétal au cobalt de série • \square Motore monofase 230 Volt - Hz 50 - Moteur monophasé 230 Volt - Hz 50

CARATTERISTICHE TECNICHE

- Tensionatore lama di pratico utilizzo
- Potente motore 950 Watt con regolazione elettronica di velocità «Constant speed», con limitatore amperometrico (ART. 783XL)
- 2 velocità a commutazione elettronica (ART. 782XL)
- Funzione antiripristino di sicurezza
- Dispositivo di blocco arco per un facile trasporto

DOTAZIONI DI SERIE

- Asta fermo barra regolabile per l'esecuzione di tagli in serie (L= 500mm)
- Kit di ricambio feltri per pulizia lama
- Filtro per l'abbattimento dei disturbi elettromagnetici conforme alle normative vigenti

CARACTÉRISTIQUES TECHNIQUES

- Tendeur de lame d'utilisation pratique
- Puissant moteur 950 Watt doté d'un régulateur électronique de vitesse «Constant speed» avec limiteur ampèremétrique (ART. 783XL)
- 2 vitesses avec commutateur électronique (ART. 782XL)
- Fonction antidémarrage de sécurité.
- Dispositif de blocage pour un transport aisé.

EQUIPEMENTS DE SÉRIE

- Butée de mise à longueur réglable pour sciage en série (L= 500mm)
- Kit de rechange de feutre nettoyant de lame
- Filtre antiparasite des ondes électromagnétiques conforme à la norme en vigueur

PATENTED

**SENZA LUBRIFICAZIONE
SANS LUBRIFICATION**

CAPACITÀ DI TAGLIO | CAPACITÉS DE COUPE

0°	100x85 mm	105 mm	95x95 mm
45°	65x60 mm	65 mm	65x65 mm



WATT



1335x13x0,65

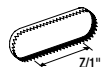

8/12*



60/80

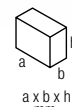

a x b x h mm

730x390x500



Kg

782 XL

950

783 XL

950

16

16

*Di serie lama bimetallica al cobalto | Lame bimétal au cobalt de série • Motore monofase 230 Volt - Hz 50 - Moteur monophasé 230 Volt - Hz 50



ART.	CODICE CODE	PREZZO PRIX
783 XL	8.48.46.23	



REGOLAZIONE
ELETTRONICA DI
VELOCITÀ

RÉGULATION
ÉLECTRONIQUE DE
VITESSE

XL 782 XL - 48 VOLT



SEGATRICI A NASTRO 1330 - SERIE PROFESSIONALE
SCIES À RUBAN 1300 - SÉRIE PROFESSIONNELLE

ART.	CODICE CODE	PREZZO PRIX
782 XL - 48 VOLT	8.48.46.00	

CARATTERISTICHE TECNICHE

- Motore 48 Volt - 560 Watt
- Tensionatore lama di pratico utilizzo
- Funzione antiripristino di sicurezza
- Taglio senza lubrificazione
- Dispositivo di blocco arco per un facile trasporto
- Grazie all'alimentazione a 48 Volt è particolarmente adatta all'impiego in:
 - cantieri navali o a bordo di navi
 - ambienti sotterranei

DOTAZIONI DI SERIE

- Asta fermo barra regolabile per l'esecuzione di tagli in serie (L=500mm)
- Kit di ricambio feltri per pulizia lama
- Filtro per l'abbattimento dei disturbi elettromagnetici conforme alle normative vigenti

CARACTÉRISTIQUES TECHNIQUES

- Moteur 48 volt - 560 Watt
- Tendeur de lame d'utilisation pratique
- Fonction antidémarrage de sécurité
- Coupe sans lubrification
- Dispositif de blocage pour un transport aisé
- Grâce à l'alimentation à 48 volts, elle est particulièrement adapté pour:
 - chantiers navals ou à bord des navires
 - environnements souterrains

EQUIPEMENTS DE SÉRIE

- Butée de mise à longueur réglable pour sciage en série (L=500mm)
- Kit de rechange de feutre nettoyant de lame
- Filtre antiparasite des ondes électromagnétiques conforme à la norme en vigueur



**SENZA LUBRIFICAZIONE
SANS LUBRIFICATION**

CAPACITÀ DI TAGLIO | CAPACITÉS DE COUPE

0°	105x93 mm	105 mm	102x102 mm
45°	105x93 mm	72 mm	68x68 mm



Grazie all'alimentazione a 48 Volt è particolarmente adatta all'impiego in:
- cantieri navali o a bordo di navi
- ambienti sotterranei

Grâce à l'alimentation à 48 volts, elle est particulièrement adapté pour:
- chantiers navals ou à bord des navires
- environnements souterrains

 WATT 560	 mm 1335x13x0,65	 Z/1° 8/12*	 M/min 70	 a x b x h mm 730x390x500	 Kg 17
-----------------	------------------------	-------------------	-----------------	------------------------------------	--------------

*Di serie lama bimetallica al cobalto | Lame bimétal au cobalt de série • Motore monofase 230 Volt - Hz 50 - Moteur monophasé 230 Volt - Hz 50

ART.	CODICE CODE	PREZZO PRIX
780 XL	8.48.33.21	

CARATTERISTICHE TECNICHE

- Grandi capacità di taglio: \varnothing 105 mm
- Tensionatore lama di pratico utilizzo
- Potente motore 850 Watt, due velocità a commutazione elettronica
- Funzione antiripristino di sicurezza
- Taglio senza lubrificazione
- Dispositivo di blocco arco per un facile trasporto
- Etichetta con chiare indicazioni di taglio

DOTAZIONI DI SERIE

- Asta fermo barra regolabile per l'esecuzione di tagli in serie (L= 500mm)
- Kit di ricambio feltri pulizia lama
- Filtro per l'abbattimento dei disturbi elettromagnetici conforme alle normative vigenti

CARACTÉRISTIQUES TECHNIQUES

- Capacité de coupe: \varnothing 105 mm
- Tendeur de lame d'utilisation pratique
- Puissant moteur 850 Watt, deux vitesses avec commutateur électronique
- Fonction antidémarrage de sécurité
- Coupe sans lubrification
- Dispositif de blocage pour un transport aisé
- Étiquette avec claires instructions de coupe

EQUIPEMENTS DE SÉRIE

- Butée de mise à longueur réglable pour sciage en série (L= 500mm)
- Kit de rechange de feutre nettoyant de lame
- Filtre antiparasite des ondes électromagnétiques conforme à la norme en vigueur



CAPACITÀ DI TAGLIO | CAPACITÉS DE COUPE

0°	105x93 mm	105 mm	102x102 mm
45°	70x60 mm	72 mm	68x68 mm



- Massima versatilità di utilizzo
- Grande versatilità d'emploi



- Kit piano di lavoro e goniometro (anche per art. 782XL/783XL A RICHIESTA)
- Kit plan de travail et rapporteur (aussi pour art. 782XL/783XL optionnel)



850



1335x13x0,65



8/12*



60/80

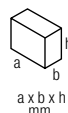

730X390X500



17



SCARICA IL VIDEO
TELECHARGE LE VIDEO

*Di serie lama bimetallica al cobalto | Lame bimétal au cobalt de série - Motore monofase 230 Volt - Hz 50 - Moteur monophasé 230 Volt - Hz 50

CODICE
CODE



CONF.
COND.

PREZZO
PRIX

ART. 785XL-785P-785 1750

3.28.99.25	1735x13x0,9	14*	1 pc.
3.27.99.28	1735x13x0,9	14*	5 pc.
3.28.99.24	1735x13x0,9	6/10	1 pc.
3.27.99.27	1735x13x0,9	6/10	5 pc.
3.28.99.26	1735x13x0,9	6	1 pc.
3.27.99.29	1735x13x0,9	6	5 pc.

ART. 784XL-784 1440

3.29.00.00	1440x13x0,65	8/12*	1 pc.
3.29.00.04	1440x13x0,65	8/12*	5 pc.
3.28.99.99	1440x13x0,65	14	1 pc.
3.29.00.03	1440x13x0,65	14	5 pc.
3.29.00.01	1440x13x0,65	6	1 pc.
3.29.00.05	1440x13x0,65	6	5 pc.
3.29.00.02	1440x13x0,65	18	1 pc.
3.29.00.06	1440x13x0,65	18	5 pc.

ART. ABS 105-782XL-783XL-780XL-782XL 48 VOLT 1330

3.28.99.48	1335x13x0,65	8/12*	1 pc.
3.27.99.20	1335x13x0,65	8/12*	5 pc.
3.28.99.49	1335x13x0,65	6	1 pc.
3.27.99.21	1335x13x0,65	6	5 pc.
3.28.99.18	1335x13x0,65	14	1 pc.
3.27.99.22	1335x13x0,65	14	5 pc.
3.28.99.19	1335x13x0,65	18	1 pc.
3.27.99.23	1335x13x0,65	18	5 pc.

* In dotazione standard sulle segatrici - Lame équipant en standard nos scies

CARATTERISTICHE TECNICHE

- Lame bimetalliche al cobalto M42 per elevate prestazioni di taglio, adatte anche per tagli al secco
- Alta resistenza e produttività sia su materiali pieni che su profilati
- Disponibili in confezioni standard da 1 o 5 pz

CARACTÉRISTIQUES TECHNIQUES

- Lames bimétalliques au cobalt M42 pour une grande performance de coupe et pour le travail à sec
- Haute résistance, efficacité, autant sur matériaux pleins que sur profilés
- Disponibles en conditionnement unitaire ou par lot de 5 pièces



Lame a nastro bimetalliche "NG SYSTEM"

Lame specifiche ideali per l'utilizzo su segatrici "NG SYSTEM"

Lames a ruban bimetalliches "NG SYSTEM"

Lames spécifiques, idéales pour une utilisation sur les scies à ruban "NG SYSTEM"

CODICE
CODE

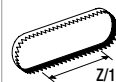

CONF.
COND.

PREZZO
PRIX

ART. ABS NG160 1750

3.28.99.65	1735x13x0,9	14*	1 pc.
3.27.99.66	1735x13x0,9	14*	5 pc.
3.28.99.63	1735x13x0,9	6/10	1 pc.
3.27.99.64	1735x13x0,9	6/10	5 pc.
3.28.99.67	1735x13x0,9	6	1 pc.
3.27.99.68	1735x13x0,9	6	5 pc.

ART. NG160 1750

3.28.99.63	1735x13x0,9	6/10*	1 pc.
3.27.99.64	1735x13x0,9	6/10*	5 pc.
3.28.99.65	1735x13x0,9	14	1 pc.
3.27.99.66	1735x13x0,9	14	5 pc.
3.28.99.67	1735x13x0,9	6	1 pc.
3.27.99.68	1735x13x0,9	6	5 pc.

ART. ABS NG120-NG120XL-NG120 1440

3.28.99.57	1440x13x0,65	14*	1 pc.
3.27.99.61	1440x13x0,65	14*	5 pc.
3.28.99.55	1440x13x0,65	8/12	1 pc.
3.27.99.59	1440x13x0,65	8/12	5 pc.
3.28.99.56	1440x13x0,65	6	1 pc.
3.27.99.60	1440x13x0,65	6	5 pc.
3.28.99.58	1440x13x0,65	18	1 pc.
3.27.99.62	1440x13x0,65	18	5 pc.

ART. DSC NG 110 1330

3.28.00.63	1335x13x0,65	14*	1 pc.
3.28.00.67	1335x13x0,65	14*	5 pc.
3.28.00.64	1335x13x0,65	8/12	1 pc.
3.28.00.68	1335x13x0,65	8/12	5 pc.
3.28.00.65	1335x13x0,65	6	1 pc.
3.28.00.69	1335x13x0,65	6	5 pc.
3.28.00.66	1335x13x0,65	18	1 pc.
3.28.00.70	1335x13x0,65	18	5 pc.

* In dotazione standard sulle segatrici - Lame équipant en standard nos scies

**DENTATURA A PASSO VARIABILE
DENTURE AVEC PAS VARIABLE**

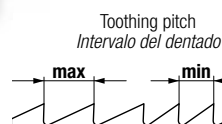

**DENTATURA A PASSO FISSO
DENTURE AVEC PAS FIXE**

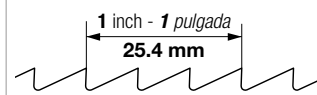

STANDY

**BASAMENTO UNIVERSALE PER SEGATRICI
SOCLE UNIVERSELLE POUR SCIES À RUBAN**

CARATTERISTICHE TECNICHE

- Struttura in lamiera di acciaio verniciato
- Predisposto per fissaggio a pavimento
- Portata massima 150 Kg

CARACTÉRISTIQUES TECHNIQUES

- Structure laquée robuste en tôle d'acier
- Pré-équipé pour fixation au sol
- Charge maximum 150 Kg



ART.	CODICE CODE	PREZZO PRIX
390	7.13.36.87	

PER ART. | POUR ART.

ABS105-ABSNG160-ABSNG120-780XL-782XL
DCS NG110-783XL-784XL-NG160-NG120XL-785XL

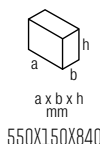

15

JOBBY

**BANCO PIEGHEVOLE "JOBBY"
ETABLI PLIABLE "JOBBY"**

CARATTERISTICHE TECNICHE

- Ripiegabile per un facile trasporto
- Struttura in robusto profilato d'acciaio
- Altezza regolabile su tre posizioni
- Portata massima 50 Kg

CARACTÉRISTIQUES TECHNIQUES

- Pliable pour un transport aisé
- Structure robuste en acier profilé
- Hauteur réglable sur trois positions
- Poids maximum de la charge 50 Kg



ART.	CODICE CODE	PREZZO PRIX
300 PLUS	7.13.36.48	€ 160,00

PER ART. | POUR ART.

ABS105-ABS NG160-ABS NG120 780XL-782XL
DCS NG110-783XL-784XL-NG120XL-785XL-NG160

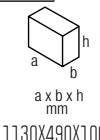

11

SUPPORTO MONORULLO SERVANT À ROULEAU

CARATTERISTICHE TECNICHE

- Rullo in acciaio zincato Ø 57 mm
- Robusta struttura in acciaio e ghisa
- Base completa di piedini di livellamento
- Regolazione dell'altezza di appoggio
- Portata massima: 30 Kg

CARACTÉRISTIQUES TECHNIQUES

- Rouleau en acier zingué Ø 57 mm
- Robuste structure en acier et en fonte
- Base avec pieds réhaussables
- Réglage de la hauteur du rouleau d'appui
- Poids maximum de la charge: 30 kg

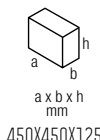
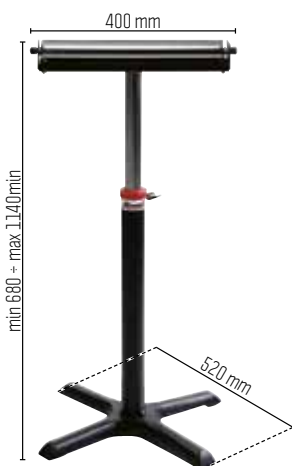

6,5

ART.	CODICE CODE	PREZZO PRIX
301	7.13.37.16	

MULTY

**BANCO PIEGHEVOLE
ETABLI PLIABLE**

CARATTERISTICHE TECNICHE

- Robusta struttura in alluminio
- Kit di staffe universali per il fissaggio di troncatrici e segatrici
- Possibilità di collegamento elettrico di tre utensili
- Impugnatura integrata per un facile trasporto
- Appoggi laterali estensibili regolabili in altezza e larghezza
- Carico massimo: 120 Kg

CARACTÉRISTIQUES TECHNIQUES

- Structure en aluminium robuste et légère
- Kit de supports universels à fixation rapide pour scies à onglet bois / scies à ruban
- Possibilité de branchement de trois outils
- Poigné de transport pour le porter facilement
- Servantes latérales réglables en hauteur et en largeur
- Poids maximum de la charge: 120 Kg



PREZZO | PRIX

(cod. 7.13.06.58)

Staffe universali per il fissaggio di troncatrici e segatrici. Kit aggiuntivo a richiesta.
Supports universels à fixation rapide pour scies à onglet bois / scies à ruban. Kit additionnel sur demande

ART.	CODICE CODE	PREZZO PRIX
360	7.13.36.47	

PER ART. | POUR ART.

780XL-782XL-783XL-784XL-NG160-NG120XL
782XL 48Volt-ABS 105-ABS NG160-ABS NG120

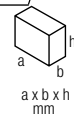

20

KIT PIANO LAVORO KIT PLAN DE TRAVAIL

CODICE CODE	PREZZO PRIX
7.07.50.65	

CARATTERISTICHE TECNICHE

- Piano in alluminio con guide per goniometro
- Appoggio antiribaltamento
- Montaggio semplice e rapido

CARACTÉRISTIQUES TECHNIQUES

- Plan en aluminium avec guides pour rapporteur
- Support d'appui anti-renversement
- Montage simple et rapide



GONIOMETRO GRADUATO RAPPORTEUR GRADUÉ

Regolazione angolo 0°-60° right-left
Réglage d'angle 0°-60° de-iz



CODICE CODE	PREZZO PRIX
5.13.07.52	

**GAMMA DI
LEVIGATRICI A NASTRO
GAMME DE PONCEUSES
À BANDE**



Levigatrici a
nastro da banco
Ponçuses à
bande pour établi

PAG. 42



Levigatrici a disco
Ponçuses à disque

PAG. 44

**GAMMA SMERIGLIATRICI
GAMME TOURETS**



Smerigliatrici con freno
Tourets avec frein

PAG. 45



Linea expert
Ligne expert

PAG. 52

LINEA LEVIGATURA-SMERIGLIATURA | LIGNE PONCEUSES-TOURETS



Levigatrici a
nastro
inclinabile
Ponceuses à
bande inclinable

PAG. 42



Levigatrici
combinata
nastro/disco
Ponceuses
combinées
bande/disque

PAG. 44



Levigatrici a nastro
Ponceuses à bande

PAG. 51



Levigatrici a nastro orizzontali
Ponceuses à bande horizontales

PAG. 40



Linea Industriale
Ligne industrie

PAG. 46



Affilatrici
Aiguiseuses

PAG. 53

Smerigliatrice / Levigatrice
Touret / Ponçeuse à bande



PAG. 50



NEW
Evo
DESIGN

Linea ecologica
Ligne écologique

PAG. 48

LEVIGATRICE A NASTRO ORIZZONTALE | PONCEUSE À BANDE HORIZONTALE

CARATTERISTICHE TECNICHE

- Motore ad induzione potente e silenzioso - 4000 Watt
- Motore trifase 2 velocità
- Cambio nastro facile e veloce
- Sistema di tensionamento del nastro robusto
- Lavorazione in piano 460 x 100 mm
- Comando per tensione e centraggio del nastro
- 2 lavorazioni possibili: sul piano e in appoggio

DOTAZIONI DI SERIE

- Interruttore Start-stop con funzione di sicurezza anti ripristino completo di fungo e protezione termica.
- Possibilità di collegamento ad impianto aspirazione polveri
- Nastro abrasivo allo Zirconio grana 60
- Quadro comandi Elettrico
- Protezioni di sicurezza regolabili
- Basamento in acciaio

CARACTÉRISTIQUES TECHNIQUES

- Moteur à induction puissant et silencieux - 4000 watts
- Moteur triphasé, 2 vitesses
- Remplacement de la bande pratique et rapide
- Système robuste de tension de bande
- Travail sur le plan 460 x 100 mm
- Commande de centre de tension et de bande
- 2 possibilités de travail: sur le plan, en appui

ÉQUIPEMENT DE SÉRIE

- Interrupteur marche/arrêt avec fonction anti-démarrage de sécurité et protection thermique.
- Pré-équipée pour un branchement d'aspiration de poussière
- Bande abrasive à Zirconium grain 60
- Cadre de commande électrique.
- Protections de anti-projections réglables
- Socle en acier

577

**H 960 cm ALTEZZA INCREMENTATA
PER UN UTILIZZO PIÙ PRATICO**

**H 960 cm HAUTEUR AUGMENTÉE
POUR UTILISATION PLUS PRATIQUE**



**NASTRO ABRASIVO ALLO
ZIRCONIO GRANA 60**

**BANDE ABRASIVE EN
ZIRCONIUM GRAIN 60**



- Quadro comandi elettrico - 2 velocità
- Cadre de commande électrique - 2 vitesses



- Piano lavoro 460 mm x 100 mm
- Plain de travail 460 mm x 100 mm

ART.	CODICE CODE	WATT	RPM	mt/sec.	mm x mm	mm x mm	mm	Kg	PREZZO PRIX
577	8.26.51.30	4.000	1400/2800	15/30	150x2000	460x180	100	90	

400 Volt - Motore trifase 400 Volt - Hz | Moteur triphasé 400 Volt - 50 Hz

LEVIGATRICE A NASTRO ORIZZONTALE | PONCEUSE À BANDE HORIZONTALE

CARATTERISTICHE TECNICHE

- Motore ad induzione potente e silenzioso - 4000 Watt
- Cambio nastro facile e veloce
- Sistema di tensionamento del nastro robusto
- Lavorazione in piano 460 x 75 mm
- Comando per tensione e centraggio del nastro
- 2 lavorazioni possibili: sul piano e in appoggio

DOTAZIONI DI SERIE

- Interruttore Start-stop con funzione di sicurezza anti ripristino completo di fungo e protezione termica.
- Possibilità di collegamento ad impianto aspirazione polveri
- Nastro abrasivo allo Zirconio grana 60
- Protezioni di sicurezza regolabili
- Basamento in acciaio

CARACTÉRISTIQUES TECHNIQUES

- Moteur à induction puissant et silencieux - 4000 watts
- Remplacement de la bande pratique et rapide
- Système robuste de tension de bande
- Travail sur le plan 460 x 75 mm
- Commande de centre de tension et de bande
- 2 possibilités de travail: sur le plan, en appui.

ÉQUIPEMENT DE SÉRIE

- Interrupteur marche/arrêt avec fonction anti-démarrage de sécurité et protection thermique.
- Pré-équipée pour un branchement d'aspiration de poussière
- Bande abrasive à Zirconium grain 60
- Protections de anti-projections réglables
- Socle en acier

575/574

**H 960 cm ALTEZZA INCREMENTATA
PER UN UTILIZZO PIÙ PRATICO**

**H 960 cm HAUTEUR AUGMENTÉE
POUR UTILISATION PLUS PRATIQUE**



**NASTRO ABRASIVO ALLO
ZIRCONIO GRANA 60**

**BANDE ABRASIVE EN
ZIRCONIUM GRAIN 60**



- Puleggia gommata di trascinamento
- Poulie caoutchouté d'entraînement



- Robusto sistema di tensionamento nastro
- Robuste système de tension du ruban

ART.	CODICE CODE	WATT	RPM	mt/sec.	mm x mm	mm x mm	mm	Kg	PREZZO PRIX
575	8.26.50.30	3.000	2800	30	75x2000	460x75	60	79	
574	8.26.50.20	2.200	2800	30	75x2000	460x75	60	79	

☐ Motore monofase 230 Volt - Hz 50 | Moteur monophasé 230 Volt - Hz 50 • ☐ 400 Volt - Motore trifase 400 Volt - Hz | Moteur triphasé 400 Volt - 50 Hz



542B



504B



510



388

SUPPORTO DA BANCO (A RICHIESTA)
SUPPORT POUR ETABL (OPTIONNEL)

LEVIGATRICI A NASTRO - SERIE INDUSTRIALE | | PONCEUSES À BANDE - SÉRIE INDUSTRIE

ART.	CODICE CODE	WATT	RPM	m/sec	mm x mm	mm x mm	a x b x h mm	Kg	PREZZO PRIX
------	-------------	------	-----	-------	---------	---------	--------------	----	-------------

LEVIGATRICI A NASTRO DA BANCO | PONCEUSES À BANDE POUR ÉTABLI

510	8.26.60.31	600 □	2800	16	100x100	100X220	620x400x200	15	
511	8.26.60.21	550 □	2800	16	100x100	100X220	620x400x200	15	

□ Motore monofase 230 Volt - Hz 50 | Moteur monophasé 230 Volt - Hz 50 · □ 400 Volt - Motore trifase 400 Volt - Hz | Moteur triphasé 400 Volt - 50 Hz

LEVIGATRICI A NASTRO INCLINABILE | PONCEUSES À BANDE INCLINABLE

542B	8.26.61.33	1000 □	1400	27	120x1500	160X410	1200x800x1600	52	
A RICHIESTA VERSIONE CON IMPIANTO DI ASPIRAZIONE INTEGRATO (ASP 050) OPTIONNEL: VERSION AVEC SYSTEME D'ASPIRATION INTEGRE (ASP 050)									
543B	8.26.61.22	750 □	1400	27	120x1500	160X410	1200x800x1600	52	
A RICHIESTA VERSIONE CON IMPIANTO DI ASPIRAZIONE INTEGRATO (ASP 050) OPTIONNEL: VERSION AVEC SYSTEME D'ASPIRATION INTEGRE (ASP 050)									
504B	8.26.61.32	600/900 □	1400/2800	27	120x1500	160X410	1200x800x1600	52	
A RICHIESTA VERSIONE CON IMPIANTO DI ASPIRAZIONE INTEGRATO (ASP 050) OPTIONNEL: VERSION AVEC SYSTEME D'ASPIRATION INTEGRE (ASP 050)									
507B	8.26.62.32	1350/1600 □	1400/2800	30	150x1750	200X500	1200x800x1600	67	

A RICHIESTA VERSIONE CON IMPIANTO DI ASPIRAZIONE INTEGRATO (ASP 050) | OPTIONNEL: VERSION AVEC SYSTEME D'ASPIRATION INTEGRE (ASP 050)

Montate su basamento in acciaio (DI SERIE) | Montées sur socle en acier (DE SERIE)

□ Motore monofase 230 Volt - Hz 50 | Moteur monophasé 230 Volt - Hz 50 · □ 400 Volt - Motore trifase 400 Volt - Hz | Moteur triphasé 400 Volt - 50 Hz

CARATTERISTICHE TECNICHE

Prodotti orientati a lavorazioni industriali grazie alla grande affidabilità e robustezza

- Possibilità di lavorazione in piano, in appoggio
- Apparato nastro inclinabile
- Motori trifase, 2 velocità (Art. 504B e 507B)
- Motori ad induzione, potenti silenziosi ed affidabili
- Conformi alle normative CE
- Sostituzione del nastro pratica e veloce

DOTAZIONI DI SERIE

- Quadro comandi elettrici (escluso art. 510-511-542B-543B)
- Interruttore START-STOP con funzione antiripristino di sicurezza completo di fungo e di protezione termica
- Protezioni antinfortunistiche regolabili
- Predisposizione impianto di aspirazione polveri
- Nastro abrasivo
- Basamento in acciaio con ripiano portaoggetti (esclusi art 510-511)

CARACTÉRISTIQUES TECHNIQUES

Produits destinés aux travaux industriels grâce à leur grande fiabilité et robustesse

- Possibilités de travail: sur le plan, en appui
- Bandes inclinables
- Moteurs triphasé, 2 vitesses (Art. 504B et 507B)
- Moteurs à induction, puissants, silencieux et fiables
- Conformés aux normes CE
- Remplacement de la bande pratique et rapide

EQUIPEMENTS DE SÉRIE

- Cadre de commande électrique (sauf art. 510-511-542B-543B)
- Interrupteur marche/arrêt avec fonction anti-démarrage de sécurité et protection thermique
- Protection anti-projections réglable
- Pré-équipée pour un branchement d'aspiration de poussière
- Bande abrasive
- Socle en acier avec rayon porte-outils (sauf art 510-511)



A RICHIESTA VERSIONE CON IMPIANTO DI ASPIRAZIONE INTEGRATO (ASP 050)

OPTIONNEL: VERSION AVEC SYSTEME D'ASPIRATION INTEGRE (ASP 050)



- Lavorazione in piano
- Lavoro su le plan



- Lavorazione in appoggio
- Lavoro en appui

LEVIGATRICI A NASTRO E DISCO - SERIE INDUSTRIALE | PONCEUSES À BANDE ET DISQUE - SÉRIE INDUSTRIE

CARATTERISTICHE TECNICHE

Prodotti orientati a lavorazioni industriali grazie alla grande affidabilità e robustezza

- Possibilità di lavorazione in piano, in appoggio
- Apparato nastro e tavola disco inclinabile.
- Motori trifase ad induzione, 2 velocità.
- Conformi alle normative CE.
- Sostituzione del nastro e del disco pratica e veloce.
- Disco abrasivo con attacco Welcro.

DOTAZIONI DI SERIE

- Quadro comandi elettrici.
- Interruttore START-STOP con funzione antiripristino di sicurezza completo di fungo e di protezione termica.
- Protezioni antinfortunistiche regolabili.
- Predisposizione impianto di aspirazione polveri.
- Disco e nastro abrasivi.
- Basamento in acciaio con ripiano portaoggetti.

CARACTÉRISTIQUES TECHNIQUES

Produits destinés aux travaux industriels grâce à leur grande fiabilité et robustesse.

- Possibilités de travail : sur le plan, en appui
- Equipées de bande et table disque inclinable.
- Moteurs triphasé, 2 vitesses.
- Conformés aux normes CE.
- Remplacement de la bande et du disque pratique et rapide.
- Disque abrasif avec attaches Welcro.

EQUIPEMENTS DE SÉRIE

- Cadre de commande électrique.
- Interrupteur marche/arrêt avec fonction anti-démarrage et protection thermique.
- Protection anti-projections réglable.
- Pré-équipée pour un branchement d'aspiration de poussière.
- Disque et bande abrasifs.
- Socle en acier avec rayon porte outils.

A RICHIESTA VERSIONE CON IMPIANTO DI ASPIRAZIONE INTEGRATO (ASP 050)

OPTIONNEL: VERSION AVEC SYSTEME D'ASPIRATION INTEGRE (ASP 050)

539B

525B



A RICHIESTA VERSIONE CON IMPIANTO DI ASPIRAZIONE INTEGRATO (ASP 050)

OPTIONNEL: VERSION AVEC SYSTEME D'ASPIRATION INTEGRE (ASP 050)

ART.	CODICE CODE	WATT	RPM	mm/sec.	mm x mm	mm x mm	mm	Kg	PREZZO PRIX
------	-------------	------	-----	---------	---------	---------	----	----	-------------

LEVIGATRICI COMBinate NASTRO/DISCO | PONCEUSE COMBINÉES BANDE/DISQUE

539B	8.28.62.32	1350/1600	1400/2800	30	150X1750	200X500	435X200	400	90°+135°	81
------	------------	-----------	-----------	----	----------	---------	---------	-----	----------	----

A RICHIESTA VERSIONE CON IMPIANTO DI ASPIRAZIONE INTEGRATO (ASP 050) | OPTIONNEL: VERSION AVEC SYSTEME D'ASPIRATION INTEGRE (ASP 050)

Montate su basamento in acciaio (DI SERIE) | Montées sur base en acier (DE SERIE) - ☑ Motore trifase 400 Volt - Hz | Moteur triphasé 400 Volt - 50 Hz

LEVIGATRICI A DISCO CON TAVOLA INCLINABILE | PONCEUSE À DISQUE AVEC TABLE INCLINABLE

525B	8.27.62.32	1350/1600	1400/2800	-	-	-	435X200	400	90°+135°	52
------	------------	-----------	-----------	---	---	---	---------	-----	----------	----

A RICHIESTA VERSIONE CON IMPIANTO DI ASPIRAZIONE INTEGRATO (ASP 050) | OPTIONNEL: VERSION AVEC SYSTEME D'ASPIRATION INTEGRE (ASP 050)

Montate su basamento in acciaio (DI SERIE) | Montées sur base en acier (DE SERIE) - ☑ Motore trifase 400 Volt - Hz | Moteur triphasé 400 Volt - 50 Hz

SMERIGLIATRICI CON FRENO TOURETS AVEC FREIN

Tutte le smerigliatrici FEMi sia con motore monofase che trifase possono essere fornite (su richiesta) in versione completa di quadro elettronico con scheda per frenatura. La frenatura garantisce un arresto senza strappi nella massima sicurezza di utilizzo.

Tous les tourets FEMi, monophasés et triphasés peuvent être fournis (sur demande) en version avec tableau de commande équipé d'une platine de freinage. Le freinage garantit un arrêt sans à-coups avec un maximum de sécurité d'utilisation.

CARATTERISTICHE TECNICHE:

Quadro comandi completo di scheda per frenatura
con fusibile di protezione integrato
Fungo per arresto di emergenza
Tempo di frenatura da 4 a 8 secondi
Funzione antiripristino

CARACTÉRISTIQUES TECHNIQUES:

Tableau de commande avec platine de freinage
et fusible de protection intégré
Interrupteur d'arrêt d'urgence
Temps de freinage de 4 à 8 secondes
Fonction antidémarrage



CODICE CODE	DESCRIZIONE DESCRIPTION	PER ARTICOLI POUR ARTICLES	PREZZO PRIX
7.80.02.75	Kit freno per smerigliatrici trifase > = 450 W Kit frein pour tourets triphases > = 450 W	241-241/M - 243-243/M - 245-245/M - 247-247/M - 214-191-191/M - 192-192/M - 196-196/M - 197-197/M - 204 - 294N	
7.80.02.76	Kit freno per smerigliatrici trifase 1100/1500 W Kit frein pour tourets triphases 1100/1500 W	143-143/M - 145-145/M-163-163/M- 165-165/M - 209-193-193/M - 194-194/M- 198-198/M-199-199/M-202- and/v EVO models	
7.80.02.77	Kit freno per smerigliatrici trifase 2200 W Kit frein pour tourets triphases 2200 W	146-146/M-166-166/M-211-195-195/M- 200-203 e/et modelli serie EVO	
7.80.02.79	Kit freno per smerigliatrici monofase < = 750 W Kit frein pour tourets monophasés < = 750 W	240-240/M-242-242/M-244-244/M-246-246/M-213 293N	

Il kit freno deve essere richiesto al momento dell'ordine e non può essere montato in un secondo momento
Le kit frein doit être demandé lors de la commande et ne peut pas être monté sur des tourets déjà livrées.



145/M EVO

NEW
Evo
DESIGN



243/M

GAMMA DI SMERIGLIATRICI DOPPIA MOLA

Robuste ed affidabili sono indicate per operazioni di sgrossatura ed asportazione materiale. Possono essere dotate di mole abrasive con grana differenziata.

GAMME DE TOURETS MEULE/MEULE

Robustes et fiables, indiqués pour les opérations de dégrossissage et d'enlèvement de matière. Peuvent être dotés de meules abrasives avec des grains différents.



165/M EVO

GAMMA DI SMERIGLIATRICI COMBinate (MOLA/SPAZZOLA)

Alle caratteristiche della doppia mola si aggiunge la funzionalità per operazioni di sbavatura e pulitura pezzi. Sono predisposte per il montaggio di mole e spazzole di vario genere.

GAMME DE TOURETS COMBINES (MEULE/BROSSE)

Mêmes caractéristiques que les tourets Meule/meule mais équipés pour les opérations d'ébavurage et polissage des pièces. Possibilité de monter meules et brosses de différents types.



211







GAMMA DI PULITRICI

Ideali per l'impiego a livello industriale nel campo della sbavatura e pulitura metalli. Sono predisposte per il montaggio di spazzole di tipo diverso (filamento metallico, fibra di tessuto, ecc.)

GAMME DE POLISSEUSES

Idéales pour un travail industriel d'ébavurage et polissage métallique. Possibilité de monter brosses de différents types (filament métallique, filament textile, etc...)

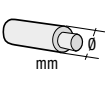
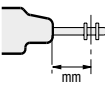
SMERIGLIATRICI/PULITRICI - SERIE INDUSTRIALE | TOURETS/POLISSEUSES - SÉRIE INDUSTRIE

ART.	CODICE CODE	 WATT	 Ø mm	 Ø mm	 RPM	 mm	 mm	 a x b x h mm	 Kg	PREZZO PRIX
GAMMA DI SMERIGLIATRICI DOPPIA MOLA (COMPLETE DI MOLE) GAMME DE TOURETS MEULE/MEULE (MEULES COMPRISES)										
240/M	8.01.31.21	450 □	150x20x16	-	2800	-	-	520x210x320	11	
241/M	8.01.32.31	450 □	150x20x16	-	2800	-	-	520x210x320	11	
242/M	8.01.33.21	750 □	200x25x20	-	2800	-	-	570x290x340	18	
243/M	8.01.34.31	850 □	200x25x20	-	2800	-	-	570x290x340	18	
143/M EVO	8.01.35.32	1100 □	200x30x20	-	2800	-	-	690x280x360	22	
145/M EVO	8.01.36.32	1500 □	250x35x25	-	1400	-	-	720x340x420	32	
146/M	8.01.87.31	2200 □	300x40x30	-	1400	-	-	770x470x760	64	
GAMMA DI SMERIGLIATRICI DOPPIA MOLA (MOLE NON COMPRESSE) GAMME DE TOURETS MEULE/MEULE (MEULES NON COMPRISES)										
240	8.01.11.21	450 □	150x20x16	-	2800	-	-	520x210x320	9	
241	8.01.12.31	450 □	150x20x16	-	2800	-	-	520x210x320	9	
242	8.01.13.21	750 □	200x25x20	-	2800	-	-	570x290x340	14	
243	8.01.14.31	850 □	200x25x20	-	2800	-	-	570x290x340	14	
143 EVO	8.01.15.32	1100 □	200x30x20	-	2800	-	-	690x280x360	18	
145 EVO	8.01.16.32	1500 □	250x35x25	-	1400	-	-	720x340x420	27	
146	8.01.67.31	2200 □	300x40x30	-	1400	-	-	770x470x760	56	
GAMMA DI SMERIGLIATRICI COMBinate (COMPLETE DI MOLE - SPAZZOLA NON COMPRESA) GAMME DE TOURETS COMBINÉS (MEULE COMPRISE - BROSE NON COMPRISE)										
244/M	8.02.31.22	450 □	150x20x16	150x25x16	2800	16	90	520x210x320	11	
245/M	8.02.32.32	450 □	150x20x16	150x25x16	2800	16	90	520x210x320	11	
246/M	8.02.33.21	750 □	200x25x20	200x25x16	2800	16	90	570x290x340	16	
247/M	8.02.34.31	850 □	200x25x20	200x25x16	2800	16	90	570x290x340	16	
163/M EVO	8.02.35.31	1100 □	200x30x20	200x30x20	2800	20	130	690x280x360	24	
165/M EVO	8.02.36.32	1500 □	250x35x25	250x30x20	1400	20	135	720x340x420	30	
166/M	8.02.87.31	2200 □	300x40x30	300x35x25	1400	25	190	1000x400x760	60	
GAMMA DI SMERIGLIATRICI COMBinate (MOLA E SPAZZOLA NON COMPRESA) GAMME DE TOURETS COMBINÉS (MEULE ET BROSE NON COMPRISES)										
244	8.02.11.22	450 □	150x20x16	150x25x16	2800	16	90	520x210x320	10	
245	8.02.12.32	450 □	150x20x16	150x25x16	2800	16	90	520x210x320	10	
246	8.02.13.21	750 □	200x25x20	200x25x16	2800	16	90	570x290x340	14	
247	8.02.14.31	850 □	200x25x20	200x25x16	2800	16	90	570x290x340	14	
163 EVO	8.02.15.32	1100 □	200x30x20	200x30x20	2800	20	130	690x280x360	20	
165 EVO	8.02.16.32	1500 □	250x35x25	250x30x20	1400	20	135	720x340x420	22	
166	8.02.67.31	2200 □	300x40x30	300x30x25	1400	25	190	1000x400x760	54	
GAMMA DI PULITRICI (SPAZZOLE NON COMPRESA) GAMME DE POLISSEUSES (BROSSES NON COMPRISES)										
213	8.04.13.21	750 □	-	200x25x16	2800	16	90	630x240x320	14	
214	8.04.14.31	850 □	-	200x25x16	2800	16	90	630x240x320	14	
209 EVO	8.04.15.32	1100 □	-	250x30x20	2800	20	135	850x290x390	27	
211	8.04.57.31	2200 □	-	300x35x25	2800	25	190	1200x400x760	50	

□ Motore monofase 230 Volt - Hz 50 | Moteur monophasé 230 Volt - Hz 50 · □ Motore trifase 400 Volt - Hz 50 | Moteur triphasé 400 Volt - 50 Hz

CARATTERISTICHE TECNICHE E DOTAZIONI DI SERIE

Prodotti orientati a lavorazioni industriali grazie alla grande affidabilità e robustezza

- 5 anni di garanzia.
- Potenti motori ad induzione, affidabili e silenziosi.
- Protezione termica di sicurezza integrata (per motori > 500 W).
- Conformi alle normative CE.
- Completi di protezione antinfortunistica e attacchi per aspirazione.
- Dotati di interruttore START-STOP con funzione antiripristino di sicurezza e fungo lucchettabile.
- Quadro comandi di serie e corpo in ghisa (ART.146-146/M-166-166/M-211).

CARACTÉRISTIQUES TECHNIQUES ET EQUIPEMENTS DE SÉRIE

Produits destinés à un usage industriel grâce à leur grande fiabilité et robustesse

- 5 ans de garantie.
- Moteurs puissants à induction, fiables et silencieux.
- Protection thermique de sécurité intégrée (pour moteurs > 500 W).
- Conformes aux normes CE.
- Livrés avec protections et sorties pour aspirations.
- Equipé d'interrupteur MARCHÉ/ARRÉT avec fonction d'antidémarrage de sécurité et arrêt cadenassable.
- Cadre de commande de série et corps en fonte (ART. 146-146/M-166-166/M-211).



199/M EVO

GAMMA DI SMERIGLIATRICI COMBinate ECOLOGICHE

Alle caratteristiche della doppia mola si aggiunge la funzionalità per operazioni di sbavatura e pulitura pezzi. Sono predisposte per il montaggio di mole e spazzole di vario genere.

GAMME DE TOURETS COMBINES ECOLOGIQUES (MEULE/BROSSE)

Mêmes caractéristiques que les tourets Meule meules mais équipés d'une brosse pour les opérations d'ébavurage et polissage des pièces. Possibilité de monter brosses de différents types.



NEW
EVO
DESIGN

192/M

GAMMA DI SMERIGLIATRICI ECOLOGICHE DOPPIA MOLA

Concepito nel totale rispetto delle norme di sicurezza e salubrità dell'ambiente di lavoro grazie alla presenza del sistema di aspirazione integrato sul basamento. Possono essere dotate di mole abrasive con grana differenziata.

GAMME DE TOURETS ECOLOGIQUES MEULE/MEULE

Conçus dans le respect total des normes de sécurité et de salubrité de l'environnement du travail grâce au système d'aspiration intégré à la base. Peuvent être dotés de meules abrasives avec grains différents.



203





























GAMMA DI PULITRICI ECOLOGICHE

Concepito per operazioni di pulitura industriale nel pieno rispetto della sicurezza e dell'ambiente. Sono predisposte per il montaggio di spazzole di tipo diverso (filamento metallico, ecc.).

GAMME DE POLISSEUSES ECOLOGIQUES

Conçus pour les opérations de polissage industriel, et dans le respect total des normes de sécurité et de salubrité de l'environnement. Possibilité de monter brosses de différents types (filament métallique, etc.).

SMERIGLIATRICI ECOLOGICHE - SERIE INDUSTRIALE | TOURETS ECOLOGIQUES - SÉRIE INDUSTRIE

ART.	CODICE CODE	 WATT	 Ø mm	 Ø mm	 RPM	 mm	ASPIRATORE ASPIRATEUR	 Kg	PREZZO PRIX
GAMMA DI SMERIGLIATRICI ECOLOGICHE DOPPIA MOLA (COMPLETE DI MOLE) GAMME DE TOURETS ÉCOLOGIQUES MEULE/MEULE (MEULES COMPRISES)									
191/M	8.00.31.31	450 	150x20x16	-	2800	-	ASP 020	34	
192/M	8.00.33.31	850 	200x25x20	-	2800	-	ASP 020	38	
193/M EVO	8.00.35.32	1100 	200x30x20	-	2800	-	ASP 020	48	
194/M EVO	8.00.39.32	1500 	250x35x25	-	1400	-	ASP 020	55	
195/M	8.00.43.31	2200 	300x40x20	-	1400	-	ASP 020	93	
GAMMA DI SMERIGLIATRICI ECOLOGICHE DOPPIA MOLA (MOLE NON COMPRESA) GAMME DE TOURETS ÉCOLOGIQUES MEULE/MEULE (MEULES NON COMPRISES)									
191	8.00.30.31	450 	150x20x16	-	2800	-	ASP 020	29	
192	8.00.32.31	850 	200x25x20	-	2800	-	ASP 020	34	
193 EVO	8.00.34.32	1100 	200x30x20	-	2800	-	ASP 020	39	
194 EVO	8.00.38.32	1500 	250x35x25	-	1400	-	ASP 020	46	
195	8.00.13.31	2200 	300x40x20	-	1400	-	ASP 020	85	
GAMMA DI SMERIGLIATRICI COMBinate ECOLOGICHE (COMPLETE DI MOLE - SPAZZOLA NON COMPRESA) GAMME DE TOURETS COMBINÉS ÉCOLOGIQUES (MEULE COMPRISE - BRASSE NON COMPRISE)									
196/M	8.00.51.32	450 	150x20x16	150x25x16	2800	90	ASP 020	32	
197/M	8.00.53.31	850 	200x25x20	200x25x16	2800	90	ASP 020	37	
198/M EVO	8.00.55.32	1100 	200x30x20	200x30x20	2800	130	ASP 020	47	
199/M EVO	8.00.59.32	1500 	250x35x25	250x30x20	1400	135	ASP 020	52	
200/M	8.00.63.31	2200 	300x40x30	300x35x30	1400	190	ASP 020	91	
GAMMA DI SMERIGLIATRICI COMBinate ECOLOGICHE (MOLE E SPAZZOLA NON COMPRESA) GAMME DE TOURETS COMBINÉS ÉCOLOGIQUES (MEULE ET BRASSE NON COMPRISE)									
196	8.00.50.32	450 	150x25x16	150x25x16	2800	90	ASP 020	30	
197	8.00.52.31	850 	200x25x20	200x25x16	2800	90	ASP 020	36	
198 EVO	8.00.54.32	1100 	200x30x20	200x30x20	2800	130	ASP 020	41	
199 EVO	8.00.58.32	1500 	250x35x25	250x30x20	1400	135	ASP 020	48	
200	8.00.18.31	2200 	300x40x30	300x35x25	1400	190	ASP 020	87	
GAMMA DI PULITRICI ECOLOGICHE (SPAZZOLE NON COMPRESA) GAMME DE POLISSEUSES ÉCOLOGIQUES (BRASSES NON COMPRISES)									
204	8.00.71.31	850 	-	200x25x16	2800	90	ASP 020	34	
202 EVO	8.00.72.32	1100 	-	250x30x20	2800	135	ASP 020	49	
203	8.00.29.31	2200 	-	300x35x25	2800	190	ASP 020	98	

 Motore trifase 400 Volt - 50 Hz | Moteur triphasé 400 Volt - 50 Hz

CARATTERISTICHE TECNICHE E DOTAZIONE DI SERIE

Prodotti orientati a lavorazioni industriali grazie alla grande affidabilità e robustezza.

- Motori ad induzione potenti, affidabili, silenziosi.
- Protezione termica di sicurezza integrata (per motori > 500 W).
- 5 anni di garanzia.
- Completi di basamento con vaschetta acqua asportabile, impianto aspirazione integrato completo di sacco filtrante autoestinguente.
- Conformi alle normative CE.
- Completi di protezioni antinfortunistiche.
- Dotati di interruttore START-STOP con funzione antiripristino di sicurezza e fungo di emergenza lucchettabile.
- Quadro comandi di serie e corpo in ghisa (ART.195-195/M-200-200/M-203).

CARACTÉRISTIQUES TECHNIQUES ET EQUIPEMENTS DE SÉRIE

Produits destinés à un usage industriel grâce à leur grande fiabilité et robustesse.

- Moteurs puissants à induction, fiables et silencieux.
- Protection thermique de sécurité intégrée (pour moteurs > 500 W).
- 5 ans de garantie.
- Livrés avec socle et bac à eau amovible, système d'aspiration intégré équipé d'un sac filtrant ininflammable.
- Conformes aux normes CE.
- Livrés avec protections anti-projections.
- Equipé d'interrupteur marche/arrêt avec fonction d'antidémarrage de sécurité et arrêt d'urgence cadenassable.
- Cadre de commande de série et corps en fonte (ART.195-195/M-200-200/M-203).



294N 293N



Nastro abrasivo allo zirconio
grana 60 dotazione standard
Bande de zirconium gravier 60
de série

SMERIGLIATRICE I LEVIGATRICE A NASTRO

Robusta ed affidabile, abbina alla tradizionale mola abrasiva la versatilità delle levigatrici a nastro.

TOURET/PONCEUSE A BANDE

Robuste et fiable, cette machine est la combinaison du touret traditionnel et de la ponceuse à bande ce qui permet de nombreuses applications.



CARATTERISTICHE TECNICHE E DOTAZIONI DI SERIE







Prodotto affidabile orientato a lavorazioni industriali grazie all'alto grado di qualità della componentistica usata.



- 5 anni di garanzia
- Possibilità di lavorazioni sul piano di appoggio e sul rullo gommato
- Motore potente e silenzioso dotato di protezione termica
- Conforme alle normative CE
- Dotata di interruttore START-STOP, funzione antiripristino di sicurezza e fungo lucchettabile
- Sostituzione del nastro pratica e veloce
- Apparato nastro inclinabile
- Protezioni antinfortunistiche regolabili complete di attacco per aspirazione
- Completa di mola e nastro abrasivo

CARACTÉRISTIQUES TECHNIQUES ET EQUIPEMENTS DE SÉRIE

Produits fiables à usage professionnel grâce à la grande qualité des composants utilisés

- 5 ans de garantie.
- Moteurs puissants et silencieux équipés d'une protection thermique de sécurité.
- Travail sur le p/an et sur la roue caoutchoutée.
- Conformes aux normes CE en vigueur.
- Equipés d'interrupteur marche/arrêt avec fonction d'antidémarrage de sécurité cadenassable.
- Changement de la bande pratique et rapide.
- Equipés de bande inclinable.
- Protections anti-projections et pré-équipés pour un branchement aspiration de poussière.
- Uvrés avec meul/e et bandes abrasives.

ART.	CODICE CODE	 WATT	 RPM	 mm x mm	 Ø mm	PREZZO PRIX
294N	8.07.10.31	850 	2800	100x1000	200x25x20	
293N	8.07.10.21	750 	2800	100x1000	200x25x20	

* Basamento ART. 303 disponibile su richiesta. | Socle ART.303 optionnel
 Motore trifase 400 Volt - 50 Hz | Moteur triphasé 400 Volt - 50 Hz
 Motore monofase 230 Volt - Hz 50 | Moteur monophasé 230 Volt - Hz 50



CARATTERISTICHE TECNICHE E DOTAZIONI DI SERIE

Prodotti affidabili orientati a lavorazioni industriali grazie all'alto grado di qualità della componentistica impiegata.

- 5 anni di garanzia
- Motori potenti e silenziosi dotati di protezione termica di sicurezza.
- Lavorazioni sul piano di appoggio e sulla ruota gommata.
- Conformi alle normative CE.
- Dotati di interruttore START-STOP con funzione antiripristino di sicurezza e fungo lucchettabile.
- Sostituzione del nastro pratica e veloce.
- Apparato nastro inclinabile.
- Protezioni antinfortunistiche regolabili complete di attacco per aspirazione.
- Complete di mola e nastri abrasivi.

CARACTÉRISTIQUES TECHNIQUES ET EQUIPEMENTS DE SÉRIE

Produits fiables à usage professionnel grâce à la grande qualité des composants utilisés

- 5 ans de garantie.
- Moteurs puissants et silencieux équipés d'une protection thermique de sécurité.
- Travail sur le plan et sur la roue caoutchoutée.
- Conformés aux normes CE en vigueur.
- Equipés d'interrupteur marche/arrêt avec fonction d'antidémarrage de sécurité cadenassable.
- Changement de la bande pratique et rapide.
- Equipés de bande inclinable.
- Protections anti-projections et pré-équipés pour un branchement aspiration de poussière.
- Livrés avec meule et bandes abrasives.

296 EVO

SMERIGLIATRICE LEVIGATRICE A NASTRO.

Robusta ed affidabile, abbina alla tradizionale mola abrasiva la versatilità delle levigatrici a nastro.

TOURET/PONCEUSE A BANDE.

Robuste et fiable, cette machine est la combinaison du touret traditionnel et de la ponçeuse à bande ce qui permet de nombreuses applications.



298 EVO

LEVIGATRICE A NASTRI

Dotata di apparati nastro a grana differenziata, è completa di protezioni integrali mobili. Trova impiego ideale nelle operazioni di sbavatura e trattamento dei getti di fonderia grazie alla elevata velocità periferica del nastro.

PONCEUSE A BANDES

Equipée de bandes à grains différents, complète avec protection intégrée mobile. Idéal pour un travail d'ébavurage et pour le traitement des coulées de fonderie, grâce à la vitesse élevée de la bande.



303

**BASAMENTO (A RICHIESTA)
SOGLE (OPTIONNEL)**

ART.	CODICE CODE	WATT	RPM	mm x mm	Ø mm	PREZZO PRIX
SMERIGLIATRICE/LEVIGATRICE A NASTRO TOURET/PONCEUSE À BANDE						
296* EVO	8.06.10.32	1100	2800	50x2200	200x25x20	
LEVIGATRICE A NASTRI PONCEUSE À BANDES						
298* EVO	8.06.11.31	1100	2800	50x2200	-	

* Basamento ART. 303 disponibile su richiesta. | Sogla ART.303 optionnel. - Motore trifase 400 Volt - 50 Hz | Moteur triphasé 400 Volt - 50 Hz



404
SMERIGLIATRICI Ø 150
TOURETS Ø 150



405
SMERIGLIATRICI Ø 200
TOURETS Ø 200



424
SMERIGLIATRICI COMBinate Ø 150
TOURETS-COMBINES Ø 150













425
SMERIGLIATRICI COMBinate Ø 200-150
TOURETS-COMBINES Ø 200-150

CARATTERISTICHE TECNICHE E DOTAZIONI DI SERIE

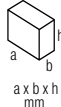
- Motori ad induzione, affidabili e silenziosi.
- Completati di protezioni antinfortunistiche e attacco per aspirazione (non previsto per ART. 404 e 424).
- Dotati di interruttore START-STOP con funzione antiripristino di sicurezza.
- Completati di mole abrasive e spazzole in acciaio (ART 424 e 425).
- Predisposti per applicazione su basamento in acciaio ART. 303.

CARACTÉRISTIQUES TECHNIQUES ET EQUIPEMENTS DE SÉRIE

- Moteurs à induction, fiables et silencieux.
- Livrés avec protection anti-projection et sortie pour aspiration (non prévu pour ART. 404 et 424).
- Equipés d'interrupteur marche/arrêt avec fonction anti-démarrage de sécurité.
- Livrés complets avec meules abrasives et brosse en acier (ART 424 et 425).
- Pré-équipés pour montage sur socle en acier ART. 303.

ART.	CODICE CODE	 WATT	 Ø mm	 Ø mm	 RPM	 a x b x h mm	 Kg	PREZZO PRIX
404	8.01.54.20	370 	150x20x16	-	2800	520x210x320	10	
405	8.01.56.20	500 	200x20x16	-	2800	570x290x340	15	
424	8.02.54.20	370 	150x20x16	150x20x16	2800	520x210x320	12	
425	8.02.56.20	500 	200x20x16	150x20x16	2800	520x290x340	15	

 Motore monofase 230 Volt - Hz 50 | Moteur monophasé 230 Volt - Hz 50

ART.	CODICE CODE	PREZZO PRIX
182 PLUS	8.13.23.21	

182 PLUS



AFFILATRICE COMBINATA

Macchina dotata di due mole coassiali ruotanti a velocità differenziata; mola smerigliatrice adatta a tutte le comuni operazioni di smerigliatura e sbavatura; mola affilatrice a giri lenti a bagno d'acqua che permette l'affilatura di forbici, coltelli, scalpelli e lame in genere.

CARATTERISTICHE TECNICHE

- Motori ad induzione, affidabili e silenziosi.
- Conforme alle normative CE.

DOTAZIONI DI SERIE

- Protezioni antinfortunistiche.
- Spazzola tergitola.
- Gruppo affilatrice con mola di grandi dimensioni in corindone bianco pregiato.
- Mola smerigliatrice.

AIGUISEUSE COMBINÉE

Machine équipée de 2 meules coaxiales tournant à des vitesses différentes: une meule abrasive adaptée à toutes les opérations communes de polissage et d'ébavurage. Une meule aiguiseuse à eau tournant lentement permettant l'aiguisage de ciseaux, couteaux, scalpels et de lames en général.

CARACTÉRISTIQUES TECHNIQUES

- Moteurs à induction, fiables et silencieux.
- Conforme aux normes CE.

EQUIPEMENTS DE SÉRIE

- Protection anti-projections.
- Brosse de nettoyage.
- Meule d'aiguisage de grande dimension en corindon blanc de qualité.
- Meule d'ébavurage.



500 150x20x16 2800 180x30x20 200 400x255x250 10

Motore monofase 230 Volt - Hz 50
Moteur monophasé 230 Volt - Hz 50

ART.	CODICE CODE	PREZZO PRIX
177	8.13.22.21	

177



AFFILATRICE AD ACQUA

Affilatrice professionale monomola con struttura in ABS antiurto dotata di mola in corindone pregiato bianco parzialmente immerso in acqua per la perfetta affilatura di tutti i tipi di lame ed utensili di taglio.

CARATTERISTICHE TECNICHE E DOTAZIONI DI SERIE

- Motore ad induzione, affidabile e silenzioso.
- Mola affilatrice al corindone bianco pregiato.
- Doppio isolamento di sicurezza.

AIGUISEUSE À EAU

Aiguiseuse professionnelle monomeule en structure ABS dotée d'une meule en corindon blanc de qualité, partiellement immergée dans l'eau pour un parfait aiguisage de tous types de lames et outils de coupe.

CARACTÉRISTIQUES TECHNIQUES ET ÉQUIPEMENTS DE SÉRIE

- Moteur à induction, fiable et silencieux.
- Meule d'aiguisage au corindon blanc de qualité
- Double isolation de sécurité. Aiguiseuse à eau

CARACTÉRISTIQUES TECHNIQUES ET ÉQUIPEMENTS DE SÉRIE

- Moteur à induction, fiable et silencieux.
- Meule d'aiguisage au corindon blanc de qualité
- Double isolation de sécurité.



150 200x40x20 120 425x275x270 6,5

Motore monofase 230 Volt - Hz 50
Moteur monophasé 230 Volt - Hz 50

BASAMENTI | SOCLES



303



308N

338



CARATTERISTICHE TECNICHE

Robusto basamento in acciaio stampato e sagomato, completo di vaschetta per acqua asportabile per il raffreddamento degli utensili.

CARACTÉRISTIQUES TECHNIQUES

Robuste socle en acier estampé complet avec bac à eau amovible pour refroidissement des outils.

ART.	CODICE CODE	PER ARTICOLI POUR ARTICLES	PREZZO PRIX
303	7.13.35.06	143-143/M-145-145/M-163-163/M-165-165/M-208-209-213-214-240-240M - 241-241/M-242-242/M-243-243/M-244-244/M-245-245/M-246-246/M - 247-247/M-282-296-298-404-405-424-425 + EVO models	
303+ASPO20	7.13.35.97	293N-294N	
304	7.13.35.07		
304+ASPO20	7.13.35.98	146-146/M-166-166/M-211	
338	7.13.36.50	510-511	
308N	7.13.35.83	Tutte le smerigliatrici - Tous les tourets	



QUADRO COMANDI - A BASSISSIMA TENSIONE (24 V) | CADRE DE COMMANDE - A BASSE TENSION (24 V)

CODICE CODE	DESCRIZIONE DESCRIPTION	PREZZO PRIX
7.80.02.27	per smerigliatrici WATT 450-850 pour tourets WATT 450-850	
7.80.02.30	per smerigliatrici WATT 1100-1500 pour tourets WATT 1100-1500	
7.80.02.31	per smerigliatrici WATT 2200 pour tourets WATT 2200	
7.80.02.32	per levigatrici 1 velocità pour ponceuses 1 vitesse	
7.80.02.29	per levigatrici 2 velocità pour ponceuses 2 vitesse	

Quadro comandi completo di trasformatore 24 Volt, interruttore magnetotermico, pulsante a fungo di emergenza, pulsanti marcia/arresto e spia presenza tensione. Grado di protezione IP 55. Completo di supporto per il montaggio. Particolarmente adatto per istituti tecnici, enti statali ed industrie per l'assoluta sicurezza.

Cadre de commande équipé d'un transformateur 24 Volt, d'un interrupteur magnétothermique, d'un bouton d'arrêt d'urgence, d'un interrupteur marche/arrêt et de mise sous tension. Indice de protection IP 55. Livré avec support pour le montage. Particulièrement adapté pour lycée technologique, collectivités et industries ayant besoin d'une sécurité totale.







QUADRO COMANDI | CADRE DE COMMANDE



CODICE CODE	DESCRIZIONE DESCRIPTION	PREZZO PRIX
7.80.02.07	Quadro con comandi per smerigliatrici WATT 450-750 Cadre de commande pour tourets WATT 450-700	□ 230 Volt - Hz 50
7.80.02.08	Quadro con comandi per smerigliatrici WATT 450-850 Cadre de commande pour tourets WATT 450-850	□ 400 Volt - Hz 50
7.80.02.09	Quadro con comandi per smerigliatrici WATT 1100-1500 Cadre de commande pour tourets WATT 1100-1500	□ 400 Volt - Hz 50
7.80.02.13	Per levigatrici Pour ponceuses 510 - 542b	
7.80.02.16	Per levigatrici Pour ponceuses 511 - 543b	

Quadro comandi completo di interruttore magnetotermico e pulsante a fungo di emergenza. Grado di protezione IP 55. Completo di supporto per il montaggio.

Cadre de commande complet avec interrupteur magnétothermique et bouton d'arrêt d'urgence. Indice de protection IP 55. Livré avec le support pour le montage.

ART.	CODICE CODE	 WATT	 M/h	press. mm H ₂ O	 mm	PER ARTICOLI POUR ARTICLES	PREZZO PRIX
ASPIRATORI CENTRIFUGHI ASPIRATEURS CENTRIFUGES							
ASP 020	7.11.20.10	150 	410	95	35	143-143/M-145-145/M-146-146/M-163-163/M-165-165/M-166-166/M - 208-209-211-213-214-240-240/M-241-241/M-242-242/M-243-243/M - 244-244/M-245-245/M-246-246/M-247-247/M- 282-296-298-510-511 + EVO models	
	7.11.20.51*						
ASP 020	7.11.20.57	150 	410	95	35	577 - 575	
	7.11.20.58		410	95	35	574	
ASP 050	7.11.20.12	370 	980	120	90	542B-543B-504B-505B-507B-522B-525B-534B-535B	
	7.11.20.52*					536B-537B-539B-502-503-504	

* Completì di montaggio sul basamento della macchina (basamento escluso) - Livré monté sur le socle de la machine (socle non compris)

ASPIRATORI CENTRIFUGHI*

Adatti per l'aspirazione e la raccolta di polveri metalliche provenienti da lavorazioni di smerigliatura, levigatura e pulitura. Completì di flangia di attacco per il montaggio sui basamenti 303, 303E e 304 (smerigliatrici) e 308/N (levigatrici). Sacchetto filtro raccogliatore in agugliato autoestinguente di serie. Nella versione ASP 020 sono comprese di serie n. 2 bocchette di aspirazione per tubi Ø35 (smerigliatrici 450 W - 750 W - 1100 W - 1500 W). Sono disponibili anche bocchette per tubi Ø 50 (smerigliatrici 2200 W) e Ø 60 (pulitrici). Nella versione ASP 050 le bocchette di aspirazione sono per tubo Ø 90 (levigatrici).

*DI SERIE V400 TRIFASE - A RICHIESTA V230 MONOFASE



ASPIRATEURS CENTRIFUGES*

Adaptés pour l'aspiration et la récupération des poussières métalliques provenant du travail de ponçage, lissage, polissage. Livrés avec flasque pour le montage sur les socles 303, 303E et 304 (tourrets) et 308/N (ponceuses). Sac filtrant en matière ininflammable et raccords de série. Dans la version ASP 020 sont comprises de série n. 2 bouches d'aspiration pour tuyau Ø 35 (tourrets 450 W-750 W-1100 W-1500 W). Sont disponibles d'autres bouches pour tuyau Ø 50 (tourret 2200 W) et Ø 60 (polisseuses). Dans la version ASP 050 les bouches d'aspiration sont pour tuyau Ø 90 (ponceuses).

*DE SERIE V400 Triphasé - SUR DEMANDE V230 Monophasé OPTIONNEL

SACCHETTI-FILTRO RACCOLTA POLVERE. IN MATERIALE AUTOESTINGUENTE SACS FILTRANT RÉCOUPÉRATEUR DE POUSSIÈRE. EN MATIÈRE ININFLAMMABLE

CODICE CODE	PER ARTICOLI POUR ARTICLES	PREZZO PRIX
5.07.32.05	ASP 020	
5.07.32.06	ASP 050	



BOCCHETTE ASPIRAZIONE | BOUCHES D'ASPIRATION

CODICE CODE	PER TUBI POUR TUYAUX Ø MM	PER ARTICOLI POUR ARTICLES	PREZZO PRIX
5.24.13.28	35	ASP 020	
5.24.13.20	50	ASP 020	
5.24.13.21	60	ASP 020	





TUBI IN ALLUMINIO PER ASPIRATORI TUYAUX EN ALUMINIUM POUR ASPIRATEURS

CODICE CODE	Ø mm	ORDINE MINIMO (mt) COMMANDE MINIMUM (mt)	PREZZO PRIX
1.95.35.01	35	3	
1.95.50.01	50	3	
1.95.60.01	60	3	
1.95.90.02	90	3	
1.95.99.02	100	3	







MOLE, SPAZZOLE E NASTRI PER SERIE INDUSTRIALE | MEULES, BROSSES ET BANDES POUR SERIE INDUSTRIE

CODICE CODE	 Ø mm	 Ø mm	 mm x mm	GRANA GRAIN	PEZZI NR. NB. PIÈCES	PER ART. POUR ART.	PREZZO PRIX
IN CONFEZIONE STANDARD EN CONDITIONNEMENT UNITAIRE							
3.22.99.23	150x20x16/12*/12,7*		-	36	1	191-191/M-196-196/M-240-240/M-241-241/M-244-244/M-245-245/M	
3.22.99.24	150x20x16/12*/12,7*		-	60	1	191-191/M-196-196/M-240-240/M-241-241/M-244-244/M-245-245/M	
3.22.99.30	200x25x20		-	36	1	192-192/M-197-197/M-242-242/M-243-243/M-246-246/M-247-247/M-296-293N-294N	
3.22.99.31	200x25x20		-	60	1	192-192/M-197-197/M-242-242/M-243-243/M-246-246/M-247-247/M-296-293N-294N	
3.22.99.32	200x30x20		-	36	1	143-143/M-163-163/M-193-193/M-198-198/M	
3.22.99.33	200x30x20		-	60	1	143-143/M-163-163/M-193-193/M-198-198/M	
3.22.12.61	250x35x25		-	36	1	145-145/M-165-165/M-194-194/M-199-199/M	
3.22.13.59	250x35x25		-	60	1	145-145/M-165-165/M-194-194/M-199-199/M	
3.22.11.75	300x40x30		-	24	1	146-146/M-166-166/M-195-195/M-200-200/M	
3.23.99.40	-	200x25x16	-	60	1	246 - 246/M - 247 - 247/M - 213 - 214 - 167 - 197/M - 204	
3.23.99.41	-	200x30x20	-	60	1	163 EVO - 163 M EVO - 198 EVO - 198 M EVO	
3.23.99.42	-	250x30x20	-	60	1	165 EVO - 165 M EVO - 209 EVO - 199 EVO - 199/M EVO - 202 EVO	
3.23.99.43	-	300x35x25	-	60	1	166 - 166/M - 211 - 200 - 200/M - 203	
NASTRI ABRASIVI BANDES ABRASIVES							
3.23.99.17	-		50x2200	40	10	296-298	
3.23.99.18	-		50x2200	60	10	296-298	
3.23.99.19	-		50x2200	80	10	296-298	

*Con boccole di riduzione contenute nella confezione | *Avec bagues de réduction incluses dans le conditionnement

MOLE, SPAZZOLE E NASTRI PER SERIE PROFESSIONALE | MEULES, BROSSES ET BANDES POUR SERIE PROFESSIONELLE

CODICE CODE	 Ø mm	 Ø mm	 Ø mm	 mm x mm	GRANA GRAIN	PEZZI NR. NB. PIÈCES	PER ART. POUR ART.	PREZZO PRIX
3.22.99.23	150x20x16/12*/12,7*	-	-	-	36	1	404-424-182PLUS	
3.22.99.24	150x20x16/12*/12,7*	-	-	-	60	1	404-424-182PLUS	
3.22.99.25	200x20x16	-	-	-	36	1	405 - 425	
3.22.99.26	200x20x16	-	-	-	60	1	405 - 425	
3.22.99.28	-	180x30x20	-	-	150	1	182 PLUS	
3.22.99.27	-	200x40x20	-	-	150	1	177	
3.23.99.35	-	-	150x20x16	-	-	1	424-425	

*Con boccole di riduzione contenute nella confezione | *Avec bagues de réduction incluses dans le conditionnement

MOLE SPAZZOLE E NASTRI

Mole a disco al corindone grigio (carburo di silicio) e legante ceramico (smerigliatrici) oppure al corindone pregiato bianco e legante ceramico vetrificato (affilatrici). Nastri abrasivi al corindone, supporto in tela rinforzata ad alta resistenza giunzioni levigate per una maggiore scorrevolezza.

Mole e nastri disponibili in grane differenti: a numero più alto corrisponde una grana più fine (adatta a sbavature e finiture), mentre ad un numero più basso corrisponde una grana più grossa (adatta a smerigliatura e sgrassatura).

MEULES BROSSES ET BANDES

Meules au corindon gris (silice da carbure) et liant ceramique ou au corindon blanc de qualité et liant céramique vitrifié (aiguiseuses) Bandes abrasives au corindon, support en toile renforcée à haute résistance, point de jonction poli pour une meilleure fluidité.

Meules et bandes disponibles en grains différents: au numéro de grain élevé correspond un grain plus fin (ébarbage et finition), alors qu'un numéro de grain plus bas correspond à un grain plus gros (adapté au gros ébarbage).



NASTRI ABRASIVI - IN CONFEZIONE STANDARD BANDES ABRASIVES - EN CONDITIONNEMENT STANDARD

CODICE CODE	 mm x mm	GRANA GRAIN	PEZZI NR. NB. PIÈCES	PER ART. POUR ART.	PREZZO PRIX
3.23.99.20	100x1000	50	10	510 - 511-293N-294N	
3.23.99.21	100x1000	80	10		
3.23.99.22	120x1500	40	10	542B - 543B-504B - 534B - 535B - 536B - 502 - 503 - 504	
3.23.99.23	120x1500	60	10		
3.23.99.24	120x1500	80	10		
3.23.99.25	150x1750	40	10		
3.23.99.26	150x1750	60	10	505B - 507B - 537B - 539B	
3.23.99.27	150x1750	80	10		

NASTRI ABRASIVI - IN CONFEZIONE STANDARD BANDES ABRASIVES - EN CONDITIONNEMENT STANDARD

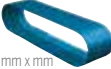
CODICE CODE	 mm x mm	GRANA GRAIN	PEZZI NR. NB. PIÈCES	PER ART. POUR ART.	PREZZO PRIX
3.23.99.36	100x1000	60	3	293N - 294N	
3.23.99.37	75x2000	60	3	574 - 575	
3.23.99.38	150x2000	60	3	577	

DISCHI ABRASIVI - IN CONFEZIONE STANDARD | DISQUES ABRASIFS - EN CONDITIONNEMENT STANDARD

CODICE CODE		GRANA GRAIN	PEZZI NR. NB. PIÈCES	PER ART. POUR ART.	PREZZO PRIX
3.23.99.31	Ø 400 mm	40	10	537B - 539B - 525B	
3.23.99.32	Ø 400 mm	60	10		
3.23.99.33	Ø 400 mm	80	10		

ADATTATORI PER DISCHI WELCRO - ADAPTATEURS POUR DISQUES WELCRO

3.23.75.09	Per dischi - Pour disques Ø 350 mm	
3.23.75.10	Per dischi - Pour disques Ø 400 mm	

CARATTERISTICHE TECNICHE

- Espositore in acciaio piegato per l'esposizione di quattro smerigliatrici.
- Carico massimo per ogni ripiano: 25 kg (nessun limite di peso per l'esposizione sulla base)

CARACTÉRISTIQUES TECHNIQUES

- Présentoir sur socle en acier plié pour quatre tourets
- Charge maximale par étage: 25 kg (aucune limitation de poids sur la base)

ESPOSITORE | PRÉSENTOIR SUR SOCLE

ART.	CODICE CODE	DIMENSIONI DIMENSIONS AxBxH (mm)	Kg	PREZZO PRIX
GRINDY	7.13.36.96	1450x500x300	13	



PER L'ESPOSIZIONE DI TUTTE LE SMERIGLIATRICI INDUSTRIALI
POUR PRESENTER TOUS LES TOURETS INDUSTRIELS



PER L'ESPOSIZIONE DI TUTTE LE SMERIGLIATRICI SERIE EXPERT
POUR PRESENTER TOUS LES TOURETS EXPERT



PER L'ESPOSIZIONE DI TUTTE LE AFFILATRICI
POUR PRESENTER TOUS LES AFFUTEUSES



ELETTROPOMPE CENTRIFUGHE | ELECTROPOMPES CENTRIFUGES

ART.	CODICE CODE	WATT	mm	TIPO POMPA APPLICATA TYPE DE POMPE UTILISÉE	PREZZO PRIX
120	8.38.20.21	60	60	-	
121	8.38.21.21	60	85	-	
122	8.38.22.21	60	120	-	
123	8.38.23.21	60	150	-	
220	8.38.16.31	180	200	-	
221	8.38.17.31	180	260	-	
222	8.38.18.31	250	200	-	
223	8.38.19.31	250	260	-	
226	8.38.10.31	120	-	art. 228	
227	8.38.07.31	120	90	-	
228	8.38.08.31	120	120	-	
229	8.38.09.31	120	200	-	

☐ Motore monofase 230 Volt - Hz 50 - Moteur monophasé 230 Volt - Hz 50

☒ Motore trifase 400 Volt - Hz 50 - Moteur triphasé 400 Volt - Hz 50

Le elettropompe autoadescanti per servizio continuo, sono adatte alla circolazione continua di liquidi refrigeranti e garantiscono un'assoluta sicurezza di funzionamento anche ad elevate temperature.

Les électropompes auto-amorçantes pour service continu, sont adaptées à une circulation en continu du liquide de coupe et garantissent une sécurité absolue même à température élevée.

DIAGRAMMI DI CARICO | DIAGRAMMES DE CHARGE

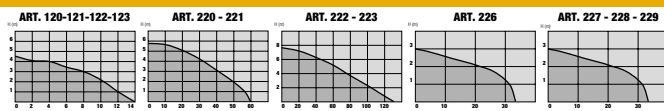

DIMENSIONI ELETTROPOMPE | DIMENSIONS ÉLECTROPOMPES

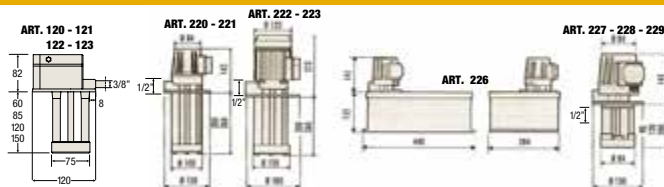

120



228



221



223



226



IMPIANTO FLESSIBILE PENSILE | MOTEUR AVEC FLEXIBLE

ART.	CODE CÓDIGO	WATT	RPM	ALBERO FLESSIBILE ARBRE FLEXIBLE	MANIPOLO POIGNÉE	MANDRINO MANDRIN	Kg	PREZZO PRIX
623	8.31.07.21	350	21000	Ø 6x14x1200	Ø 24	Ø 6	3,2	

☐ Motore monofase 230 Volt - Hz 50 - Moteur monophasé 230 Volt - Hz 50

CARATTERISTICHE TECNICHE

- Grande maneggevolezza e versatilità.
- Velocità regolabile elettronicamente.
- Doppio isolamento di sicurezza.

DOTAZIONI DI SERIE

- Albero flessibile.
- Mandrino per utensili Ø 6 mm.
- Reostato elettronico a pedale.

ACCESSORI

- Mandrino Ø 2,3 - 3 - 4 mm.
- Asta di supporto.

CARACTÉRISTIQUES TECHNIQUES

- Grande manibilità et polyvalence.
- Vitesse électronique réglable.
- Double isolation de sécurité.

EQUIPEMENTS DE SÉRIE

- Arbre flexible.
- Mandrin pour outils Ø 6 mm.
- Rhéostat électronique à pédale.

ACCESSOIRES

- Mandrins Ø 2,3 - 3 - 4 mm.
- Tige de support.



LINEA GRANDI PRESTAZIONI - LIGNE DE GRANDES PERFORMANCES Ø 305

305 PRO
168x78



PAG. 65

Versatilità totale per il lavoro quotidiano
Polyvalence totale pour le travail de tous les jours

305S
170x78



PAG. 68

La solidità per tradizione
Solide par tradition

999 EVO
165x100



PAG. 65

Energia e potenza in 18 Kg!
18 Kg de puissance et d'énergie!

LINEA ALU - LIGNE ALU Ø 305



XXX EVO ALU

170x70

Ancora una volta, un passo in avanti!
Encore une fois, un pas en avant!

PAG. 71

LINEA GRANDI PRESTAZIONI - LIGNE DE GRANDES PERFORMANCES Ø 305

911 EVO
165x100



PAG. 64

Performances da fuoriclasse
Performances de champion

XXX EVO
170x70



PAG. 63



SCARICA
IL VIDEO!
TELECHARGE
LE VIDEO

Un altro passo avanti!
Une fois de plus, un pas en avant!



SCARICA
IL VIDEO
TELECHARGE
LE VIDEO

1050 3D
305x90



PAG. 62



LINEA PORTATILI - LIGNE PORTATIVES Ø 250÷280

732
L MAX H MAX
162x78



PAG. 70

L'indispensabile
L'indispensable

733
L MAX H MAX
162x75



PAG. 70

Silenziosa ed affidabile
Silencieuse et fiable

280S
150x70



PAG. 69

Veramente unica
Vraiment unique

XPANDER
Taglia parquet
Coupe parquet

PAG. 67



SCARICA
IL VIDEO
TELECHARGE
LE VIDEO

IB500
Bordatrice
da banco
Plaqueuse
de chants



SCARICA
IL VIDEO
TELECHARGE
LE VIDEO



PAG. 73

ART.	CODICE CODE	PREZZO PRIX
1050 3D	8.43.50.27	

CARATTERISTICHE TECNICHE

Tre funzioni combinate: Troncatrice con piano superiore, Troncatrice a scorrimento radiale, Sega circolare da banco.

- Taglio sul piano superiore massimo per la categoria 60 mm! (solo con protezione lama montata)
- Angoli di taglio 60° destra e 50° sinistra con blocco automatico 0° - 15° - 22,5° - 30° - 45°.
- Sistema brevettato di cambio funzione da troncatrice a sega circolare semplice e rapido.
- Barre di scorrimento radiale di diametro 30 mm.

DOTAZIONI DI SERIE

- Estensioni laterali per tagli di grandi dimensioni
- Morsetto verticale per il bloccaggio del pezzo
- Protezione lama per tagli sul piano superiore
- Chiavi di corredo e spingilegno

CARACTÉRISTIQUES TECHNIQUES

Trois fonctions combinées: Scie avec table supérieure, Scie à glissement radial, Scie circulaire de table.

- Coupe sur la table supérieure maximum dans sa catégorie 60 mm! (Seulement avec protection lame montée)
- Angles de coupe 60° droite et 50° gauche avec blocage automatique 0° - 15° - 22,5° - 30° - 45°.
- Système breveté de change de fonction de scie à onglet bois à scie circulaire simple et rapide.
- Barres de glissement radiale Ø 30 mm.

EQUIPMENTS DE SERIE

- Extensions latérales pour la coupe des pièces de grandes dimensions
- Presseur vertical pour le blocage de la pièce
- Protection de la lame pour la coupe sur la table supérieure
- Trousseau de clés et pousse bois



CAPACITÀ DI TAGLIO | CAPACITÉS DE COUPE

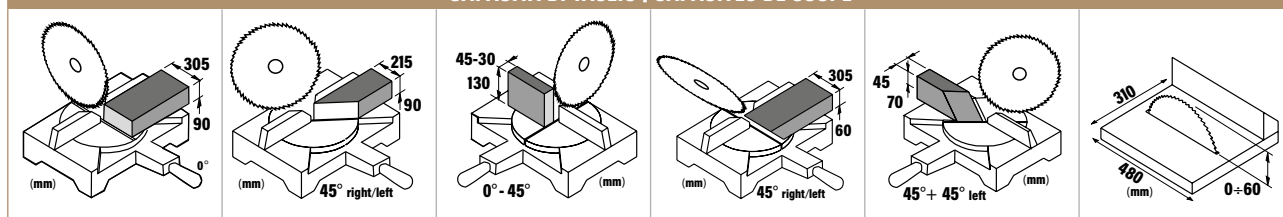

1800 W



3600



D305 - d30



990x650x460



28



90 mm



305 mm



SCARICA
IL VIDEO
TELECARICHA
LE VIDEO

Motori monofase 230 Volt - Hz 50 | Moteur monophasé 230 Volt - Hz 50

ART.	CODICE CODE	PREZZO PRIX
XXX EVO	8.43.60.45	

CARATTERISTICHE TECNICHE

- Movimenti su cuscinetti della tavola rotante testa e snodo
- Motore ad induzione silenzioso e potenziato 1500 Watt
- Nuova base con appoggio pezzi scorrevole
- Nuova impugnatura T.P.S (Three Positions System) (BREVETTATA)
- Regolazione micrometrica del piano superiore

DOTAZIONI DI SERIE

- Lama con inserti in Widia cromata e con intagli afoni
- Morsetto verticale
- Asta fermo barra per l'esecuzione di tagli in serie
- Protezione supplementare e spingilegno
- Appoggio pezzi scorrevole

CARACTÉRISTIQUES TECHNIQUES

- Mouvements sur roulements de la table tournante, tête et joint
- Moteur à induction silencieux et puissant 1500 Watt
- Guide d'appui avec kit de déplacement inclus
- Nouvelle poignée T.P.S. (Three Positions System) (breveté)
- Micro réglage de la hauteur de la table de travail supérieure

EQUIPEMENTS DE SÉRIE

- Lama avec dents en Widia chromé et entailles acoustiques
- Presseur vertical
- Butée de mise à longueur réglable pour sciage en série
- Protection supplémentaire et pousse bois
- Kit de déplacement



Base con appoggio pezzi scorrevole (incluso)
Support de la pièce avec kit de déplacement latéral (inclus)

PATENTED T.P.S. THREE POSITIONS SYSTEM



CAPACITÀ DI TAGLIO | CAPACITÉS DE COUPE

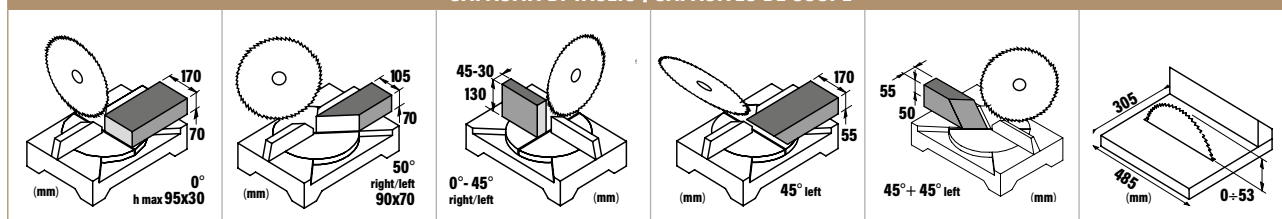

1500



2850



D305 - d30



630x630x500



24



SCARICA
IL VIDEO
TELECHARGE
LE VIDEO

☐ Motore monofase 230 Volt - Hz 50 | Moteur monophasé 230 Volt - Hz 50

ART.	CODICE CODE	PREZZO PRIX
911 EVO	8.43.60.47	

CARATTERISTICHE TECNICHE

- Piano di lavoro superiore di grandi dimensioni (305x503 mm) con regolazione micrometrica in altezza
- Regolo piano superiore in profilato di alluminio, regolabile in due posizioni e con doppio bloccaggio anteriore e posteriore
- Motore ad induzione silenzioso e potenziato 1600 Watt
- Trasmissione a cinghia "poly-v" silenziosa ed affidabile
- Base con protezione della leva di sblocco integrata

DOTAZIONI DI SERIE

- Lama con inserti in Widia cromata e con intagli afoni
- Base con appoggio pezzi scorrevole (incluso)
- Asta fermo barra regolabile per tagli in serie
- Protezione supplementare, spingilegno e chiavi di corredo
- Morsetto verticale

CARACTÉRISTIQUES TECHNIQUES

- Table supérieure de grandes dimensions (305x503 mm) avec micro réglage de la hauteur
- Guide table supérieure en profilé d'aluminium, réglable en deux positions et avec double blocages avant et arrière
- Moteur à induction 1600 Watt puissant et silencieux
- Transmission par courroie "poly-v" silencieuse et fiable
- Base avec protection du levier de déblocage

EQUIPEMENTS DE SÉRIE

- Lame avec dents en Widia chromée et avec entailles acoustiques
- Support de la pièce avec kit de déplacement latéral (inclus)
- Butée de mise à longueur réglable pour sciage en série
- Protection supplémentaire, pousse bois et trousseau de clés
- Presseur vertical



Motore a induzione
Moteur à induction

Ø 305 mm

Base con appoggio pezzi scorrevole (incluso)
Support de la pièce avec kit de déplacement latéral (inclus)

PATENTED

T.P.S. THREE POSITIONS SYSTEM

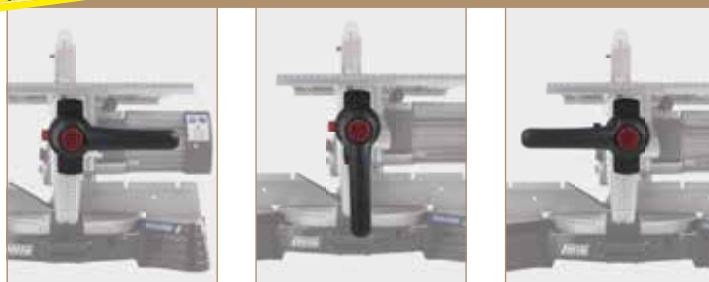

CAPACITÀ DI TAGLIO | CAPACITÉS DE COUPE

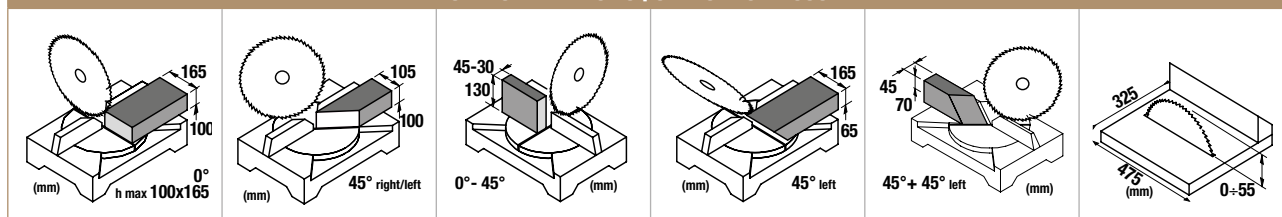

1600 W



2850



D305 - d30



640x640x510



22,5



100 mm



165 mm

☐ Motore monofase 230 Volt - Hz 50 | Moteur monophasé 230 Volt - Hz 50

ART.	CODICE CODE	PREZZO PRIX
999 EVO	8.43.60.43	

CARATTERISTICHE TECNICHE

- Regolo piano superiore in profilato di alluminio, regolabile in due posizioni e con doppio bloccaggio anteriore e posteriore
- Piano di lavoro superiore di grandi dimensioni (305x503 mm) con regolazione micrometrica in altezza e doppia guida anteriore e posteriore
- Controllo elettronico della funzione antiripristino di sicurezza
- Base con protezione della leva di sblocco integrata con fine corsa meccanico
- Taglio combinato 45°+45° sinistra

DOTAZIONI DI SERIE

- Lama con inserti in Widia cromata e con intagli afoni
- Base con appoggio pezzi scorrevole incluso
- Aste fermo barra regolabili per l'esecuzione di tagli in serie
- Morsetto verticale
- Protezione supplementare e spingilegno

CARACTÉRISTIQUES TECHNIQUES

- Guide table supérieure en profilé d'aluminium, réglable en deux positions et avec double blocages avant et arrière
- Table supérieure de grandes dimensions (305x503 mm) avec micro réglage de la hauteur et double guides
- Contrôle électronique de la fonction anti-démarrage de sécurité
- Base avec protection du levier de déblocage intégrée avec fin de course mécanique
- Coupe combinée 45°+45° gauche

EQUIPEMENTS DE SÉRIE

- Lame chromée en Widia avec entailles acoustiques
- Support de la pièce avec kit de déplacement latéral (inclus)
- Butée de mise à longueur réglable pour sciage en série
- Protection supplémentaire et pousse bois
- Presseur vertical



Potente motore universale 1700 watt
Puissant moteur universel 1700 watt

Ø 305 mm

Base con appoggio pezzi scorrevole (incluso)
Support de la pièce avec kit de déplacement latéral (inclus)

PATENTED

T.P.S. THREE POSITIONS SYSTEM



CAPACITÀ DI TAGLIO | CAPACITÉS DE COUPE

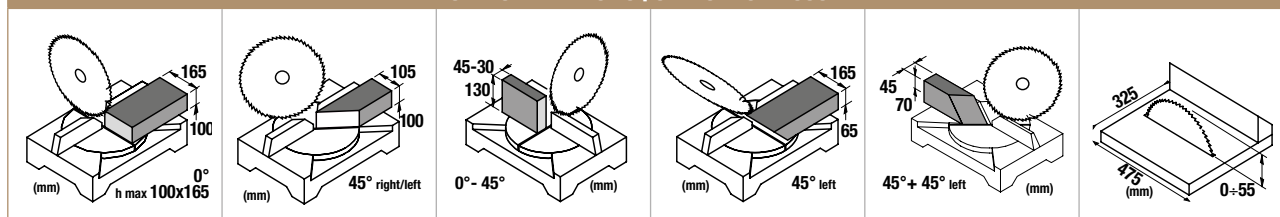

1700 WATT



4200 RPM



D305 - d30



640x640x510



18 Kg



100 mm

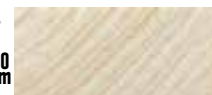

165 mm

☐ Motore monofase 230 Volt - Hz 50 | Moteur monophasé 230 Volt - Hz 50

305 PRO

TRONCATRICI LEGNO
SCIES À ONGLET BOIS

ART.	CODICE CODE	PREZZO PRIX
305 PRO	8.43.60.44	

CARATTERISTICHE TECNICHE

- Potente motore a induzione 1300 Watt.
- Nuova base con predisposizione per appoggio pezzi scorrevole (OPZIONALE).
- Nuova impugnatura "T.P.S." (Three Positions System) (BREVETTATA).
- Piano in estrusione di alluminio con estensione laterale (Opzionale - vedi pag 75)
- Base con protezione della leva di sblocco integrata con fine corsa meccanico

DOTAZIONI DI SERIE

- Lama con inserti in Widia e con intagli afoni
- Morsetto verticale
- Protezione supplementare

CARACTÉRISTIQUES TECHNIQUES

- Puissant moteur à induction 1300 Watt.
- Nouvelle base avec prédisposition pour le « kit de déplacement » (OPTIONEL).
- Nouvelle poignée T.P.S. (Three Positions System) (breveté).
- Table supérieure en aluminium extrudé avec rallonge latérale (en option - voir page 75)
- Base avec protection du levier de déblocage et fin de course mécanique

EQUIPEMENTS DE SÉRIE

- Lame avec dents en Widia et entailles acoustiques
- Presseur vertical
- Protection supplémentaire



Ø 305 mm

PATENTED T.P.S. THREE POSITIONS SYSTEM



- Predisposizione per il montaggio dell'appoggio pezzi (Opzionale - vedi pag. 75)
- Base avec prédisposition pour le kit de déplacement (Optional - voir page 75)



CAPACITÀ DI TAGLIO | CAPACITÉS DE COUPE

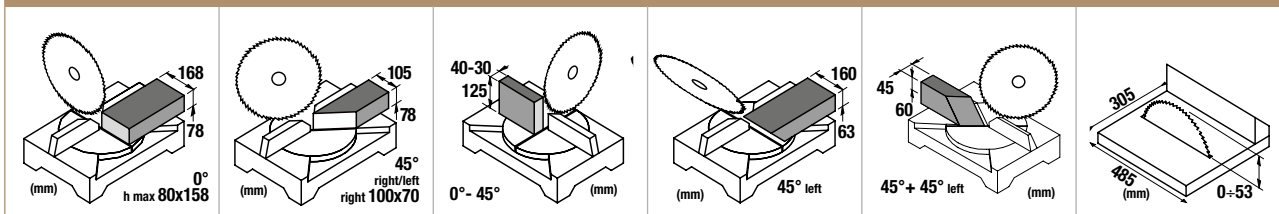

1300 WATT



2850 RPM



D305 - d30



630x630x500



21 Kg



78 mm



168 mm

☐ Motore monofase 230 Volt - Hz 50 | Moteur monophasé 230 Volt - Hz 50

ART.	CODICE CODE	PREZZO PRIX
XPANDER	7.07.50.76	

CARATTERISTICHE TECNICHE

- Taglia parquet in alluminio, aumenta le capacità di taglio fino al 30%
- Consente tagli inclinati fino a 48° per la compensazione di pareti fuori squadra
- Predisposizione per l'utilizzo sia del morsetto orizzontale sia del morsetto verticale
- Facile e rapido montaggio dell'accessorio sulla macchina grazie a 2 punti di fissaggio rapidi
- Design esclusivo e brevettato

CARACTÉRISTIQUES TECHNIQUES

- En aluminium, augmente la capacité de coupe jusqu'à 30%
- Permet des coupes combinées jusqu'à 48° de façon à compenser les angles ors-équerre
- Prédiposition pour l'utilisation de presseurs horizontaux et verticaux
- Assemblage facile et rapide sur la machine grâce à 2 points de fixation rapides
- Design exclusif et breveté



CAPACITÀ DI TAGLIO | CAPACITÉS DE COUPE

		Taglio a 0°/Coupe à 0°	Taglio a 45°/Coupe à 45°
XXX EVO XXX EVO ALU	Ø 305	200 mm × h 10 mm	130 mm × h 10 mm
305 PRO	Ø 305	205 mm × h 10 mm	140 mm × h 10 mm
911 EVO	Ø 305	210 mm × h 10 mm	142 mm × h 10 mm
999 EVO	Ø 305	210 mm × h 10 mm	142 mm × h 10 mm

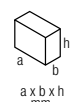

500x230x90



3



SCARICA IL VIDEO
TELECHARGE LE VIDEO

ART.	CODICE CODE
305 S	8.43.80.22

CARATTERISTICHE TECNICHE

- Struttura molto solida e rigida; grande affidabilità e precisione di taglio
- Movimento della tavola girevole interamente su cuscinetti
- Motore ad induzione silenzioso da 1400 watt
- Angolo di taglio regolabile da 0° a 45° destra e sinistra
- Sistema di risalita della testa protetto con molla di compressione anticaduta.
- Carter copri lama frontale in lamiera

DOTAZIONI DI SERIE

- Lama con inserti in Widia per la massima penetrazione nel materiale
- Asta fermo barra regolabile per tagli in serie
- Protezione supplementare, spingilegno, chiavi di corredo

CARACTÉRISTIQUES TECHNIQUES

- Structure très solide et rigide; grande fiabilité et précision de coupe.
- Mouvement de la table pivotante entièrement sur roulements.
- Moteur à induction silencieux de 1400 watt.
- Angle de coupe réglable de 0° à 45° droite et gauche.
- Ressort d'accompagnement pour remontée progressive de la tête.
- Carter de protection de la lame en tôle d'acier

EQUIPMENTS DE SERIE

- Lama avec dents en Widia pour une meilleure pénétration dans la matière
- Butée de mise en longueur réglable pour sciage en série
- Protection supplémentaire, pousse bois et trousseau de clés



Ø 305 mm



- Grande precisione e capacità di taglio (170 mm x 78 mm)
- Grande précision et capacité de coupe (170 mm x 78 mm)



- Piano superiore 475 mm x 325 mm con altezza di taglio 66 mm
- Table de coupe 475 mm x 325 mm hauteur de coupe 66 mm

CAPACITÀ DI TAGLIO | CAPACITÉS DE COUPE

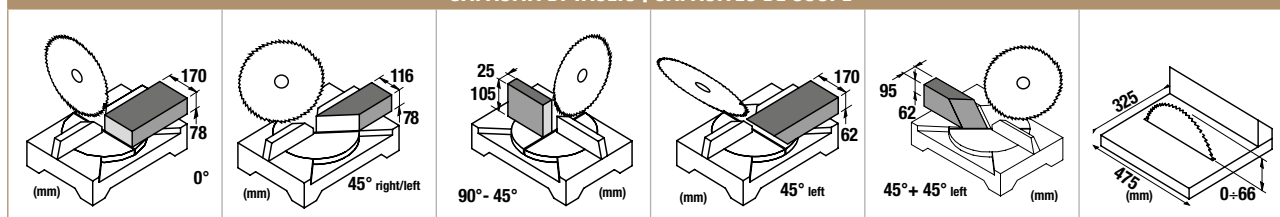

1400 W



3000



D305 - d30



640x640x510



29



78 mm



170 mm

☐ Motore monofase 230 Volt - Hz 50 | Moteur monophasé 230 Volt - Hz 50

ART.	CODICE CODE
280 S	8.42.80.21

CARATTERISTICHE TECNICHE

- Unica troncatrice al mondo con lama Ø 280 mm
- Movimento della tavola girevole interamente su cuscinetti
- Grandi prestazioni di taglio 150 x 70 mm
- Motore ad induzione silenzioso da 1300 watt
- Impugnatura ideale per eseguire lavorazioni a terra
- Guida taglio piano superiore regolabile in due posizioni
- Taglio combinato 45° + 45° sinistra

DOTAZIONI DI SERIE

- Lama con inserti in Widia per la massima penetrazione nel materiale
- Asta fermo barra regolabile per tagli in serie
- Protezione supplementare, spingilegno e chiavi di corredo

CARACTÉRISTIQUES TECHNIQUES

- Scie à onglet la seule dans le monde avec lame Ø 280 mm
- Mouvement de la table pivotante entièrement sur roulements
- Grandes performances de coupe 150 x 70 mm
- Moteur à induction silencieux de 1300 watt
- Poignée idéale pour exécuter des travaux à terre.
- Guide parallèle de coupe sur table supérieure réglable à deux positions.
- Coupe combinée 45°+45° gauche (onglet+biseau)

EQUIPMENTS DE SERIE

- Lama avec dents en Widia pour une meilleure pénétration dans la matière
- Butée de mise en longueur réglable pour sciage en série
- Protection supplémentaire, pousse bois et trousseau de clés



Ø 280 mm



- Angolo di taglio regolabile 0° - 45° destra e sinistra
- Angle de coupe réglable de 0° à 45° droite et gauche



- Struttura solida e rigida per una grande precisione di taglio
- Structure solide et rigide pour une grande précision de coupe

CAPACITÀ DI TAGLIO | CAPACITÉS DE COUPE

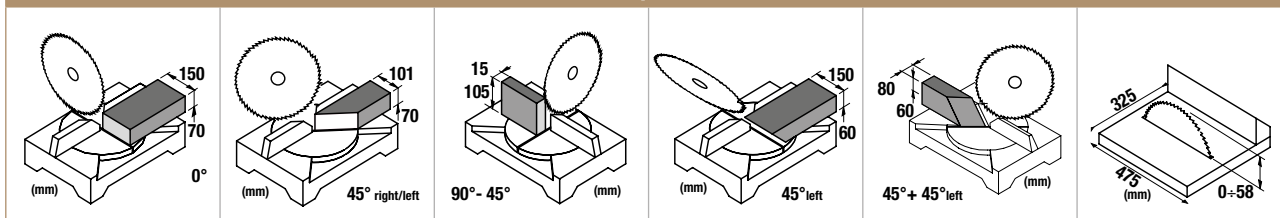

1300 WATT



3000 RPM



Ø280 - d30



640x640x510



27 Kg



70 mm



150 mm

☐ Motore monofase 230 Volt - Hz 50 | Moteur monophasé 230 Volt - Hz 50

ART.	CODICE CODE	PREZZO PRIX
732	8.42.00.28	

732



CARATTERISTICHE TECNICHE

- Struttura in alluminio pressofuso
- Capacità di taglio 162 mm!
- Potente motore universale 1550 Watt.
- Taglio combinato 45° + 45° sinistra
- Piano superiore 360x462 mm

DOTAZIONI DI SERIE

- Lama con inserti in Widia per la massima penetrazione nel materiale
- Chiavi di corredo
- Asta fermo barra per l'esecuzione di taglio in serie
- Protezione supplementare e spingilegno
- Morsetto verticale

CARACTÉRISTIQUES TECHNIQUES

- Structure en aluminium moulé sous pression
- Capacité de coupe 162 mm!
- Puissant moteur universel de 1550 Watt
- Coupe combinée 45° + 45° gauche
- Table supérieure 360x462 mm

EQUIPEMENTS DE SÉRIE

- Lame avec dents en Widia pour une meilleure pénétration dans la matière
- Trousseau de clés
- Butée de mise à longueur réglable pour le travail en série
- Protection supplémentaire et pousse bois
- Presseur vertical

1550 W	4200 RPM	Ø254 - d30 mm	530x535x390 mm	14,5 Kg	H max 78 mm	L max 162 mm
☐ Motore monofase 230 Volt - Hz 50 Moteur monophasé 230 Volt - Hz 50						

CAPACITÀ DI TAGLIO | CAPACITÉS DE COUPE

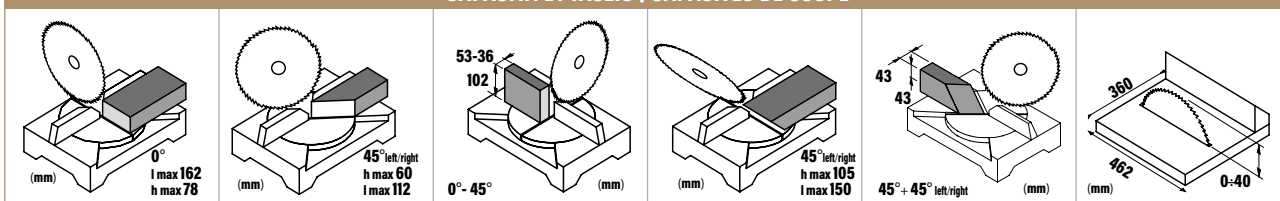

ART.	CODICE CODE	PREZZO PRIX
733	8.42.00.29	

733



CARATTERISTICHE TECNICHE

- Struttura in alluminio pressofuso
- Capacità di taglio 162 mm!
- Motore ad induzione 1300 Watt potente e silenzioso
- Piano superiore 360x462 mm
- Angolo di taglio regolabile da 0° a 47° destra e sinistra

DOTAZIONI DI SERIE

- Lama con inserti in Widia per la massima penetrazione nel materiale
- Chiavi di corredo
- Asta fermo barra per l'esecuzione di taglio in serie
- Protezione supplementare e spingilegno
- Morsetto verticale

CARACTÉRISTIQUES TECHNIQUES

- Structure en aluminium moulé sous pression.
- Capacité de coupe 162 mm!
- Moteur à induction 1300 Watt puissant et silencieux.
- Table supérieure 360x462 mm
- Angle de coupe réglable de 0° à 47° droite et gauche

EQUIPEMENTS DE SÉRIE

- Lame avec dents en Widia pour une meilleure pénétration dans la matière
- Trousseau de clés
- Butée de mise à longueur réglable pour le travail en série
- Protection supplémentaire et pousse bois
- Presseur vertical

1300 W	2850 RPM	Ø254 - d30 mm	530x535x390 mm	17,5 Kg	H max 75 mm	L max 162 mm
☐ Motore monofase 230 Volt - Hz 50 Moteur monophasé 230 Volt - Hz 50						

CAPACITÀ DI TAGLIO | CAPACITÉS DE COUPE

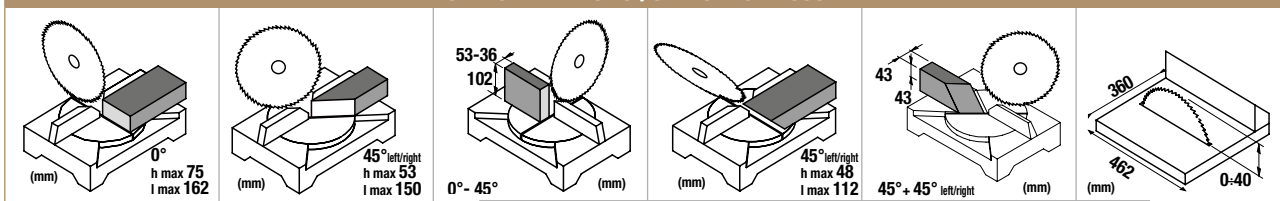

ART.	CODICE CODE	PREZZO PRIX
XXX EVO ALU	8.43.60.46	

CARATTERISTICHE TECNICHE

- Nuova impugnatura T.P.S. (Three Position System) (BREVETTATA)
- Movimenti su cuscinetti della tavola rotante, della testa e dello snodo
- Motore ad induzione 1500 Watt potente e silenzioso.
- Base con appoggio pezzi scorrevole (INCLUSO)

DOTAZIONI DI SERIE

- Lama con inserti in Widia per il taglio dell'alluminio e con inserti afori
- Morsetto verticale
- Asta fermo barra per l'esecuzione di tagli in serie
- Appoggio pezzi scorrevole

CARACTÉRISTIQUES TECHNIQUES

- Nouvelle poignée T.P.S. (Three Positions System) (BREVETÉ).
- Mouvements sur roulements de la table tournante, de la tête et de la rotule
- Moteur à induction 1500 Watt puissant et silencieux
- Support de la pièce avec kit de déplacement latéral (inclus).

EQUIPEMENTS DE SERIE

- Lame avec dents en Widia pour la coupe de l'aluminium et avec entailles acoustiques
- Presseur vertical
- Butée de mise à longueur pour sciage en série
- Kit de déplacement latéral



- Morsetto verticale incluso
- Presseur vertical inclus



- Lama speciale per alluminio Z84
- Lama speciale pour aluminium Z84

PATENTED

T.P.S. THREE POSITIONS SYSTEM



CAPACITÀ DI TAGLIO | CAPACITÉS DE COUPE

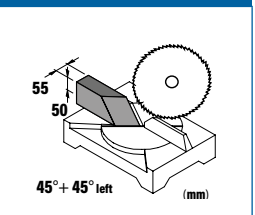
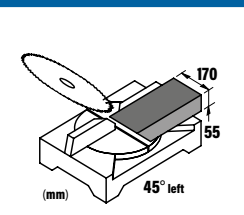
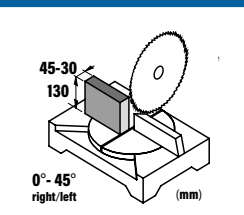
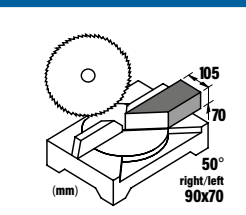
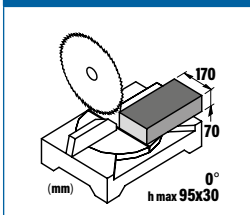

1500 W



2850



D305 - d30



630x630x500



21,5





70 mm



170 mm

☐ Motore monofase 230 Volt - Hz 50 | Moteur monophasé 230 Volt - Hz 50

CODICE CODE				IMPIEGHI UTILISATIONS	PER ART. POUR ART.	PREZZO PRIX
LAME PER LEGNO E MATERIE PLASTICHE LAMES POUR BOIS ET MATIÈRES PLASTIQUES						
3.27.85.26	250x30	24	2,5	Spezzonatura e taglio lungo vena di: legni teneri, duri e massicci Pour tronçonner et deligner: bois tendres, durs et massifs.		
3.27.85.28	250x30	40*	2,5	Spezzonatura e taglio lungo vena di: legni teneri, duri e massicci. Pour tronçonner et deligner: bois tendres, durs et massifs.		
3.27.85.07	250x30	60	2,5	Taglio lungo e trasverso vena di: legni teneri, duri, massicci, legni esotici, truciolari grezzi e pannelli stratificati. Tronçonnage et delignage de: bois tendres, durs, bois exotiques, bois massifs et panneaux stratifiés.	842*	
3.27.85.08	250x30	80	3,2	Taglio lungo e trasverso vena di: legni teneri, duri, massicci, legni esotici, truciolari grezzi e pannelli stratificati. Taglio trasverso vena di: truciolari, termoplastici, MDF, laminati su un solo lato. Rifinitura di: cornici, battiscopa, legni pregiati. Tronçonnage et delignage de: bois tendres, durs, bois exotiques, bois massifs et panneaux stratifiés. Tronçonnage de: bois massifs, thermoplastiques, MDF, laminés sur un seul côté. Finition de: cadres, plinthe, bois de valeur.		
3.27.85.39	254x30	24*	2,5	Spezzonatura e taglio lungo vena di: legni teneri, duri e massicci Pour tronçonner et deligner: bois tendres, durs et massifs.	732*-733	
3.27.85.40	254x30	40*	2,5	Spezzonatura e taglio lungo vena di: legni teneri, duri e massicci Pour tronçonner et deligner: bois tendres, durs et massifs.	732-733*	
3.29.00.08	280x30	64*	2,5	Taglio lungo e trasverso vena di: legni teneri, duri, massicci, legni esotici, truciolari grezzi e pannelli stratificati. Tronçonnage et delignage de: bois tendres, durs, bois exotiques, bois massifs et panneaux stratifiés.	280S*	
3.27.85.29	300x30	48	2,5	Spezzonatura e taglio lungo vena di: legni teneri, duri e massicci Pour tronçonner et deligner: bois tendres, durs et massifs.		
3.27.85.13	300x30	72	3,2	Taglio lungo e trasverso vena di: legni teneri, duri, massicci, legni esotici, truciolari grezzi e pannelli stratificati. Tronçonnage et delignage de: bois tendres, durs, bois exotiques, bois massifs et panneaux stratifiés.	846	
3.27.85.14	300x30	96	3,2	Taglio lungo e trasverso vena di: legni teneri, duri, massicci, legni esotici, truciolari grezzi e pannelli stratificati. Taglio trasverso vena di: truciolari, termoplastici, MDF, laminati su un solo lato. Rifinitura di: cornici, battiscopa, legni pregiati. Tronçonnage et delignage de: bois tendres, durs, bois exotiques, bois massifs et panneaux stratifiés. Tronçonnage de: bois massifs, thermoplastiques, MDF, laminés sur un seul côté. Finition de: cadres, plinthe, bois de valeur.	300 SPECIAL	
3.27.85.31	305x30	48*	2,5	Spezzonatura e taglio lungo vena di: legni teneri, duri e massicci Pour tronçonner et deligner: bois tendres, durs et massifs.		
3.27.99.51	305x30	72	3,0	Taglio lungo e trasverso vena di: legni teneri, duri, massicci, legni esotici, truciolari grezzi e pannelli stratificati. Tronçonnage et delignage de: bois tendres, durs, bois exotiques, bois massifs et panneaux stratifiés.	XXX EVO* 305 PRO* 911 EVO* 999 EVO* 305S* 10503D*	
3.27.99.52	305x30	96	3,2	Taglio lungo e trasverso vena di: legni teneri, duri, massicci, legni esotici, truciolari grezzi e pannelli stratificati. Taglio trasverso vena di: truciolari, termoplastici, MDF, laminati su un solo lato. Rifinitura di: cornici, battiscopa, legni pregiati. Tronçonnage et delignage de: bois tendres, durs, bois exotiques, bois massifs et panneaux stratifiés. Tronçonnage de: bois massifs, thermoplastiques, MDF, laminés sur un seul côté. Finition de: cadres, plinthe, bois de valeur.		

*In dotazione standard - En équipement standard

LAME PER ALLUMINIO LAMES POUR ALUMINIUM						
3.27.85.09	250x30	80	3,2	Troncatura di: profilati ed estrusi in alluminio e metalli non ferrosi Tronçonnage de: profilés d'aluminium et métaux non ferreux	842	
3.27.85.41	254x30	80	3,2	Troncatura di: profilati ed estrusi in alluminio e metalli non ferrosi Tronçonnage de: profilés d'aluminium et métaux non ferreux	732-733	
3.29.00.09	280x30	64	3,0	Troncatura di: profilati ed estrusi in alluminio e metalli non ferrosi Tronçonnage de: profilés d'aluminium et métaux non ferreux	280S	
3.27.85.21	300x30	84	3,0	Troncatura di: profilati ed estrusi in alluminio e metalli non ferrosi Tronçonnage de: profilés d'aluminium et métaux non ferreux	846 Alu 846	
3.27.85.15	300x30	96	3,0	Troncatura di: profilati ed estrusi in alluminio e metalli non ferrosi Tronçonnage de: profilés d'aluminium et métaux non ferreux	300 SPECIAL	
3.27.99.53	305x30	84*	3,0	Troncatura di: profilati ed estrusi in alluminio e metalli non ferrosi Tronçonnage de: profilés d'aluminium et métaux non ferreux	XXX EVO 305 PRO 911 EVO-999 EVO	
3.27.99.54	305x30	96	3,0	Troncatura di: profilati ed estrusi in alluminio e metalli non ferrosi Tronçonnage de: profilés d'aluminium et métaux non ferreux	XXX EVO XXX EVO Alu* 305S	

*In dotazione standard - En équipement standard

ART.	CODICE CODE	PREZZO PRIX
IB 500	8.62.01.26	

CARATTERISTICHE TECNICHE

- Robusta struttura in lamiera, piedi di appoggio con regolazione per massima stabilità di lavoro
- Flusso di aria calda a 2 velocità: 18 - 30 m³ / h.
- Temperatura di riscaldamento regolabile da 350 °C a 500 °C.
- Supporto regginastro richiudibile.

BORDATRICE DA BANCO

- Per incollaggio a caldo di nastri pre incollati di altezza massima 48 mm.
- Ideale per finitura di pannelli lineari e sagomati.

CARACTÉRISTIQUES TECHNIQUES

- Structure robuste avec pieds d'appui réglables pour une grande stabilité durant le thermocollage.
- Flux d'air chaud à 2 vitesses: 18 - 30 m³ / h.
- Variation de chauffe réglable de 350 °C à 500 °C.
- Guidage de bande avec poignée rétractable

PLAQUEUSE DE CHANTS DE TABLE

- Pour coller à chaud des bandes pré-collées de largeur maximum 48 mm.
- Idéal pour la finition de panneaux de linéaires et courbés



- Doppia guida nastro max 48 mm e cesoia taglia bordo
- Double guide bande max 48 mm et cisaille coupe bordure



- Piano di lavoro stabile antigraffio 682 x 191 mm
- Plan de travail stable et anti-rayures 682 x 191 mm



- Estensione piano di lavoro per effettuare bordature curve
- Extension de la table de travail pour travailler les bordures courbées



2000



18-30



Ø max 48 mm



350° - 500°



12



730x420x255



SCARICA
IL VIDEO
TELECARICABILI
LE VIDEO

STANDY

ART.	CODICE CODE	PREZZO PRIX
390	7.13.36.87	



CARATTERISTICHE TECNICHE

- Struttura in lamiera di acciaio verniciato
- Predisposto per fissaggio a pavimento
- Portata massima 150 Kg

CARACTÉRISTIQUES TECHNIQUES

- Structure laquée robuste en tôle d'acier
- Pré-équipé pour fixation au sol
- Charge maximum 150 Kg

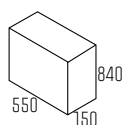

**SUPPORTO IN LEGNO
PER IL FISSAGGIO
DELLE TRONCATRICI AL
BASAMENTO (INCLUSO)**
**SUPPORT EN BOIS POUR
LE FIXATION
DES SCIES À ONGLET
SUR LE SOCLE (INCLUS)**



BASAMENTO UNIVERSALE PER TRONCATRICI LEGNO SOCLE UNIVERSELLE POUR SCIES À ONGLET BOIS

ART.	CODICE CODE	PER ART. POUR ART.	Kg
390	7.13.36.87	Tutte le troncatrici legno Toutes les scies à onglet bois	15

JOBBY

ART.	CODICE CODE	PREZZO PRIX
300 PLUS	7.13.36.48	

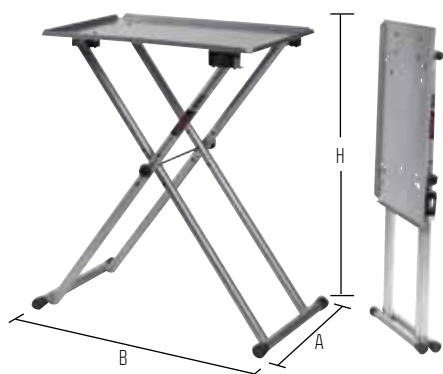

Sistema di sicurezza
contro la chiusura
accidentale
Système de sûreté
contre la fermeture
accidentelle

CARATTERISTICHE TECNICHE

- Ripiegabile per un facile trasporto
- Struttura in robusto profilato d'acciaio
- Altezza regolabile su tre posizioni

CARACTÉRISTIQUES TECHNIQUES

- Pliable pour un transport aisé
- Structure robuste en acier profilé
- Hauteur réglable sur trois positions

BANCO PIEGHEVOLE "JOBBY" | ETABLI PLIABLE "JOBBY"

DIMENSIONI axb x h	DIMENSIONS axb x h	PER ART. POUR ART.
650x420x740/820/870	ABS105-ABS NG160-ABS NG120 780XL-782XL-783XL-784XL NG120XL-785XL-NG160	

MULTY

ART.	CODICE CODE	PREZZO PRIX
360	7.13.36.47	



CARATTERISTICHE TECNICHE

- Struttura in profilato di alluminio.
- Kit di staffe per il fissaggio rapido di troncatrici / segatrici.
- Gambe telescopiche e ripiegabili.
- Possibilità di collegamento elettrico di tre macchine.
- Impugnatura integrata per un facile trasporto.
- Appoggi laterali estensibili regolabili in altezza e lunghezza.
- Carico di lavoro massimo: 120 Kg.

CARACTÉRISTIQUES TECHNIQUES

- Structure en aluminium profilé.
- Kit de supports à fixation rapide pour scies à onglet bois / scies à ruban.
- Pieds télescopiques et repliables.
- Possibilité de branchement de trois machines.
- Poignée de transport pour le porter facilement.
- Servantes latérales réglables en hauteur et en longueur.
- Poids max de la charge: 120 Kg.

BANCO PIEGHEVOLE "MULTY" | ETABLI PLIABLE "MULTY"

PER ART. POUR ART.	Kg
Tutte le troncatrici Toutes les scies à onglet	20

APPOGGIO PEZZI SCORREVOLE | KIT DE DÉPLACEMENT



CODICE CODE	PER ART. POUR ART.	PREZZO PRIX
7.07.50.36	911 EVO - 999 EVO XXX EVO - XXX EVO ALU - 305 PRO	



MORSETTI | PRESSEURS

CODICE CODE	PER ART. POUR ART.	PREZZO PRIX
7.13.05.57 - Frontale/Horizontal	305S - 280S - 732 - 733	
7.13.07.01 - Verticale/Vertical	XXX EVO - 305 PRO - 911 - 999 EVO XXX EVO ALU - 846 - 846 ALU - 300 SPECIAL - 842	
7.13.06.07 - Frontale/Horizontal	XXX EVO - XXX EVO ALU	
7.13.06.41 - Frontale/Horizontal	305 PRO - 911 - 999 - 846 - 846 ALU 300 SPECIAL - 842	

Estensione laterale sul piano superiore

- Estensione laterale in alluminio estruso
- Fissaggio stabile e preciso
- Aumenta le dimensioni del piano superiore da 305 x 485mm a 455x 485 mm

Rallonge laterale sur la table supérieure

- Rallonge latérale en aluminium extrudé
- Fixation précise et stable
- Augmente les dimensions de la table supérieure de 305 x 485 mm à 455x 485 mm

ESTENSIONE LATERALE | EXTENSION LATÉRALE

CODICE CODE	FOR ART. / PARA ART.	PREZZO PRIX
7.07.50.77	911 EVO - 999 EVO - XXX EVO - 305 PRO	

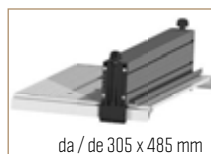

SINGLE-ROLLER SUPPORT | SOPORTE MONO-RODILLO

ART.	CODICE CODE	SIZE DIMENSIONES AxBxH (mm)	WEIGHT PESO	PREZZO PRIX
301	7.13.37.16	520x400x680+1140	6,5 Kg.	

CARATTERISTICHE TECNICHE

- Rullo in acciaio zincato Ø 57 mm.
- Robusta struttura in acciaio e ghisa.
- Base completa di piedini di livellamento.
- Regolazione dell'altezza di appoggio.
- Portata massima: 30 kg

CARACTÉRISTIQUES TECHNIQUES

- Rouleau en acier zingué Ø 57 mm.
- Robuste structure en acier et en fonte.
- Base avec pieds réhaussables.
- Réglage de la hauteur du rouleau d'appui.
- Poids maximum de la charge: 30 kg

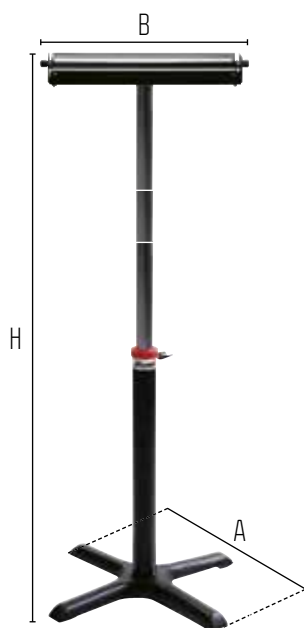

GONIOMETRO GRADUATO | RAPPORTEUR GRADUÉ

CODICE CODE	REG. ANGOLO RÉG. D'ANGLE	FOR ART. / PARA ART.	PREZZO PRIX
5.13.07.68	0° - 60° left-right	GOLD-XXX2-911-999-846-300 SPECIAL-842	



SACCHETTO RACCOLTA TRUCIOLI | SAC À SCIURE

CODICE CODE	FOR ART. / PARA ART.	PREZZO PRIX
7.07.50.32	Tutte le troncatrici Toutes les scies à onglet	

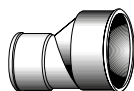

ADATTATORE ASPIRAZIONE TRONCATRICE | ADAPTATEUR ASPIRATION SCIÉS À ONGLET BOIS

CODICE CODE	Ø RIDUZIONE Ø JONCTION TUVAU	Ø ATTACCO TRONCATRICE Ø JONCTION SCIÉS À ONGLET BOIS	FOR ART. PARA ART.	PREZZO PRIX
5.06.10.44	100 mm	40 mm	305 PRO / 999 EVO / 911 EVO XXX EVO / XXX EVO ALU	

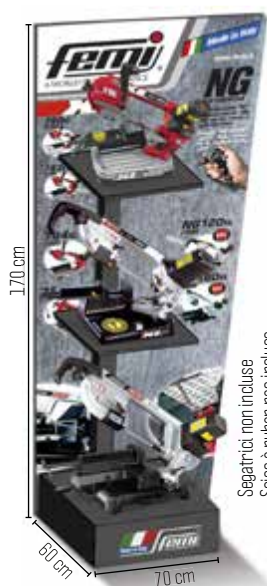

Segatrici non incluse
Scies à ruban pas incluses

LINEA METALLO LIGNE METAL

**Espositore in metallo
Présentoir en métal**

codice | code 7.13.36.72

peso | poids : 30 kg
Carico massimo per ogni ripiano: 30 kg.
Charge maximale de chaque étage: 30 kg
Carico massimo per la base: 35 kg.
Charge maximale de la base inférieure: 35 kg

**Cartotecnica con grafica segatrici
Carton avec images scies à ruban**

codice | code 7.13.36.74

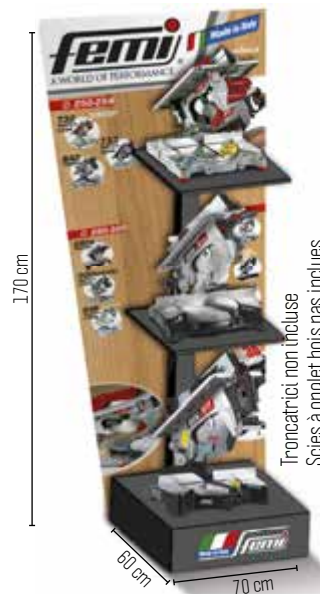

Troncatrici non incluse
Scies à onglet bois pas incluses

LINEA LEGNO LIGNE BOIS

**Espositore metallo
Présentoir en métal**

codice | code 7.13.36.72

peso | poids: 30 kg
Carico massimo per ogni ripiano: 30 kg.
Charge maximale de chaque étage: 30 kg
Carico massimo per la base: 35 kg.
Charge maximale de la base inférieure: 35 kg

**Cartotecnica con
grafica troncatrici
Carton avec images
scies à onglet bois**

codice / code 7.13.36.69



Lame non incluse
Lames pas incluses

PODIUM

cod. 0.00.06.26
62,5 x 87 x 62,5 cm
Peso / Poids: 14 kg



Lame non incluse
Lames pas incluses

PODIUM

cod. 0.00.06.26
62,5 x 87 x 62,5 cm
Peso / Poids: 14 kg

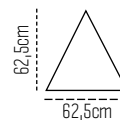

**Espositore in cartone
per 787 XL allroad
Présentoir en carton
pour 787 XL allroad**

codice | code 7.13.36.71
h. 180 cm
peso | poids: 1 kg



SMERIGLIATRICI TOURETS

GRINDV

cod. 7.13.36.96

Espositore per smerigliatrici
Présentoir pour tourets
Peso | poids: 13 kg

TRY ME! DEMO KIT

Espositore in cartone
Présentoir en carton

cod. 0.00.07.86
Peso / Poids: 3,8 kg



Segatrice
non inclusa
Scie à ruban
pas incluse

ASK to
TRY ME!

Made in Italy

femi
A WORLD OF PERFORMANCE

ASK to
TRY ME!

Made in Italy

femi
A WORLD OF PERFORMANCE

www.femi.it



femi

190 cm



ART. 300
"JOBBY"

Lama a nastro di ricambio
Lame à ruban supplémentaire



Materiale per prove di taglio
Pièce de metal pour essais de coupe















Volantini 16 x 23 cm
Dépliants 16 x 23 cm



SCARICA
IL VIDEO
TELECHARGE
LE VIDEO

SIMBOLOGIA | SYMBOLIQUE

-  Protezione termica di sicurezza degli avvolgimenti
Protection thermique de securite des bobinages
-  Motore elettrico monofase 230v - hz 50
Moteur electrique monophasé 230 v - hz 50
-  Motore elettrico trifase a 1 o 2 velocità 400 v - hz 50
Moteur electrique triphasé a 1 ou 2 vitesses 400v - hz 50
-  Tensionatore lama con indicatore luminoso e micro-switch di sicurezza
Tension de lame avec indicateur lumineux et micro-switch de sécurité
-  Certificazione ce: conformità alle direttive cee 2004/108 -98/37- 2006/95
Certificat ce: conforme aux directives Cee 2004/108 -2006/42- 2006/95
-  Velocità costante con controllo elettronico digitale
Vitesse constante avec contrôle electronique
-  Regolazione elettronica della velocità
Regulation electronique de vitesse
-  Due velocità a commutazione elettronica
Deux vitesses a commutateur electronique
-  Due velocità a commutazione polare del motore
Deux vitesses a commutateur polaire du moteur
-  Sistema di aspirazione delle polveri
Systeme d'aspiration des poussières
-  Doppio isolamento di sicurezza
Double isolation de securite
-  Granulometria: a numero più alto corrisponde una grana più fine
Granulometrie: Le plus grand numéro correspond au grain le plus fin
-  Comandi di sicurezza a bassissima tensione (24 volt)
Commande a basse tension de securite (24 volt)

FEMI SpA si riserva il diritto di apportare, senza alcun preavviso, tutte le modifiche che ritenesse opportune al miglioramento del prodotto. Le descrizioni generali, le foto e i disegni non sono impegnativi, ma solo indicativi.

Femi Spa se réserve le droit d'apporter, sans préavis, toute modification qui peut être nécessaire pour améliorer le produit. Les descriptions générales, les photos et les dessins sont donnés seulement à titre indicatif

Tutti i prezzi si intendono IVA esclusa | Tous prix HT



FEMI SpA
Via del Lavoro, 4
40023 Castel Guelfo (BO) · ITALY
tel. +39 0542 487611
fax +39 0542 488226
infocom@femi.it



FEMI France Sarl
11 bis Avenue du Bataillon Carmagnole Libertè
69120 Vaulx-En-Velin · FRANCE
Tel: +39 349 9082208 - +33 (0) 4-78702778
Fax: +39 0542 488226
femifrance@femi.it
www.femi.it/fr/

Sav: Bernard Desmurs - +33 670872212
bernard.desmurs@femi.it

www.femi.it