



 **SANKYO DIAMOND**



CATALOGO GENERALE  
**2024**





## dal 1961...

La S.I.F.A. dal 1961, anno della costituzione, è presente sui mercati mondiali con i suoi prodotti di alta qualità nel campo degli abrasivi rigidi.

Situata a Crosio della Valle in provincia di Varese, a pochi km da Milano, occupa un'area di 20.000 mq di cui 5.000 coperti e produce una vasta gamma di mole abrasive.

Nel 1982 i responsabili della società intuendo la grande opportunità offerta dalla Sankyo Diamond® Giapponese per l'introduzione dei nuovi prodotti diamantati per il taglio a secco di pietre, marmo, granito, cemento e asfalto ne ha iniziato la commercializzazione affermandosi come leader del settore.

Potendo contare su una vasta rete commerciale la S.I.F.A. ha continuato ad aggiungere nuovi prodotti sia nel settore dell'edilizia (carotatrici, foretti diamantati e attrezzature varie) che nel settore della grande e piccola distribuzione (abrasivi flessibili, strumenti di misura, etc.).

Presente fin dalla sua costituzione nel settore metalmeccanico, è ora in grado di soddisfare le più svariate esigenze del mercato.



**OLTRE 60 ANNI DI ESPERIENZA**









<b>DISCHI ABRASIVI - TRONCATORI</b>	<b>10</b>
Dischi rinforzati a centro depresso per taglio con macchine portatili	12
Dischi rinforzati a centro piano per taglio con macchine portatili	13
Dischi rinforzati a centro depresso per smerigliatura con macchine portatili	14
Dischi rinforzati a centro piano per taglio con macchine fisse	15
Dischi rinforzati a centro piano per taglio con macchine portatili	16
Mini dischi	17



<b>MOLE VETRIFICATE E RESINOIDI</b>	<b>18</b>
Identificazione delle mole	20
Forme - Profili - Settori	22
Tabella mole per rettifica	24
Tabella mole standard per acciaio e widia	25
Mole a tazza e Settori	27
Tabella calcolo mole vetrificate - resinoidi	28
Molette a perno	30



<b>ABRASIVI FLESSIBILI - TELA DIAMANTATA - FELTRI</b>	<b>32</b>
Dischi lamellari supporto in plastica - nylon	34
Dischi lamellari supporto in fibra	35
Ruote lamellari su gambo	36
Dischi fibrati	38
Dischi semiflessibili	39
Ruote lamellari a foro - Ruote Non tessuto - ruote M14	40
Manicotti - portamanicotti	41
Dischi velcrati - dischi velcrati sterati - Platorelli di supporto	42
Dischi microforati	43
Delta - strisce	44
Spugne - Blocchetti in gomma	45
Rotoli carta velcrata - rotoli carta con spugna	46
Carta abrasiva al corindone struttura aperta	47
Rotoli carta resinata polivalente - fogli carta impermeabili	48
Tela abrasiva extra flessibile	49
Filo abrasivo	50
Non tessuto abrasivo	51
Dischi compatti per finitura - dischi in panno per finitura	52
Ruote per satinatrici	53
Nastri in tela corindone - zirconio	56
Dischi aggancio rapido	58
Tela diamantata	59
Feltri e pasta per lucidatura	61
Feltri con perno	63
Platorelli di supporto	64



**CATALOGO PRODOTTI SANKYO**  **SANKYO DIAMOND**

66

Indice prodotti

68

**TAZZE E DISCHI DIAMANTATI** 

106

Mattoni ravvivatori

108

Flange per dischi

109

Tazze diamantate

110

Utensili diamantati

112

Mini dischi

113

Molette diamantate con perno

114

Set e molette diamantate con perno - lime diamantate

115

Dischi universali corona continua - settori

116

Dischi per taglio universali - dischi per scanalatori

117

Dischi per ceramica

118

Dischi per cemento - cemento fresco - poroton

119

**FORETTI DIAMANTATI**   

120

Foretti a secco altezza 150mm attacco M16

122

Adattatori e accessori per foretti 150 mm

124

Foretti a secco altezza 420 mm attacco M16

126

Accessori per foretti 420 mm attacco M16

127

Foretti a secco altezza 300 mm attacco 1" ¼

128

Foretti a secco altezza 420 mm attacco 1" ¼

130

Adattatori e accessori per foretti 300 - 420 mm attacco 1" ¼

131

Foretti ad acqua altezza 420 mm

132

Adattatori per ogni tipo di macchina - prolunghe

133

Foretti per granito altezza 60 mm attacco M16 (1,5)

134

Foretti per granito altezza 100 mm attacco ½ G

135

Foretti per marmo altezza 55 mm attacco M16 (1,5)

136

Foretti per gres e granito altezza 50mm attacco M14

137

Foretti per gres altezza 50mm attacco M14

138

Foretti per gres altezza 55mm attacco M14

139

**CAROTATRICI** 

140

Carotatrici manuale a secco e ad acqua con micropercussione

142

Carotatrice manuale a secco con micropercussione  
e aspirazione polveri

143

Carotatrici manuale a secco con micropercussione

144

Carotatrici manuale ad acqua e a secco con sistema di aspirazione

145

Carotatrici manuale ad acqua

146

Pompa per il vuoto

147

Carotatrici fissa ad acqua capacità foratura Ø 200 mm

148

Supporto foratura massima Ø 200 mm

149

Carotatrici fissa ad acqua capacità foratura Ø 250 mm

150

Supporto foratura massima Ø 250 mm

151

Carotatrici fissa ad acqua capacità foratura Ø 300 mm

152

Supporto foratura massima Ø 300 mm

153



<b>ATTREZZATURA PER POSATORI</b>	<b>154</b>
Utensili per la lucidatura e levigatura	156
Profilatori - Antiscivolo	158
Platorelli dimantati per levigatura	160
Dischi taglio e levigatura	161
Utensili dimantati per pavimenti	162
Spugne diamantate levigatura di pavimenti	164
Feltri Pad per levigatrici e monospazzole	165
Utensili al carburo - Tazze	166
Dischi semiflessibili	167
Miscelatore	168
Taglierine per piastrelle manuali	169
Ventosa battente	169
Sistema per il livellamento e posa piastrelle - Banco di lavoro	170
Attrezzatura per movimentazione di grandi lastre	171
Frattoni e Frattazzi	172
Accessori vari	173
Attrezzatura per misurazione e sagomatura	174
Raschiatori - Cutter	175
Protezioni ginocchia - Ciabatte	176
Vaschetta di lavaggio - Portablocchi - Spatola	177



<b>CATALOGO MARCATORI</b> 	<b>178</b>
Indice catalogo	180



<b>STRUMENTI DI MISURA</b>	<b>212</b>
Doppi metri	214
Flessometri - Bindelle	216
Fessurimetri	217
Righe - Livelle - Squadre	218
Calibri	219



<b>UTENSILI ELETTRICI - ATTREZZATURE PER EDILIZIA</b>	<b>220</b>
Taglierina a caldo per cappotto	222
Coltello manuale a caldo per cappotto	223
Sistemi di taglio manuale manuale	224
Set profili coltello a caldo	225
Giraffa carteggiatrice a largo raggio	226
Dischi microforati per giraffe	227
Aspirapolvere	228
Scanalatore Ø 150 mm	229
Pompe manuali  - Pompe per taglierine	230
Spazzoloni professionali da cantiere	232
Stenditori per malta e asfalto	233



## SISTEMI DI SOLLEVAMENTO

234

Ventose di sollevamento	236
Ventose elettriche di sollevamento <b>GRABO</b>	237
Accessori ventose elettriche	240
Ricambi ventose elettriche	241
Pinze e morsetti	242
Fasce in poliestere	243



## ANTINFORTUNISTICA

244

Scarpe	246
Stivali <b>DUNLOP</b> - PVC cappotto - PVC Completo	247
Guanti <b>MAPA</b> <b>SHOWA</b>	248
Mascherine <b>3M</b> <b>COFRA</b>	252
Occhiali - Portavisiera	254
Tappi antirumore <b>3M</b>	255
Cuffie antirumore <b>Honeywell</b>	256
Casco da cantiere - Maglia termoregolatrice <b>COFRA</b>	257



## UTENSILI E ATTREZZATURE VARIE

258

"Lavora pulito" Protezioni antipolvere	260
Rotoli in feltro - Paste lavamani - Sacchi per detriti	261
Pistole per silicone, resine e schiume - Cartuccia di silicone	262
Cutters	264
Raschietto e Raschiatore - Forbici	265
Carrello estensibile - Spatola - Morsetto	266
Molatrici ad aria	267



## UTENSILI IN METALLO DURO E ACCIAIO SUPER-RAPIDO

268

Lame per edilizia - Lame per pannelli	270
Lame per alluminio, PVC - Lame per legno	271
Lame da flessibile per legno e PVC - Lame per decespugliatori	272
Tazze - scrostatori	273
Spazzole con filo: a tazza - a disco - con perno	274
Spazzole manuali	278
Frese - Allargafori	279
Svasatori	280
Set seghe bimetalliche	281
Seghe a tazza bimetalliche	282
Frese a tazza HSS	283
Frese a tazza con rompitruciolo	284
Frese a tazza per inox	285
Lime	286
Frese per edilizia	287
Scalpelli a mano	288
Scalpelli SDS plus - SDS max	289



DESCRIZIONE PRODOTTO



<b>PUNTE</b>	<b>290</b>
Punte per ferro serie corta	292
Punte per ferro attacco ridotto - Punte per ferro serie lunga	293
Punte al cobalto	294
Punte per lattonieri - Punte codolo conico morse	295
Punte SDS plus - Punte SDS max per edilizia	296
Punte per calcestruzzo	297
Punte per legno	298
Mandrini e accessori per trapano	299



<b>Espositore</b>	<b>300</b>
-------------------	------------



<b>CONTATTI</b>	<b>303</b>
-----------------	------------



## ICONE UTILIZZATE

	Rivestimenti in ceramica/gres		Sega da pavimenti		Legno grezzo asciutto
	Pavimenti in ceramica/gres		Taglierina da cantiere		Legno grezzo bagnato
	Superfici in marmo/granito		Taglierina per ceramica		Legno lavorato
	Cemento		Taglierina a ponte		Metallo
	Cemento armato		Scanalatore		Plastica
	Blocchetti pavimentazioni		Trapano		Mattoni, cemento
	Vetro		Levigatrice a braccio lungo		Vetro
	Mattoni abrasivi		Levigatrice orbitale		Piastrelle, ceramica
	Asfalto		molatrice da banco		Pneumatici, gomma secca
	Uso ad acqua		Smerigliatore assiale		Pneumatici, gomma umida
	Uso a secco		Carotatrice manuale		Acciaio inox
	Non vibra		Carotatrice manuale ad acqua		Brevettato
	Silenziato		Carotatrice con supporto		Massima qualità
	Leggero		Uso a mano		
	Flessibile grande		Corona a settori		
	Flessibile piccolo		Corona continua		
	Troncatrice		Corona turbo		
	Mototroncatrice		Saldatura laser		
	Scanalatore		Diamante posizionato		
	Levigatrice in piano		Altezza settori		
	Satinatrice				



## DISCHI ABRASIVI

SWAIFLEX TWISTCUT SWAICUT. Questi marchi sono stati depositati dalla S.I.F.A. nel 1961 e si sono affermati in tutto il mondo grazie alla costante ottima qualità dei prodotti.

Dopo avere eseguito tutti i controlli sulle materie prime, le miscele vengono preparate in capienti e moderne impastatrici. Lo stampaggio avviene su presse automatiche a stampi multipli. Viene controllato l'inserimento delle tele di rinforzo e la bilanciatura.

Dopo la cottura, controllata automaticamente, le mole sia piane che a centro depresso vengono sottoposte, come disposto dalle normative europee (E.N. 12413) e italiane (legge 320), alla prova di scoppio con una moderna macchina munita di controllo visivo e di stampante che segnala l'esatta velocità, in numero di giri, alla quale è avvenuta la rottura. Vengono poi tutte sottoposte a controllo visivo prima di essere imballate.



## DISCHI CENTRO DEPRESSO - TRONCATORI



## ACCIAIO



- Materiali ferrosi
- Acciai legati

Ø	Spessore	Foro	Confezioni	Euro	Codice
115	3,2	22,23	25	1,06	SW107
125	3,2	22,23	25	1,20	SW113
230	3,2	22,23	50	2,38	SW137

## PIETRA-CEMENTO



- Materiali per l'edilizia
- Marmo-granito
- Ghisa, bronzo, alluminio

Ø	Spessore	Foro	Confezioni	Euro	Codice
115	3,2	22,23	25	1,25	SW109
230	3,2	22,23	50	2,65	SW139

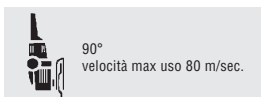

## ACCIAIO - ACCIAIO INOX



- Acciai inossidabili
- Acciai ad alta resistenza
- Materiali ferrosi
- Acciai legati

Ø	Spessore	Foro	Confezioni	Euro	Codice
115	1,0	22,23	50	0,95	TW116
115	1,6	22,23	50	0,95	TW119
115	2,5	22,23	25	1,14	TW122
125	1,0	22,23	25	1,06	TW125
125	1,6	22,23	25	1,06	TW128
150	1,6	22,23	50	1,58	TW134
230	2,0	22,23	50	2,12	TW140
230	2,5	22,23	25	2,28	TW201

## ACCIAIO INOX



- Acciai inossidabili
- Acciai ad alta resistenza

Ø	Spessore	Foro	Confezioni	Euro	Codice
115	1,0	22,23	50	1,38	TW117
115	1,6	22,23	50	1,38	TW120
125	1,6	22,23	25	1,48	TW129
230	2,0	22,23	50	2,34	TW141

## PIETRA-CEMENTO



- Materiali per l'edilizia
- Marmo-granito
- Ghisa, bronzo, alluminio

Ø	Spessore	Foro	Confezioni	Euro	Codice
115	1,6	22,23	50	1,35	TW121
230	2,0	22,23	50	2,75	TW142

## LEGNO



- Legno

Ø	Spessore	Foro	Confezioni	Euro	Codice
115	1,6	22,23	25	1,38	LE0001

## ALLUMINIO



- Alluminio

Ø	Spessore	Foro	Confezioni	Euro	Codice
115	1,6	22,23	50	1,27	ALU001



Dischi rinforzati a centro piano per taglio con macchine portatili



## ACCIAIO



- Materiali ferrosi
- Acciai vari
- Saldature

Ø	Spessore	Foro	Confezioni	Euro	Codice
115	6,5	22,23	25	1,67	SW110
125	6,5	22,23	25	1,87	SW116
230	6,5	22,23	25	4,85	SW143

## PIETRA-CEMENTO



- Materiali per l'edilizia
- Marmo-granito
- Ghisa, bronzo, alluminio

Ø	Spessore	Foro	Confezioni	Euro	Codice
230	6,5	22,23	25	5,70	SW145



## ACCIAIO

80 m/sec



- Materiali ferrosi
- Acciai legati

Ø	Spessore	Foro	Confezioni	Euro	Codice
300	2.8	25,4 - 30	25	5,86	TW162
300	3.2	25,4 - 30	25	5,86	TW146
350	2.8	25,4 - 30	25	8,58	TW163
350	3.5	25,4 - 30	25	8,58	TW149
400	4,0	25,4 - 30	25	11,00	TW152

## PIETRA-CEMENTO

80 m/sec



- Materiali per l'edilizia
- Marmo-granito
- Ghisa, bronzo, alluminio

Ø	Spessore	Foro	Confezioni	Euro	Codice
300	3.2	25,4 - 30	25	8,60	TW148
350	3.5	25,4 - 30	25	12,02	TW151
400	4	25,4 - 30	25	14,97	TW154



velocità max uso 80 m/sec.

## ACCIAIO

100 m/sec



- Materiali ferrosi
- Acciai legati

Ø	Spessore	Foro	Confezioni	Euro	Codice
300	3,2	20 - 22,23 - 25,4 - 30	25	7,65	TW171
350	4,0	20 - 22,23 - 25,4 - 30	25	10,65	TW172
400	4,0	20 - 22,23 - 25,4 - 30	25	12,75	TW173

## PIETRA-CEMENTO

100 m/sec



- Materiali per l'edilizia
- Marmo-granito
- Ghisa, bronzo, alluminio

Ø	Spessore	Foro	Confezioni	Euro	Codice
300	3,2	20 - 22,23 - 25,4 - 30	25	8,85	TW191
350	4,0	20 - 22,23 - 25,4 - 30	25	12,15	TW192
400	4,0	20 - 22,23 - 25,4 - 30	25	15,15	TW193



velocità max uso 100 m/sec.  
doppio rinforzo

ACCIAIO

- Barrette acciaio
- **Rinforzati**



Ø	Spessore	Foro	Confezioni	Euro	Codice
65	1,0 - 1,5 - 2,0 - 3,2	6,0 - 10	25	1,32	ST004 - ST005 ST006 - ST046
76	1,0 - 1,5	6,0 - 10	25	1,39	ST007 - ST008
76	3,2	10	25	1,71	ST047



ACCIAIO

- Barrette acciaio
- **Rinforzati**



Ø	Spessore	Foro	Confezioni	Euro	Codice
76	4,5	10	25	1,98	ST013
76	6,5	10	25	2,22	ST014



ACCIAIO

- Barrette acciaio
- **Non rinforzati**



Ø	Spessore	Foro	Confezioni	Euro	Codice
150	1	20	25	3,48	ST042

- Barrette acciaio
- **Rinforzati**

Ø	Spessore	Foro	Confezioni	Euro	Codice
150	1,5	20	25	4,50	ST012

Mini dischi





## MOLE

Le mole abrasive sono impiegate in quasi tutti i settori produttivi; la gamma dimensionale e qualitativa è vastissima.

La Sifa da 50 anni produce mole a legante ceramico e resinoidi puntando su due principali obiettivi: A) personalizzazione B) qualità costante

Personalizzare significa allestire mole specifiche per ogni cliente e per ogni singola lavorazione. Qualità costante significa "clonazione", cioè riprodurre nel tempo mole identiche per rendimento e finitura. L'innovazione è un altro punto al quale la Sifa è sempre attenta.

La ricerca di nuovi leganti, di nuovi prodotti e di nuove specifiche è l'obiettivo al quale mira, tramite l'attrezzato laboratorio di ricerca, per offrire alla clientela sempre migliori rendimenti nelle operazioni di molatura e rettifica.

## MOLE VETRIFICATE E RESINOIDI



## IDENTIFICAZIONE DELLE MOLE

### IDENTIFICATION OF THE GRINDING WHEEL

- Per poter identificare una mola sono necessari i seguenti dati: dimensioni, abrasivo, grana, durezza, struttura e natura dell'agglomerante

**DIMENSIONI:** sono espresse in mm e vengono indicate nel seguente ordine: diametro x spessore x foro.

**ABRASIVO:** i tipi di abrasivo comunemente usati sono il corindone artificiale e il carburo di silicio. La SIFA contraddistingue ciascun tipo di abrasivo con le seguenti sigle.

- 96 A** Corindone artificiale grigio-bruno; duro e molto tenace; usato per sbavature, sgrossature, molature generiche, affilature manuali
- 99 ½ A** Corindone artificiale bianco; durissimo e fragile; usato per affilature meccaniche, rettifiche di alta precisione, su acciai legati
- H 99 A** Corindone artificiale bianco sporco o roseo; durissimo, molto tenace; usato per affilature di serie, rettifiche con forte asportazione sia rettilinee che piane su acciai altamente legati
- AS-AS1** Corindone artificiale bianco rosa; durissimo, molto tenace; usato per rettifiche su acciai inox martensitici, rettifica di profili (diaform), rettifiche interne ed in piano su acciai altamente legati o indeformabili (tipo UX 200 Cr. 13)
- 99 A** Corindone artificiale rosa-rubino; duro e tenace; usato per rettifiche di precisione, rettifiche in tondo e centerless su ogni tipo di acciaio
- 99 R** Corindone artificiale lilla; durezza e tenacità elevata; usato per affilature e rettifiche con tenuta di spigolo
- 97 A** Corindone artificiale grigio-blu scuro; duro e tenace; usato per rettifica esterna tra punte o senza centri, rettifica interna su acciai mediamente legati anche temprati
- 97 R** Corindone artificiale grigio-lilla; molto tenace duro; usato per rettifiche di alta produzione su acciai legati e temprati con macchine di buona potenza e operando con incrementi spinti
- S 99 A** Corindone artificiale grigio-bianco-blu; duro semifriabile; usato per rettifiche rettilinee su acciai temprati e cementati
- 98 A** Corindone artificiale rosa scuro; duro e tenace; usato per operazioni con medie sollecitazioni meccaniche, rettifiche tangenziali, rettifiche ghisa meccanica
- ZA** Corindone allo zirconio tenace, poco friabile e fratturabile; usato per sbavature ad alte pressioni
- CC** Carburo di silicio verde chiaro; durissimo, tagliente e fragile, sensibile alle sollecitazioni meccaniche; usato per rettifiche di utensili in metallo duro, per materiali ceramici e organici
- C** Carburo di silicio nero; duro e tenace; usato per lavorazione di ghise, ottoni, bronzi, materiali ceramici e organici
- 1C** Carburo di silicio verde scuro; duro; usato per sbavatura di ghisa
- ASE** Corindone artificiale azzurro speciale ad alto rendimento per affilatura e rettifica di alta precisione

GRANA: grossezza dei grani abrasivi

GRANA GROSSA (idonea per operazioni di sgrossatura): 10 – 12 – 14 – 16 – 20 – 24

GRANA MEDIA (idonea per affilatura utensili ed operazioni di semi-finitura): 30 – 36 – 46 – 50 – 60

GRANA FINE (idonea per operazioni di finitura e lappatura): 70 – 80 – 90 – 100 – 120 – 150

DUREZZA: forza con la quale l'agglomerante trattiene i granuli abrasivi

tenera D – E – F – G – H

media I – J – K – L – M – N – O – P

dura Q – R – S – T – U – V – Z

Per la scelta della durezza tenere presente i seguenti principi:

a) più duro è il materiale da lavorare, più tenera deve essere la mola

b) più piccola è la superficie di contatto, più dura deve essere la mola

STRUTTURA: spaziatura tra i vari grani di abrasivo

chiusa 1 – 2 – 3 – 4

media 5 – 6 – 7 – 8

aperta 9 – 10 – 11 – 12

NATURA DELL' AGGLOMERANTE:

V vetrificato (ceramico)

B resinide (bakelite)

BF resinoido rinforzato

L'agglomerante resinoido è usato per mole ad alta velocità (sino a 48 m/sec. senza rinforzo; fino a 100m/sec. con rinforzo di tessuto di vetro) e per la scricatura della billette nelle fonderie.

#### ESEMPIO DI MARCATURA DI UNA MOLA SIFA / EXAMPLE OF "SIFA" GRINDING WHEEL MARKING

200	diametro
x	
25	spessore
x	
20	foro
96A	tipo abrasivo
60	grana
M	durezza
5	struttura
V	natura agglomerante



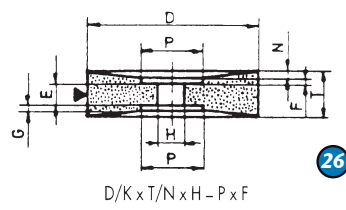
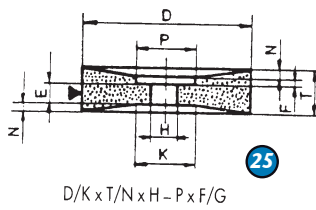
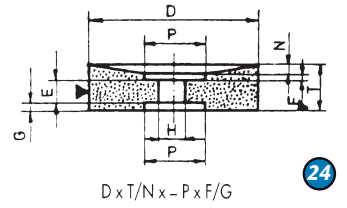
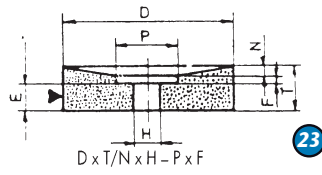
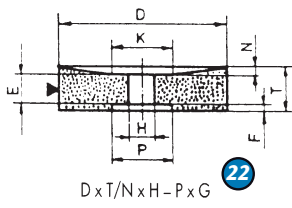
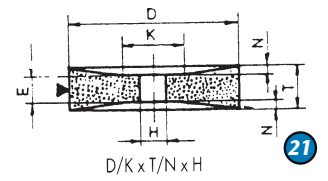
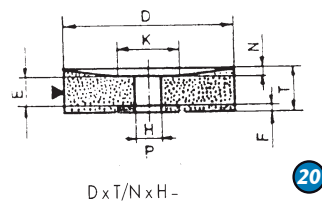
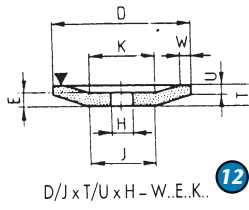
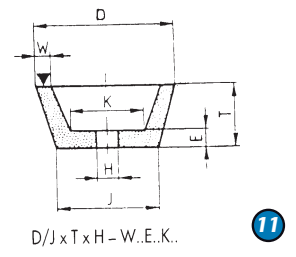
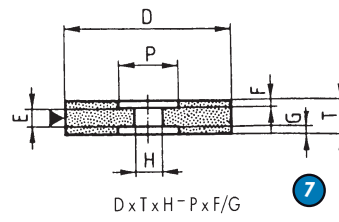
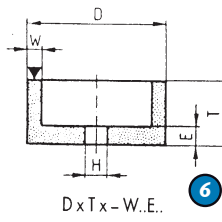
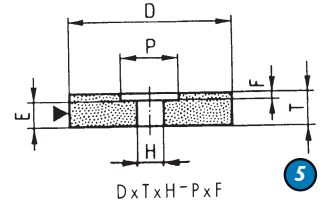
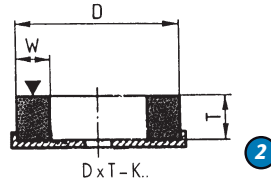
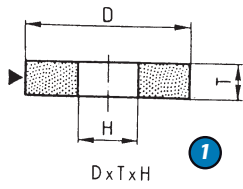

PROFILI

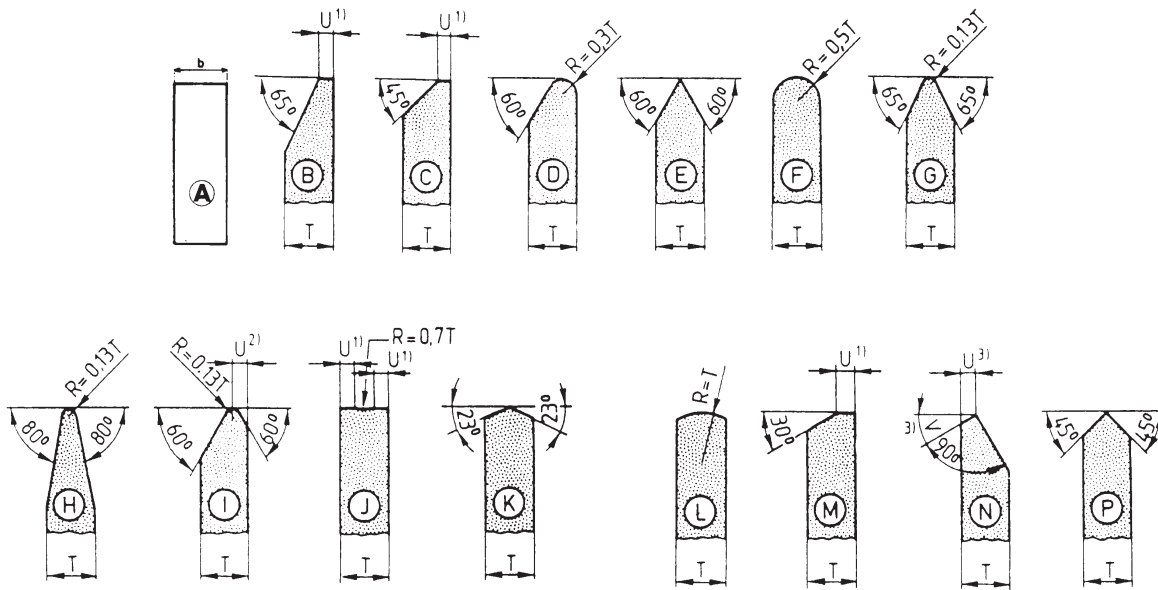

SETTORI

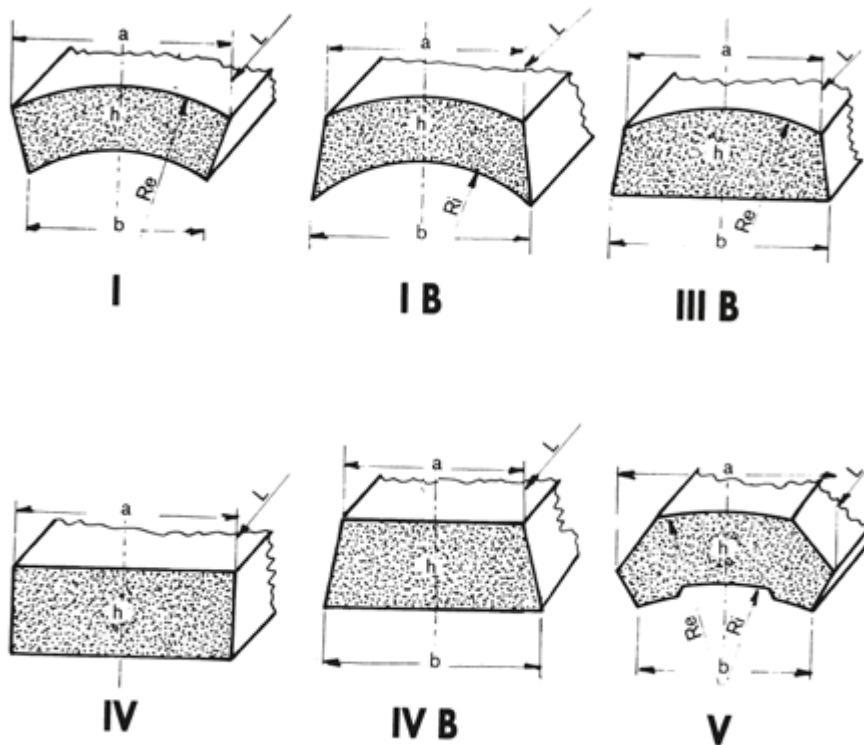

## RETTIFICA TANGENZIALE



Materiale	Dimensioni	Specifica	Euro	Euro - 1 INCAVO o 1 SVASO	Euro - 2 INCAVI o 2 SVASI
Acciai legati temperati	350x50x127	99½A46H8V	137,18	150,90	164,62
	400x50x127	99½A46H8V	179,39	197,34	215,27
	400x70x127	99½A46H8V	238,86	262,75	286,64
	450x100x127	99½A46H8V	413,47	454,81	496,17
ACCIAIO duro Acciaio inossidabile	350x50x127	99½A46H12VP/A	164,62	178,33	192,06
	400x50x127	99½A46H12VP/A	215,27	233,22	251,16
	400x70x127	99½A46H12VP/A	286,64	310,53	334,41
	450x100x127	99½A46H12VP/A	496,17	537,51	578,87

## RETTIFICA TONDO ESTERNA



Materiale	Dimensioni	Specifica	Euro	Euro - 1 INCAVO o 1 SVASO	Euro - 2 INCAVI o 2 SVASI
Acciai temperati	350x50x127	99½A60L6V	137,18	150,90	164,62
	400x40x127	99½A60L6V	139,09	153,01	166,91
	400x50x127	99½A60L6V	179,39	197,34	215,27
	500x50x127	99½A60L6V	270,53	297,59	324,62

## RETTIFICA SENZA CENTRI



Materiale	Dimensioni	Specifica	Euro	Euro - 1 INCAVO o 1 SVASO	Euro - 2 INCAVI o 2 SVASI
Acciai normali temperati	500x100x304,8	97A60M6V	367,67	404,43	441,19
Acciai duri	500x100x304,8	AS80M6V	532,74	586,01	639,28

## RAVVIVA MOLE



Dimensioni	Euro	Codice
Ø 30 x 200 mm	19,50	RAV001

## 96A CORINDONE

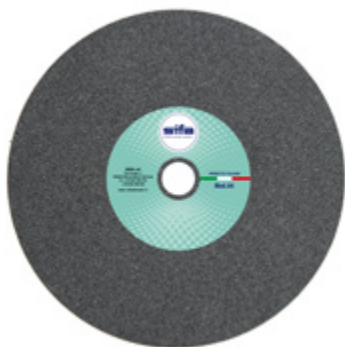

- Molatura di acciai comuni
- Molatura di saldature
- Riaffilatura utensili

Grane: 16 - 24 - 36 - 46 - 60 - 80		Euro per acquisto 10 pezzi per diametro
Dimensioni	Euro	
100 x 10 x 13/20	6,13	
100 x 15 x 13/20	7,53	
100 x 20 x 13/20	8,16	
125 x 10 x 16/20	8,16	
125 x 15 x 16/20	10,28	
125 x 20 x 16/20	11,06	
150 x 10 x 16/20	10,67	
150 x 15 x 16/20	13,00	
150 x 20 x 16/20/32	14,36	9,50
150 x 25 x 16/20/32	16,69	12,20
200 x 20 x 20/32	21,54	17,00
200 x 25 x 20/32	25,43	20,10
200 x 30 x 20/32	29,51	
250 x 20 x 25	30,48	
250 x 25 x 25	36,69	
250 x 30 x 25	42,92	
250 x 35 x 25	46,92	
300 x 30 x 30	56,11	
300 x 35 x 30	61,39	
300 x 40 x 30	64,26	
350 x 40 x 35	86,20	
350 x 45 x 35	98,63	
350 x 50 x 35	111,05	
400 x 40 x 40	112,60	
400 x 50 x 40	145,23	
400 x 60 x 40	170,03	
500 x 40 x 50	171,62	
500 x 50 x 50	218,99	
500 x 60 x 50	255,06	

## CC CARBURO DI SILICIO

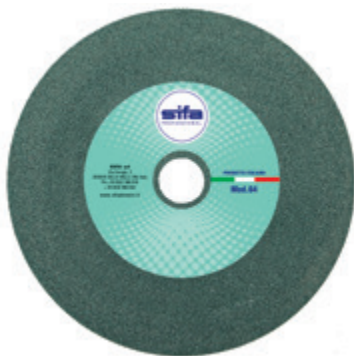

- Affilatura utensili in carburo di Tugsteno (Widia)
- Molatura di metalli durissimi
- Molatura di ghisa e alluminio

Grane: 60 - 80		Euro per acquisto 10 pezzi per diametro
Dimensioni	Euro	
100 x 10 x 13/20	9,60	
100 x 15 x 13/20	11,79	
100 x 20 x 13/20	12,77	
125 x 10 x 16/20	12,77	
125 x 15 x 16/20	16,11	
125 x 20 x 16/20	17,33	
150 x 10 x 16/20	16,72	
150 x 15 x 16/20	20,37	
150 x 20 x 16/20/32	22,50	16,80
150 x 25 x 16/20/32	26,14	20,10
200 x 20 x 20/32	33,74	25,40
200 x 25 x 20/32	39,83	30,70
200 x 30 x 20/32	46,21	
250 x 20 x 25	47,72	
250 x 25 x 25	57,46	
250 x 30 x 25	67,19	
250 x 35 x 25	73,50	
300 x 30 x 30	87,87	
300 x 35 x 30	96,15	
300 x 40 x 30	100,63	
350 x 40 x 35	135,02	
350 x 45 x 35	154,48	
350 x 50 x 35	173,93	
400 x 40 x 40	176,36	
400 x 50 x 40	227,44	
400 x 60 x 40	266,31	
500 x 40 x 50	265,40	
500 x 50 x 50	342,99	
500 x 60 x 50	399,48	

## 99 1/2 A CORINDONE



- Asportazione veloce
- Affilatura di acciai legati

Grane: 46 - 60 - 80		Euro per acquisto 10 pezzi per diametro
Dimensioni	Euro	
100 x 10 x 13/20	7,58	
100 x 15 x 13/20	9,31	
100 x 20 x 13/20	10,08	
125 x 10 x 16/20	10,08	
125 x 15 x 16/20	12,72	
125 x 20 x 16/20	13,66	
150 x 10 x 16/20	13,19	
150 x 15 x 16/20	16,07	
150 x 20 x 16/20/32	17,74	13,80
150 x 25 x 16/20/32	20,63	15,90
200 x 20 x 20/32	26,63	22,30
200 x 25 x 20/32	31,42	26,50
200 x 30 x 20/32	36,45	
250 x 20 x 25	37,65	
250 x 25 x 25	45,32	
250 x 30 x 25	53,00	
250 x 35 x 25	57,98	
300 x 30 x 30	69,32	
300 x 35 x 30	75,83	
300 x 40 x 30	79,39	
350 x 40 x 35	106,50	
350 x 45 x 35	121,85	
350 x 50 x 35	137,18	
400 x 40 x 40	139,10	
400 x 50 x 40	179,40	
400 x 60 x 40	210,05	
500 x 40 x 50	212,00	
500 x 50 x 50	270,52	
500 x 60 x 50	315,08	

## 99 A CORINDONE



- Buona asportazione
- Affilatura di acciai legati

Grane: 46 - 60 - 80		Euro per acquisto 10 pezzi per diametro
Dimensioni	Euro	
100 x 10 x 13/20	7,58	
100 x 15 x 13/20	9,31	
100 x 20 x 13/20	10,08	
125 x 10 x 16/20	10,08	
125 x 15 x 16/20	12,72	
125 x 20 x 16/20	13,66	
150 x 10 x 16/20	13,19	
150 x 15 x 16/20	16,07	
150 x 20 x 16/20/32	17,74	13,80
150 x 25 x 16/20/32	20,63	15,90
200 x 20 x 20/32	26,63	22,30
200 x 25 x 20/32	31,42	26,50
200 x 30 x 20/32	36,45	
250 x 20 x 25	37,65	
250 x 25 x 25	45,32	
250 x 30 x 25	53,00	
250 x 35 x 25	57,98	
300 x 30 x 30	69,32	
300 x 35 x 30	75,83	
300 x 40 x 30	79,39	
350 x 40 x 35	106,50	
350 x 45 x 35	121,85	
350 x 50 x 35	137,18	
400 x 40 x 40	139,10	
400 x 50 x 40	179,40	
400 x 60 x 40	210,05	
500 x 40 x 50	212,00	
500 x 50 x 50	270,52	
500 x 60 x 50	315,08	



## 99 1/2 A MOLE A TAZZA CILINDRICA



- Affilatura utensili
- Rettifica di superfici di acciaio

Dimensioni	Tipo	Euro
100 x 50 x 20	99 1/2 A60 M5V	21,79
178 x 78 x 78/76	99 1/2 A36 H7V	68,82
200 x 80 x 78/76	99 1/2 A36 H7V	86,49

## SETTORI

### Forma: IVB



Sezione

- Affilatura utensili
- Rettifica di superfici di acciaio

Dimensioni	Forma	Tipo	Euro	Codice
60/54x22x110	IVB	99 1/2 A36H7V	7,90	SETT002
70/64x24x110	IVB	99 1/2 A36H7V	9,50	SETT003

Per altre dimensioni utilizzare la tabella Settori a pag. 29

### Forma: IB

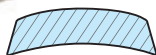
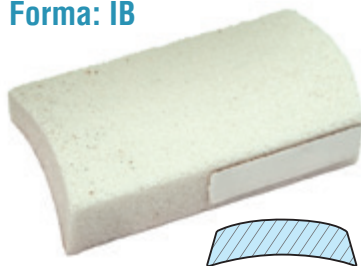

Sezione

Dimensioni	Forma	Tipo	Euro	Codice
50/45x16x90	IB	99 1/2 A36H7V	5,00	SETT001

Per altre dimensioni utilizzare la tabella Settori a pag. 29

## TB MOLE A TAZZA PER FLESSIBILI

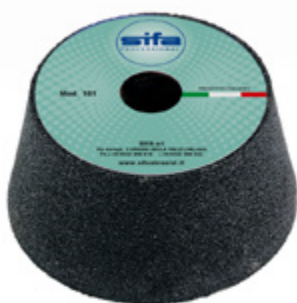

- Marmo
- Granito
- Pietre naturali
- Cemento
- Laterizi

### MOLE A TAZZA CONICHE

Ø	Dimensioni	Foro	Grana	Euro	Codice
110	110/95 x 55	22,23	16-24-36-60-80-120	8,10	TZ001
110	110/95 x 55	22,23	220-320	9,40	TZ002
110	110/95 x 55	M14	16-24-36-60-80-120	10,10	TZF001
110	110/95 x 55	M14	220-320	11,40	TZF002
76	76/64 x 40	M14	16-24-36-60	5,50	TZF003
76	76/64 x 40	M14	80 - 120	6,00	TZF004
76	76/64 x 40	M14	220-320	6,30	TZF005

## TABELLA MOLE A DISCO VETRIFICATE-RESINOIDI

Spessore delle mole	Inch	1/4"	3/8"	1/2"	5/8"	3/4"	7/8"	1"	1" 1/4"	1 3/8"	1 1/2"
	mm	7	10	13	15-16	20	22	25	30-32	35	38-40
Ø											
Inch	mm										
	13	-	-	-	-	-	-	-	-	-	-
1"	25/25,4	-	-	-	-	-	-	-	-	-	-
1 1/2"	38/40	-	-	-	-	-	-	-	-	-	-
2"	50/51	-	-	-	-	-	-	-	-	-	-
2 3/8"	60/64	-	-	-	-	-	-	-	-	-	-
3"	75/76	2.399	2.518	2.773	2.924	3.180	3.307	3.459	4.232	4.638	5.044
3 1/2"	90	3.714	3.969	4.231	4.518	4.765	5.044	5.299	6.104	6.678	7.012
4"	100/102	3.730	3.982	4.486	4.889	5.292	5.796	6.174	7.158	7.865	7.938
4 1/2"	115	4.234	4.638	5.292	5.796	6.174	6.930	7.434	8.442	9.248	9.450
5"	125/127	4.788	5.292	6.048	6.678	7.182	7.812	8.442	9.702	10.634	10.836
6"	150/152	6.048	6.930	7.686	8.442	9.324	10.080	10.836	12.474	13.658	13.986
7"	175/178	7.315	8.316	9.450	10.332	11.340	12.600	13.608	15.498	16.960	17.766
8"	200/203	8.566	9.954	11.214	12.600	13.986	15.246	16.506	19.152	20.912	21.924
9"	225/230	9.833	11.466	13.230	14.870	16.506	19.026	19.656	23.058	25.225	26.712
10"	250/254	11.340	13.608	15.624	17.766	19.782	21.672	23.814	27.846	30.457	32.382
12"	300/305	14.616	16.884	19.152	21.798	24.696	27.468	30.492	36.415	39.841	41.706
14"	350/355	-	18.900	24.570	28.602	32.508	36.540	40.320	48.258	52.794	55.950
16"	400/405	-	24.192	30.240	33.271	41.706	46.998	52.416	63.000	68.922	73.080
18"	450/455	-	-	37.800	45.360	52.920	56.316	64.512	77.616	84.899	91.224
20"	500/508	-	-	46.620	55.440	63.362	73.095	81.900	95.760	104.756	111.384
22"	550/558	-	-	-	-	79.380	89.460	100.296	117.432	128.444	136.584
24"	600/610	-	-	-	-	93.240	107.100	119.700	140.112	153.266	161.280

Spessore delle mole	Inch	1 3/4"	2"	2 1/8"	2 1/4"	2 1/2"	2 3/4"	3"	3 1/4"	3 1/2"	3 3/4"	4"
	mm	45	50	55	60	63-65	70	75-76	80	90	95	100
Ø												
Inch	mm											
	13	-	-	3.452	3.629	3.383	4.108	4.511	5.292	6.089	6.880	7.686
1"	25/25,4	-	-	3.452	3.629	3.830	4.108	4.511	5.292	6.089	6.880	7.686
1 1/2"	38/40	-	-	3.982	4.208	4.511	4.889	5.292	6.098	6.880	7.686	8.467
2"	50/51	-	-	4.892	5.140	5.427	5.947	6.476	7.283	8.064	8.870	9.652
2 3/8"	60/64	-	-	5.944	6.279	6.638	7.283	7.938	8.744	9.526	10.332	11.113
3"	75/76	5.825	6.638	7.411	7.793	8.222	9.047	9.803	10.584	11.390	12.172	12.978
3 1/2"	90	7.818	8.599	9.403	9.905	10.336	11.116	11.921	12.702	13.634	14.427	15.220
4"	100/102	8.820	9.828	10.836	11.416	11.844	12.725	13.482	14.364	15.246	16.128	17.262
4 1/2"	115	10.458	11.466	12.726	13.381	13.734	14.868	15.876	16.834	17.892	18.900	20.160
5"	125/127	12.096	13.230	14.364	15.120	15.624	16.834	18.144	19.404	20.412	21.546	22.932
6"	150/152	15.624	17.262	18.774	19.782	20.412	22.176	23.814	25.452	26.964	28.602	30.114
7"	175/178	19.908	21.798	23.814	25.074	26.082	28.350	30.492	32.386	32.414	34.398	39.060
8"	200/203	24.570	27.216	29.862	31.424	32.634	35.280	38.052	40.698	43.470	46.368	49.266
9"	225/230	30.114	33.653	37.044	38.992	40.320	43.722	47.623	51.408	55.440	59.472	63.504
10"	250/254	37.044	41.706	46.368	48.812	50.904	55.440	59.976	65.016	69.552	72.576	77.616
12"	300/305	47.250	52.920	58.968	62.058	65.520	72.072	78.120	84.168	90.720	96.768	103.320
14"	350/355	64.015	72.072	80.135	84.360	88.704	97.272	105.840	114.408	122.976	131.544	140.112
16"	400/405	83.664	94.248	104.832	110.351	115.416	125.496	141.115	146.175	156.744	166.824	177.408
18"	450/455	104.328	117.936	130.032	136.886	142.632	154.728	167.328	179.928	192.024	204.624	217.224
20"	500/508	126.504	142.128	157.248	165.539	171.864	186.984	202.104	217.224	231.840	246.960	262.080
22"	550/558	155.232	174.384	193.032	203.188	211.680	230.328	248.976	267.120	285.768	304.416	323.064
24"	600/610	185.472	206.640	230.328	242.689	251.496	275.184	296.352	317.520	341.208	362.376	383.544

Mole a disco vetrificate e resinoidi

Per il calcolo dei prezzi delle mole di diametro o spessore non compresi fra quelli sopra indicati si fa riferimento al prezzo delle mole di diametro o spessore immediatamente superiore.

TABELLA DEI COEFFICIENTI

Materiale	Euro	Materiale	Euro
Corindone 96A	0,00154	Corindone 99 R	0,00241
Corindone 97A	0,00166	Corindone 99 TR	0,00241
Corindone 98A	0,00190	Corindone H 99 A	0,00241
Corindone S99A	0,00190	Corindone AS	0,00241
Corindone 99 1/2 A	0,00190	Corindone AS1	0,00241
Corindone 99 AZ	0,00190	Corindone ZA	0,00250
Corindone 98 R	0,00190	Carburo di silicio C	0,00211
Corindone 97 R	0,00190	Carburo di silicio 1C	0,00211
Corindone 99 A	0,00190	Carburo di silicio CC	0,00241

Corindone Speciale

ASE 10%	0,00234	ASE 30%	0,00256
ASE 20%	0,00245	ASE 50%	0,00277

Tabella prezzi dei settori e mattoni abrasivi

Volume del settore in DM <sup>3</sup>	Prezzo base al DM <sup>3</sup> Euro	Volume del settore in DM <sup>3</sup>	Prezzo base al DM <sup>3</sup> Euro
Da 0,070 a 0,085	16,50	Da 1,476 a 1,650	9,68
Da 0,086 a 0,130	13,76	Da 1,651 a 2,375	9,45
Da 0,131 a 0,300	12,10	Da 2,376 a 2,850	9,19
Da 0,301 a 0,575	11,47	Da 2,851 a 3,300	8,98
Da 0,576 a 0,900	10,67	Da 3,301 a 3,750	8,69
Da 0,901 a 1,250	10,19	Da 3,751 e più	8,47
Da 1,251 a 1,475	9,90		

Moltiplicatori: 96A **2,74€** - 97A 2,97 - 98A, S99A, 99 1/2 A, 99AZ, 98R, 97R **3,38€**  
 99A **3,17€** - 99R, 99TR, H99A, AS, AS1 **4,31€** - ZA **4,49€**  
 C, 1C **3,38€** - CC **4,42€**

Il prezzo base di un settore o mattone si ottiene moltiplicando il suo volume (in dm<sup>3</sup>) per il prezzo base al dm<sup>3</sup> indicato per ogni gruppo di volumi e quindi per il moltiplicare relativo al tipo di abrasivo.

NORME PER IL CALCOLO DEI PREZZI

MAGGIORAZIONI	INCREASE
Mole a disco con profili periferici normalizzati	+20%
Mole a disco con profili periferici speciali	a concordare
Mole a disco con 1 incavo	+10%
Mole a disco con 1 svaso	+10%
Mole a disco con 2 incavi	+20%
Mole a disco con 2 svasi	+20%
Mole a scodella	+30%
Mole a tazza cilindrica e conica fino a Ø 152 compreso	+20%
Mole a tazza cilindrica e conica oltre a Ø 152	+15%
Mole con spessore mm 4 o inferiore. Sulla tariffa base	+20%
Mole in grane fini: dalle grana 150 alla 220	+15%
dalla grana 240 alla 280	+30%
oltre	a richiesta
Mole con 1 bordo indurito	+10%
Mole con 2 bordi induriti	+15%
Mole con bussola incorporata	a richiesta
Mole con dadi a tenuta incorporati	a richiesta
Mole a legante ceramico con velocità superiore a 50 m/sec.	+10%
Mole a legante resinoidi con velocità da 50 a 63 m/sec.	+20%
Mole a legante resinoidi con velocità oltre 63 m/sec.	+50%
Mole con trattamento di solforazione	+20%
Profiles	+20%
Special profiles to fix Wheel recessed and or relived one side	+10%
Wheel recessed and or relived both sides	+20%
Dish wheel	+30%
Straight and taper cup wheel till Ø 152	+20%
Straight and taper cup wheel over Ø 152	+15%
Thickness wheel inferior to 4 mm	+20%
Fine grits: from grit 150 to 220	+15%
Fine grits: from grit 240 to 280	+30%
1 side hard wheel	+10%
2 sides hard wheel	+15%
Vetrified wheels for speed more than 50 m/s	+10%
Resin bond wheels for speed from 50 to 63 m/s	+20%
Resin bond wheels for speed more than 63 m/s	+50%

RIDUZIONE DI PREZZO PER FORI DA MM 150 O PIÙ GRANDI:

Sul prezzo del listino dedurre una percentuale del prezzo di listino di una mola avente il diametro del foro e lo spessore massimo della mola. Se il diametro del foro è intermedio fra due diametri successivi del listino si fa riferimento al prezzo del diametro inferiore.

La percentuale da applicare è la seguente:

per fori di diametro da mm 150 a 249	20%
per fori di diametro da mm 250 a 499	40%
per fori di diametro da mm 500 ed oltre	50%

FORME SPECIALI:

Per ogni mola che per la sua forma e sagome non rientri tra le mole precedentemente descritte, i prezzi sono a richiesta.

MOLE DI SPESSORE SUPERIORE A mm 100

Prezzi da concordare

### Tipo A CILINDRICA BASSA



Dimensioni	Gambo	Grana	Euro
20 x 10	6	Rosa 36	1,18
25 x 10	6	Rosa 36	1,26
30 x 10	6	Rosa 36	1,32
40 x 10	6	Rosa 36	1,64
50 x 10	6	Rosa 36	1,89

### Tipo B CILINDRICA ALTA



Dimensioni	Gambo	Grana	Euro
8 x 15	6	Rosa 36	0,95
10 x 10	6	Rosa 36	0,93
10 x 20	6	Rosa 36	0,96
10 x 30	6	Rosa 36	1,11
12 x 25	6	Rosa 36	1,05
15 x 15	6	Rosa 36	0,98
15 x 20	6	Rosa 36	1,04
15 x 25	6	Rosa 36	1,17
15 x 30	6	Rosa 36	1,20
15 x 40	6	Rosa 36	1,41
20 x 20	6	Rosa 36	1,11
20 x 25	6	Rosa 36	1,18
20 x 30	6	Rosa 36	1,25
20 x 40	6	Rosa 36	1,54
25 x 20	6	Rosa 36	1,27
25 x 30	6	Rosa 36	1,34
25 x 40	6	Rosa 36	1,65
30 x 20	6	Rosa 36	1,35
30 x 25	6	Rosa 36	1,40
30 x 30	6	Rosa 36	1,48
30 x 40	6	Rosa 36	1,86
35 x 25	6	Rosa 36	1,95
40 x 20	6	Rosa 36	1,94
40 x 25	6	Rosa 36	1,99
40 x 40	6	Rosa 36	2,65
50 x 25	6	Rosa 36	2,57

### Tipo C CILINDRICA SFERICA



Dimensioni	Gambo	Grana	Euro
15 x 15	6	Rosa 36	1,44
20 x 20	6	Rosa 36	1,61
25 x 25	6	Rosa 36	1,82
30 x 30	6	Rosa 36	2,28

PER ALTRE DIMENSIONI, GRANE, PERNI E MOLE IN BAKELITE, RICHIEDERE UN PREVENTIVO

**Tipo D CONICA**

Dimensioni	Gambo	Grana	Euro
10 x 15	6	Rosa 36	1,32
15 x 30	6	Rosa 36	1,67
20 x 25	6	Rosa 36	1,67
25 x 30	6	Rosa 36	2,10
30 x 30	6	Rosa 36	2,28
30 x 40	6	Rosa 36	2,40

**Tipo E PUNTA**

Dimensioni	Gambo	Grana	Euro
15x20	6	Rosa 36	1,47
20x30	6	Rosa 36	1,86
25x40	6	Rosa 36	2,18

**Tipo F SFERICA**

Dimensioni	Gambo	Grana	Euro
10	6	Rosa 36	1,30
20	6	Rosa 36	1,65
25	6	Rosa 36	1,94
30	6	Rosa 36	2,39

PER ALTRE DIMENSIONI, GRANE, PERNI E MOLE IN BAKELITE, RICHIEDERE UN PREVENTIVO





## ABRASIVI FLESSIBILI - FELTRI

Da alcuni anni la Sifa sta rafforzando la sua presenza nel campo degli abrasivi flessibili. Rendendoci conto della grande importanza che questi prodotti stanno assumendo nel campo della lavorazione dei metalli, dell'industria automobilistica e autocarrozzeria, del legno, delle materie plastiche e del marmo, ci siamo preoccupati di selezionare i migliori e più idonei materiali per soddisfare tutte queste esigenze.

Tutti i prodotti finiti, prima di essere immessi sul mercato, vengono sottoposti a severi controlli per garantirne la qualità e la sicurezza.

## ABRASIVI FLESSIBILI - TELA DIAMANTATA - FELTRI



LINEA PROFESSIONALE

ACCIAIO



- Metalli ferrosi e non ferrosi
  - Acciai
  - Legno

supporto di plastica

Grana 36-40-60-80-100-120				
Ø	Foro	Confezioni	Euro	Codice
115	22,23	25	3,50	LAM.001

ACCIAIO INOX



- Acciai inossidabili
- Acciai ad alta resistenza

supporto di plastica

Grana 36-40-60-80-100-120				
Ø	Foro	Confezioni	Euro	Codice
115	22,23	25	3,70	LAM.002

ACCIAIO



- Metalli ferrosi e non ferrosi
  - Acciai
  - Legno

supporto in nylon

Grana 36-40-60-80-100-120				
Ø	Foro	Confezioni	Euro	Codice
115	22,23	30	1,54	LAM.007

ACCIAIO INOX



- Acciai inossidabili
- Acciai ad alta resistenza

supporto in nylon

Grana 36-40-60-80-100-120				
Ø	Foro	Confezioni	Euro	Codice
115	22,23	30	1,66	LAM.008
180	22,23	10	6,00	LAM.010

PIETRA-CEMENTO



- Materiali per l'edilizia
  - Marmo-granito
- Ghisa, bronzo, alluminio

supporto in nylon

Grana 40-60-80-100-120-150-180-220-240-320				
Ø	Foro	Confezioni	Euro	Codice
115	22,23	20	3,18	LAM.003
180	22,23	10	7,63	LAM.006

ACCIAIO INOX M14



- Acciai inossidabili
- Acciai ad alta resistenza

supporto in nylon M14

Grana 40-60-80-120				
Ø	Foro	Confezioni	Euro	Codice
115	M14	20	2,80	LAM.027

LINEA STANDARD

Dischi lamellari supporto plastica - nylon



## ACCIAIO



- Metalli ferrosi e non ferrosi
  - Acciai
  - Legno

## supporto in fibra di vetro

Grana 36-40-60-80-100-120				
Ø	Foro	Confezioni	Euro	Codice
115	22,23	25	2,85	LAM.015
125	22,23	25	3,00	LAM.021

## ACCIAIO INOX



- Acciai inossidabili
- Acciai ad alta resistenza

## supporto in fibra di vetro

Grana 36-40-60-80-100-120				
Ø	Foro	Confezioni	Euro	Codice
115	22,23	25	3,15	LAM.016
125	22,23	25	3,30	LAM.022

## ACCIAIO



- Metalli ferrosi e non ferrosi
  - Acciai
  - Legno

## supporto in fibra di vetro

Grana 36-40-60-80-100-120				
Ø	Foro	Confezioni	Euro	Codice
115	22,23	30	1,59	LAM.011
125	22,23	30	2,07	LAM.030
180	22,23	10	5,65	LAM.025

## ACCIAIO INOX



- Acciai inossidabili
- Acciai ad alta resistenza

## supporto in fibra di vetro

Grana 36-40-60-80-100-120				
Ø	Foro	Confezioni	Euro	Codice
115	22,23	30	1,80	LAM.012
125	22,23	30	2,23	LAM.031
180	22,23	10	6,04	LAM.026



30° velocità max uso  
80 m/sec.

ACCIAIO



- Metalli
- Metalli non ferrosi
- Acciai
- Legno

Grana	A40 - A60		A80 - A100		A120		A150 - A180		A240		A320	
Ø - Alt. - Gambo	Euro	Codice	Euro	Codice	Euro	Codice	Euro	Codice	Euro	Codice	Euro	Codice
20 x 10 x 6	2,25	RU012	2,69	RU050	2,69	RU100	2,69	RU150	2,69	RU200	2,69	RU250
20 x 15 x 6	2,77	RU027	2,77	RU051	2,77	RU101	2,77	RU151	2,77	RU201	2,77	RU251
20 x 20 x 6	2,81	RU023	2,81	RU052	2,81	RU102	2,81	RU152	2,81	RU202	2,81	RU252
25 x 10 x 6	2,24	RU026	2,25	RU053	2,28	RU103	2,32	RU153	2,35	RU203	2,48	RU253
25 x 15 x 6	2,33	RU028	2,34	RU054	2,36	RU104	2,42	RU154	2,48	RU204	2,62	RU254
25 x 20 x 6	2,51	RU024	2,52	RU055	2,59	RU105	2,67	RU155	2,69	RU205	2,83	RU255
25 x 25 x 6	2,63	RU029	2,69	RU056	2,75	RU106	2,78	RU156	2,84	RU206	2,95	RU256
30 x 10 x 6	2,24	RU025	2,25	RU058	2,28	RU108	2,32	RU158	2,35	RU208	2,48	RU258
30 x 15 x 6	2,33	RU001	2,34	RU059	2,36	RU109	2,42	RU159	2,48	RU209	2,62	RU259
30 x 20 x 6	2,51	RU018	2,52	RU060	2,59	RU110	2,67	RU160	2,69	RU210	2,83	RU260
30 x 25 x 6	2,63	RU031	2,69	RU061	2,75	RU111	2,78	RU161	2,84	RU211	2,94	RU261
40 x 10 x 6	2,28	RU019	2,28	RU062	2,33	RU112	2,37	RU162	2,42	RU212	2,53	RU262
40 x 15 x 6	2,39	RU008	2,45	RU063	2,50	RU113	2,53	RU163	2,61	RU213	2,75	RU263
40 x 20 x 6	2,59	RU002	2,60	RU064	2,64	RU114	2,72	RU164	2,78	RU214	2,94	RU264
40 x 25 x 6	2,78	RU032	2,82	RU065	2,89	RU115	2,98	RU165	3,04	RU215	3,16	RU265
40 x 30 x 6	2,94	RU010	2,96	RU066	3,05	RU116	3,16	RU166	3,26	RU216	3,43	RU266
50 x 10 x 6	2,69	RU020	2,75	RU067	2,79	RU117	2,94	RU167	2,98	RU217	3,12	RU267
50 x 15 x 6	2,89	RU013	2,96	RU068	3,07	RU118	3,16	RU168	3,26	RU218	3,45	RU268
50 x 20 x 6	3,15	RU003	3,21	RU069	3,31	RU119	3,40	RU169	3,55	RU219	3,74	RU269
50 x 25 x 6	3,39	RU033	3,49	RU070	3,56	RU120	3,68	RU170	3,83	RU220	3,99	RU270
50 x 30 x 6	3,60	RU017	3,67	RU071	3,83	RU121	3,95	RU171	4,06	RU221	4,26	RU271
50 x 40 x 6	4,27	RU015	4,35	RU072	4,43	RU122	4,73	RU172	4,97	RU222	5,10	RU272
60 x 15 x 6	3,22	RU009	3,32	RU073	3,40	RU123	3,54	RU173	3,63	RU223	3,83	RU273
60 x 20 x 6	3,60	RU034	3,67	RU074	3,81	RU124	3,98	RU174	4,11	RU224	4,32	RU274
60 x 25 x 6	3,92	RU035	3,98	RU075	4,14	RU125	4,43	RU175	4,57	RU225	4,81	RU275
60 x 30 x 6	4,20	RU004	4,31	RU076	4,49	RU126	4,93	RU176	5,11	RU226	5,36	RU276
60 x 40 x 6	4,81	RU014	4,93	RU077	5,19	RU127	5,71	RU177	5,91	RU227	6,19	RU277
60 x 50 x 6	5,42	RU022	5,53	RU078	5,87	RU128	6,47	RU178	6,74	RU228	7,11	RU278
80 x 20 x 6	4,43	RU036	4,65	RU080	4,78	RU130	5,22	RU180	5,36	RU230	5,62	RU280
80 x 30 x 6	5,37	RU005	5,53	RU082	5,88	RU132	6,66	RU182	6,75	RU232	7,11	RU282
80 x 40 x 6	6,29	RU006	6,57	RU083	6,97	RU133	7,75	RU183	8,02	RU233	8,44	RU283
80 x 50 x 6	7,29	RU016	7,61	RU084	8,14	RU134	8,98	RU184	9,43	RU234	9,94	RU284

Confezioni

FINO Ø 40  
OLTRE Ø 40

PEZZI: 25  
PEZZI: 10



rispettare i giri  
riportati sull'etichetta



- Acciai inossidabili
- Acciai ad alta resistenza



Grana	Z40		Z60		Z80		Z120	
Ø - Alt. - Gambo	Euro	Codice	Euro	Codice	Euro	Codice	Euro	Codice
30 x 15 x 6	2,80	RU300	2,80	RU311	2,81	RU320	2,84	RU350
30 x 20 x 6	3,02	RU301	3,02	RU312	3,04	RU321	3,08	RU351
40 x 20 x 6	3,08	RU303	3,08	RU314	3,08	RU323	3,16	RU353
50 x 20 x 6	3,77	RU305	3,77	RU315	3,88	RU325	3,96	RU355
50 x 30 x 6	4,32	RU307	4,32	RU317	4,43	RU327	4,56	RU357
60 x 30 x 6	5,01	RU308	5,01	RU318	5,15	RU328	5,38	RU358
80 x 30 x 6	6,46	RU310	6,46	RU331	6,66	RU330	7,04	RU360

### Confezioni

FINO Ø 40	PEZZI: 25
OLTRE Ø 40	PEZZI: 10





## ACCIAIO



Confezione: 50 pezzi

Grana	A16	A24	A36	A40	A50	A60	A80 - A120								
Ø	Foro	Euro - Codice	Euro - Codice	Euro - Codice	Euro - Codice	Euro - Codice	Euro - Codice								
115	22,23	0,52	FI001	0,50	FI004	0,45	FI007	0,43	FI010	0,41	FI013	0,40	FI016	0,39	FI019
127	22,23	0,74	FI002	0,68	FI005	0,64	FI008	0,59	FI011	0,57	FI014	0,55	FI017	0,54	FI020
178	22,23	1,09	FI003	0,98	FI006	0,92	FI009	0,87	FI012	0,82	FI015	0,81	FI018	0,78	FI021

- Metalli e non ferrosi
- Acciai • Legno

## ACCIAIO INOX



Confezione: 50 pezzi

Grana	Z16	Z24	Z36	Z40	Z60	Z80-Z120							
Ø	Foro	Euro - Codice	Euro - Codice	Euro - Codice	Euro - Codice	Euro - Codice							
115	22,23	0,83	FI030	0,77	FI035	0,77	FI040	0,71	FI045	0,59	FI055	0,53	FI060
127	22,23	1,12	FI031	1,02	FI036	1,02	FI041	0,79	FI046	0,68	FI056	0,63	FI061
178	22,23	1,90	FI032	1,81	FI037	1,62	FI042	1,31	FI047	1,19	FI057	1,10	FI062

- Acciai inossidabili
- Acciai ad alta resistenza

## PIETRA-CEMENTO



Confezione: 50 pezzi

Grana	C16	C24	C36	C60	C80 : C320						
Ø	Foro	Euro - Codice	Euro - Codice	Euro - Codice	Euro - Codice						
115	22,23	0,48	FI070	0,44	FI075	0,41	FI080	0,36	FI095	0,35	FI100
127	22,23	0,60	FI071	0,53	FI076	0,48	FI081	0,43	FI096	0,42	FI101
178	22,23	1,04	FI072	0,95	FI077	0,86	FI082	0,75	FI097	0,73	FI102

- Materiali per l'edilizia
- Marmo-granito
- Ghisa, bronzo, alluminio

## PLATORELLI DI SUPPORTO PS-DF



RIGATO

Ø	Durezza	Euro	Codice
115 x M14	media	7,80	PL001
125 x M14	media	9,00	PL002
178 x M14	media	13,20	PL003

- Durezza media
- Rigato

## PLATORELLI DI SUPPORTO PS-RL



LISCIO

Ø	Durezza	Euro	Codice
115 x M14	media	6,50	PRL003
125 x M14	media	7,48	PRL002
180 x M14	media	12,18	PRL001

- Durezza media
- Liscio

## PLATORELLI DI SUPPORTO PS-EI



Ø	Durezza	Euro	Codice
115	morbida	2,75	PL035
125	morbida	2,75	PL036
150	morbida	3,20	PL038
180	morbida	3,20	PL037

- Durezza morbida
- Prezzi senza ghiera

ACCESSORI		
GHIERA M14	10,60	GHI001

velocità max uso 80 m/sec.  
da usare con platorello  
di supporto

## ACCIAIO

MADE IN ITALY



- Metalli e non ferrosi
- Acciai • Legno

Grana 16 - 24 - 36 - 60 - 80 - 120

Ø	Foro	Confezione	Euro	Codice
115	22,23	5	3,82	SM001
180	22,23	5	6,47	SM003

## PIETRA-CEMENTO

MADE IN ITALY



- Materiali per l'edilizia
- Marmo-granito

Grana 16 - 24 - 36 - 60 - 80 - 120 - 180 - 220

Ø	Foro	Confezione	Euro	Codice
115	22,23	5	4,00	SM002
180	22,23	5	6,70	SM004

## PIETRA-CEMENTO RINFORZATO

MADE IN ITALY



- Materiali per l'edilizia
- Marmo-granito

Ø	Foro	Grana	Confezione	Euro	Codice
115	22,3	16/24	5	6,89	SMP002
180	22,3	16/24	5	9,01	SMP004

## PIETRA-CEMENTO

- Materiali per l'edilizia
- Marmo-granito



Grana 16 - 24 - 36 - 60 - 80 - 120 - 180 - 220

Ø	Foro	Confezione	Euro	Codice
115	22,23	5	3,71	SM010
180	22,23	5	4,20	SM011

## PLATORELLI DI SUPPORTO PS-DS



Ø	Euro	Codice
100	6,36	PL011
140	7,95	PL012



velocità max uso  
80 m/sec. da usare  
con platorello di  
supporto

## RUOTE LAMELLARI A FORO



- Metalli e non ferrosi
- Acciai - acciai inox
- Materie plastiche
- Legno - cuoio

Grana	A40		A50		A60		A80		A100	
Ø - Alt. - Foro	Euro	Codice	Euro	Codice	Euro	Codice	Euro	Codice	Euro	Codice
165 x 30 x 54	21,34	RF001	23,46	RF010	23,90	RF020	23,98	RF030	24,75	RF040
165 X50 x 54	31,43	RF002	33,52	RF011	34,02	RF021	34,44	RF031	35,57	RF041
200 x 50 x 54	37,93	RF003	39,71	RF012	41,56	RF022	41,62	RF032	43,91	RF042
250 x 25 x 100	41,34	RF004	43,20	RF013	44,83	RF023	44,97	RF033	46,97	RF043
250 x 30 x 100	44,33	RF005	45,94	RF014	47,39	RF024	47,89	RF034	49,95	RF044
250 x 50 x 100	63,74	RF006	64,74	RF015	69,73	RF025	70,56	RF035	73,70	RF045
300 x 50 x 100	92,49	RF007	93,89	RF016	101,17	RF026	115,08	RF036	106,71	RF046
300 x 75 x 100	132,62	RF008	134,40	RF017	145,64	RF027	147,27	RF037	155,00	RF047

Grana	A120		A150		A180		A220		A240		A320	
Ø - Alt. - Foro	Euro	Codice	Euro	Codice	Euro	Codice	Euro	Codice	Euro	Codice	Euro	Codice
165 x 30 x 54	25,61	RF050	27,74	RF060	28,04	RF070	29,67	RF080	30,79	RF090	33,29	RF100
165 X50 x 54	36,91	RF051	40,41	RF061	40,89	RF071	41,41	RF081	44,59	RF091	45,53	RF101
200 x 50 x 54	45,81	RF052	47,89	RF062	49,52	RF072	51,08	RF082	52,65	RF092	72,99	RF102
250 x 25 x 100	48,66	RF053	52,50	RF063	53,57	RF073	59,05	RF083	60,11	RF093	64,02	RF103
250 x 30 x 100	52,63	RF054	57,00	RF064	57,79	RF074	61,10	RF084	63,96	RF094	67,24	RF104
250 x 50 x 100	77,35	RF055	84,88	RF065	86,58	RF075	92,86	RF085	93,42	RF095	123,24	RF105
300 x 50 x 100	111,69	RF056	123,09	RF066	124,30	RF076	134,59	RF086	135,61	RF096	142,08	RF106
300 x 75 x 100	163,92	RF057	181,06	RF067	183,84	RF077	190,10	RF087	196,23	RF097	217,12	RF107



velocità max uso 45 m/sec. impiego su macchine portatili o fisse

## RUOTE A FORO NON TESSUTO



- Pulitura e satinatura



velocità max uso 45 m/sec. impiego su macchine portatili o fisse

Grana	GROSSA		MEDIA		FINE		MOLTO FINE		ULTRA FINE	
Dimensione Foro Ø	Euro	Codice	Euro	Codice	Euro	Codice	Euro	Codice	Euro	Codice
165 x 30 55	16,85	RLT001	16,85	RLT006	16,85	RLT011	16,85	RLT016	16,85	RLT021
165 x 50 55	21,35	RLT002	21,35	RLT007	21,35	RLT012	21,35	RLT017	21,35	RLT022
200 x 30 76	17,98	RLT003	17,98	RLT008	17,98	RLT013	17,98	RLT018	17,98	RLT023
200 x 50 76	28,09	RLT004	28,09	RLT009	28,09	RLT014	28,09	RLT019	28,09	RLT024
250 x 50 115	44,94	RLT005	44,94	RLT010	44,94	RLT015	44,94	RLT020	44,94	RLT025

## FLANGE DI RIDUZIONE PLASTICA E ALLUMINIO



Ø Foro ruota	Materiale	Riduzione a:	Euro	Codice
54	Plastica	16/20/25/30	17,00	FLA003
100	Alluminio	25	88,00	FLA004

## RUOTE LAMELLARI M14

- Pulitura e satinatura

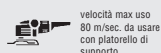

velocità max uso 80 m/sec. da usare con piattello di supporto

Grana 40-60-80-120-140			
Dimensione	Attacco	Euro	Codice
115 x 20	M14	14,34	RUL002
125 x 20	M14	15,60	RUL001

## ACCIAIO

- Metalli e non ferrosi
  - Acciai
  - Legno



Confezione: 50 pezzi

Grana	A36 - 40		A60		A80		A100 - 120	
Ø - Alt.	Euro	Codice	Euro	Codice	Euro	Codice	Euro	Codice
10 x 20	0,32	MA146	0,29	MA040	0,28	MA060	0,28	MA080
13 x 25	0,35	MA028	0,32	MA041	0,32	MA061	0,32	MA081
15 x 30	0,39	MA029	0,35	MA042	0,35	MA062	0,33	MA082
22 x 20	0,35	MA030	0,32	MA043	0,32	MA063	0,32	MA083
25 x 25	0,47	MA031	0,43	MA044	0,43	MA064	0,42	MA084
30 x 20	0,40	MA032	0,37	MA045	0,38	MA065	0,37	MA085
30 x 30	0,51	MA033	0,47	MA046	0,47	MA066	0,47	MA086
45 x 30	0,70	MA034	0,62	MA047	0,61	MA067	0,59	MA087
51 x 25	0,68	MA035	0,58	MA048	0,58	MA068	0,56	MA088
60 x 30	0,81	MA036	0,71	MA049	0,70	MA069	0,70	MA089

## ACCIAIO INOX

- Acciai inossidabili
- Acciai ad alta resistenza



Confezione: 50 pezzi

Grana	Z36 - 40		Z60		Z80		Z100 - 120	
Ø - Alt.	Euro	Codice	Euro	Codice	Euro	Codice	Euro	Codice
10 x 20	0,35	MA138	0,33	MA139	0,32	MA140	0,32	MA141
13 x 25	0,44	MA142	0,40	MA143	0,40	MA144	0,40	MA145
15 x 30	0,45	MA100	0,41	MA110	0,39	MA120	0,39	MA130
22 x 20	0,41	MA101	0,38	MA111	0,38	MA121	0,37	MA131
25 x 25	0,56	MA102	0,52	MA112	0,51	MA122	0,51	MA132
30 x 30	0,64	MA104	0,58	MA114	0,56	MA124	0,60	MA134
45 x 30	0,83	MA105	0,73	MA115	0,78	MA125	0,78	MA135
51 x 25	0,90	MA106	0,84	MA116	0,84	MA126	0,84	MA136
60 x 30	0,94	MA107	0,85	MA117	0,83	MA127	0,83	MA137

## PORTAMANICOTTI



Ø	Gambo	Euro	Codice
10 x 20	6	7,60	PMA001
13 x 25	6	7,80	PMA002
15 x 30	6	7,00	PMA003
22 x 20	6	7,20	PMA004
25 x 25	6	9,80	PMA005
30 x 20	6	9,90	PMA006
30 x 30	6	10,00	PMA007
45 x 30	6	12,00	PMA008
51 x 25	6	14,30	PMA009
60 x 30	6	16,00	PMA010



velocità max uso 30 m/  
sec. doppia resinatura

## DISCHI VELCRATI



Confezione: 100 pezzi

Grana		40		60		80		100 ÷ 400	
Ø	Fori	Euro	Codice	Euro	Codice	Euro	Codice	Euro	Codice
115	0	0,42	VL001	0,39	VL002	0,37	VL003	0,35	VL004
125	0	0,46	VL005	0,42	VL006	0,39	VL007	0,38	VL008
150	0	0,55	VL009	0,49	VL010	0,46	VL011	0,43	VL012
150	6	0,55	VL013	0,49	VL014	0,46	VL015	0,43	VL016
115	8	0,42	VL017	0,39	VL018	0,37	VL019	0,35	VL020
125	8	0,46	VL021	0,42	VL022	0,39	VL023	0,38	VL024
150	8+1	0,55	VL029	0,49	VL030	0,46	VL031	0,43	VL032

- Legno
- Materie plastiche
- Lamiere
- Vernici
- Stucchi

## DISCHI VELCRATI CORINDONE STEARATO

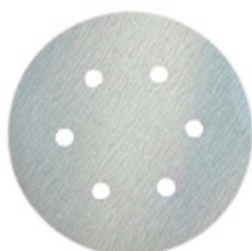

Confezione: 100 pezzi

Grana		60		80 ÷ 120		180 ÷ 500	
Ø	Fori	Euro	Codice	Euro	Codice	Euro	Codice
150	0	0,45	VL033	0,41	VL036	0,40	VL039
150	6	0,45	VL034	0,41	VL037	0,40	VL040
150	8+1	0,45	VL035	0,41	VL038	0,40	VL041

- Vernici
- Stucchi
- Riparazioni carrozzerie

## DISCHI IN RETE



Confezione: 100 pezzi

Ø	Grana	Euro	Codice
150	60	0,81	DCR020
150	80	0,81	DCR021
150	120	0,81	DCR022
150	180	0,81	DCR023
150	240	0,81	DCR024
150	320	0,81	DCR025
150	400	0,81	DCR026
150	600	0,81	DCR027
150	800	0,81	DCR028

- Legno
- Materie plastiche
- Lamiera
- Vernici
- Stucchi

## DISCHI VELCRATI CMB



Confezione: 50 pezzi

Ø	Fori	Grana	Euro	Codice
115	0	40-60-80-100-120-150-180-220-320-400-600-800-1200	0,43	CMB001
125	0	40-60-80-100-120-150-180-220-320-400-600-800-1200	0,48	CMB002
150	0	40-60-80-100-120-150-180-220-320-400-600-800-1200	0,70	CMB003

- Marmo
- Granito
- Pietre naturali
- Ghisa - bronzo - alluminio

## PLATORELLI DI SUPPORTO PS-DV

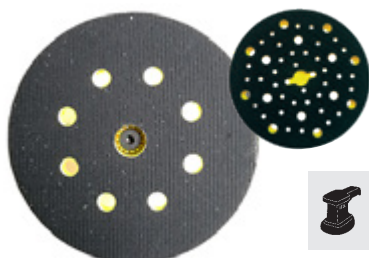

Ø	Foro	Euro	Codice	
125	0	15,00	PL050	
125	8	17,00	PL053	
150	0	18,00	PL051	
150	6	20,00	PL052	
150	Multiforo	8-6+8+1	36,04	PLMF001



## DISCHI MICROFORATI VELCRATI

### SOFT

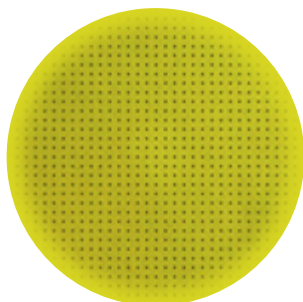

- Stucchi
- Cartongesso
- Altissima velocità di asportazione
- velcro soft

Confezione: 25 pezzi

Ø	Foro	Grana	Euro	Codice
225	Multiforo	40	3,70	MICR001
225	Multiforo	60	3,70	MICR002
225	Multiforo	80	3,70	MICR003
225	Multiforo	100	3,70	MICR004
225	Multiforo	120	3,70	MICR005
225	Multiforo	150	3,70	MICR006
225	Multiforo	180	3,70	MICR007
225	Multiforo	220	3,70	MICR008



per giraffa

## DISCHI MICROFORATI VELCRATI

### ANTISTATICO

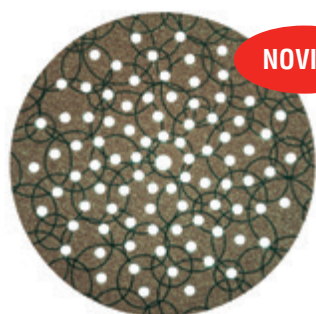

NOVITÀ

- Stucchi
- Cartongesso
- Altissima velocità di asportazione

Confezione: 25 pezzi

Ø	Foro	Grana	Euro	Codice
225	Multiforo	40	1,54	MF001
225	Multiforo	60	1,32	MF002
225	Multiforo	80	1,21	MF003
225	Multiforo	120	1,17	MF005
225	Multiforo	150	1,17	MF006
225	Multiforo	180	1,17	MF007
225	Multiforo	220	1,17	MF008
225	Multiforo	240	1,17	MF009
225	Multiforo	320	1,17	MF010



per giraffa



## DELTA 94 VELCRATO



- Legno
- Stucchi
- Materie plastiche
- Lamiere
- Vernici

Grana	Confezioni	Euro	Codice
40	50	0,45	DEL001
60	50	0,43	DEL002
80	50	0,40	DEL003
100-400	50	0,36	DEL004

## STRISCIA 115x280 FORATE



- Legno
- Stucchi
- Materie plastiche
- Lamiere
- Vernici

Grana	Confezioni	Euro (a confezione)	Codice
50	10	4,79	STR001
80	10	4,02	STR002
120	10	3,83	STR003
180	10	3,83	STR004

## STRISCIA 115x280 NON FORATE



- Legno
- Stucchi
- Materie plastiche
- Lamiere
- Vernici

Grana	Confezioni	Euro (a confezione)	Codice
50	10	4,41	STR005
80	10	3,62	STR006
120	10	3,44	STR007
180	10	3,44	STR008



## SPUGNE SU



- Legno
- Metalli
- Acciai
- Vernici

Dimensioni	Grana	Confezione	Euro	Codice
90 x 70 x 25	grossa	30	1,00	SU002
90 x 70 x 25	media	30	1,00	SU003
90 x 70 x 25	fine	30	1,00	SU004

## SPUGNE SUF

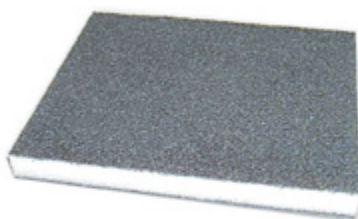

- Legno
- Metalli
- Acciai
- Vernici

Dimensioni	Grana	Confezione	Euro	Codice
102 x 98 x 12	grossa	30	0,90	SU005
102 x 98 x 12	media	30	0,90	SU006
102 x 98 x 12	fine	30	0,90	SU007

## BLOCCHETTI IN GOMMA

Ideale per pulire



- Legno
- Metalli
- Acciai
- Vernici

Grana 36-60-120-240				
Dimensioni	Confezione	Euro	Codice	
80 x 50 x 20	10	8,60	BLOC001	



**ROTOLI CARTA VELCRATA CV**

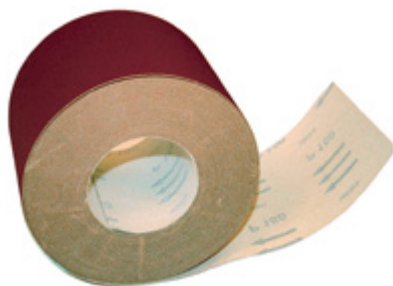

- Legno
- Stucchi
- Materie plastiche
- Lamiere
- Vernici

Dimensioni	Grana	Euro	Codice
120 mm x 25 m	40	81,40	RVC001
120 mm x 25 m	60	66,97	RVC002
120 mm x 25 m	80	62,54	RVC003
120 mm x 25 m	100 - 240	57,49	RVC004

**ROTOLI CARTA CON SPUGNA CSR**



- Legno
- Materie plastiche
- Metallo
- Vernici
- Alluminio
- Stucchi

Dimensioni	Grana	Euro	Codice
115 mm x 25 m	150	59,00	CSR002
115 mm x 25 m	180	59,00	CSR003
115 mm x 25 m	220	59,00	CSR004
115 mm x 25 m	280	59,00	CSR005
115 mm x 25 m	320	59,00	CSR006
115 mm x 25 m	400	59,00	CSR007
115 mm x 25 m	500	59,00	CSR008
115 mm x 25 m	600	59,00	CSR009
115 mm x 25 m	800	59,00	CSR010
115 mm x 25 m	1000	59,00	CSR011

Rotoli di carta velcrata - spugna



## FOGLI CS



- Legno
- Stucchi
- Materie plastiche
- Vernici

Dimensioni	Grana	Confezione	Euro	Codice
230 mm x 280 mm	40	50	0,57	CS010
230 mm x 280 mm	60	50	0,46	CS011
230 mm x 280 mm	80	50	0,41	CS012
230 mm x 280 mm	100 - 320	50	0,37	CS013

## ROTOLI CS



- Legno
- Stucchi
- Materie plastiche
- Vernici

Dimensioni	Grana	Euro	Codice
115 mm x 50 m	40	45,98	CS002
115 mm x 50 m	60	36,80	CS005
115 mm x 50 m	80	31,35	CS006
115 mm x 100 m	100 - 320	58,30	CS003

## MINI ROTOLI CS



- Legno
- Stucchi
- Materie plastiche
- Vernici

Dimensioni	Grana	Confezione	Euro	Codice
115 mm x 5 m	40	20	4,77	CS020
115 mm x 5 m	60	20	3,91	CS021
115 mm x 5 m	80	20	3,56	CS022
115 mm x 5 m	100 - 320	20	3,40	CS023

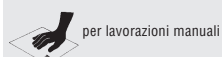

CARTA ABRASIVA RESINATA POLIVALENTE

CR

ROTOLE



- A secco o a umido
  - Legno
- Materie plastiche
- Vernici

Dimensioni	Grana	Euro	Codice
115 mm x 50 m	40	83,82	CR001
115 mm x 50 m	60	65,34	CR002
115 mm x 50 m	80	57,75	CR003
115 mm x 100 m	100 - 320	97,35	CR004

CARTA ABRASIVA IMPERMEABILE

CI

FOGLI



- Smalti
- Stucchi
- Vernici
- Lacche

ALTA FLESSIBILITÀ, STRUTTURA SEMICHIUSA

Dimensioni	Grana	Confezione	Euro	Codice
230 mm x 280 mm	100	100	0,59	CI001
230 mm x 280 mm	120	100	0,52	CI002
230 mm x 280 mm	150	100	0,50	CI003
230 mm x 280 mm	180	100	0,47	CI004
230 mm x 280 mm	220 - 1200	100	0,46	CI005
230 mm x 280 mm	1500 - 2500	100	0,75	CI006
230 mm x 280 mm	3000 - 5000	100	1,00	CI007



## FOGLI TAK



- Stampi metallici
  - Acciai
- Metalli non ferrosi
  - Legno
- Materie plastiche

Dimensioni	Grana	Confezione	Euro	Codice
230 mm x 280 mm	40	50	1,85	TAK015
230 mm x 280 mm	60	50	1,62	TAK016
230 mm x 280 mm	80	50	1,58	TAK017
230 mm x 280 mm	100 - 600	50	1,50	TAK018

## ROTOLI TAK



50 METRI

- Stampi metallici
  - Acciai
- Metalli non ferrosi
  - Legno
- Materie plastiche

## ▼ PREZZI RIBASSATI

Dimensioni	Grana	Euro	Codice
120 mm x 50 m	40	69,00	TAK012
120 mm x 50 m	60	64,00	TAK013
120 mm x 50 m	80	61,30	TAK014
120 mm x 50 m	100 - 600	59,00	TAK019

## ROTOLI ANTI SPRECO TAK

CONFEZIONATO IN SCATOLE  
PER RENDERE AGEVOLE LO STRAPPO

- Stampi metallici
  - Acciai
- Metalli non ferrosi
  - Legno
- Materie plastiche

Dimensioni	Grana	Euro	Codice
38 mm x 25 m	40	21,48	TAK002
38 mm x 25 m	60	19,14	TAK003
38 mm x 25 m	80	18,20	TAK004
38 mm x 25 m	100 - 400	16,23	TAK005
50 mm x 25 m	40	27,93	TAK008
50 mm x 25 m	60	24,80	TAK009
50 mm x 25 m	80	23,58	TAK010
50 mm x 25 m	100 - 400	20,85	TAK011

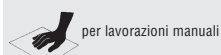

per lavorazioni manuali



### FILO ABRASIVO SU PERNO



- Lamiere
- Saldature
- Vernici
- Cemento

Ø	Spessore	Gambo	Confezione	Euro	Codice
50	13	6	10	4,00	FIL0007
76	13	6	10	5,10	FIL0009
100	13	6	10	8,00	FIL0011
100	25	6	10	13,90	FIL0012
150	13	8	10	16,90	FIL0013

### FILO ABRASIVO LAMELLARE



- Lamiere
- Saldature
- Vernici
- Cemento

Ø	Foro	Confezione	Euro	Codice
115	22,23	10	6,90	FIL0002
125	22,23	10	8,10	FIL0003
180	22,23	10	16,00	FIL0004

### FILO ABRASIVO LAMELLARE RED



- Lamiere
- Saldature
- Vernici
- Cemento

ALTISSIMA RESA E DURATA

Ø	Foro	Confezione	Euro	Codice
115	22,23	10	14,80	FIL0008

### FILO ABRASIVO VELCRATO



- Lamiere
- Saldature
- Vernici
- Cemento

Ø	Attacco	Confezione	Euro	Codice
115	VELCRO	5	10,80	FIL0022
150	VELCRO	5	17,50	FIL0023

### FILO ABRASIVO CON FORO + MANDRINO

- Vernici
- Cemento



Ø	Spessore	Foro	Confezioni	Euro	Codice
150	15	12	10	8,52	FIL0019
200	15	12	10	14,85	FIL0021



Ø	Altezza	Euro	Codice
10	60	6,00	MANDR003



rispettare i giri riportati sull'etichetta 30° velocità max uso 80 m/sec.

## RUOTE A GAMBO

• Pulitura e satinatura di metalli e acciai inox



Confezioni PEZZI: 10

Grana	Media		Fine		Molto fine		Ultra fine	
	Ø - Alt - Gambo	Euro	Codice	Euro	Codice	Euro	Codice	Euro
40 x 20 x 6	5,85	RT400	5,85	RT408	5,85	RT416	5,85	RT424
40 x 30 x 6	6,30	RT401	6,30	RT409	6,30	RT417	6,30	RT425
50 x 20 x 6	7,23	RT402	7,23	RT410	7,23	RT418	7,23	RT426
50 x 30 x 6	7,72	RT403	7,72	RT411	7,72	RT419	7,72	RT427
60 x 30 x 6	7,92	RT404	7,92	RT412	7,92	RT420	7,92	RT428
80 x 30 x 6	9,51	RT405	9,51	RT413	9,51	RT421	9,51	RT429
80 x 50 x 6	12,04	RT406	12,04	RT414	12,04	RT422	12,04	RT430
100 x 50 x 6	13,62	RT407	13,62	RT415	13,62	RT423	13,62	RT431

## TAMPONI

• Pulitura e satinatura di metalli e acciai inox



Confezioni PEZZI: 10

Grana	Verde uso generico		Rosso grossa		Rosso media		Rosso fine		Grigio molto fine		Grigio ultra fine		Grigio micro f.	
	Dimensioni	Euro	Codice	Codice	Codice	Codice	Euro	Codice	Euro	Codice	Euro	Codice	Euro	Codice
120 x 280	1,10	TA030	2,10	TA037	1,60	TA031	1,32	TA034	1,32	TA035	1,35	TA036	1,38	TA038

## ROTOLE

• Pulitura e satinatura di metalli e acciai inox



Grana	Verde uso generico		Rosso media		Rosso fine		Grigio molto fine		Grigio ultra fine	
	Dimensioni	Euro	Codice	Codice	Euro	Codice	Euro	Codice	Euro	Codice
120 x 10.000	36,00	R0002	46,00	R0004	36,00	R0005	36,00	R0006	36,00	R0007

## DISCHI LAMELLARI

• Pulitura e satinatura di metalli e acciai inox



Confezioni PEZZI: 10

Grana	Marrone grossa		Rosso media		Blu molto fine	
	Ø	Euro	Codice	Euro	Codice	Euro
115	9,50	DLT001	9,50	DLT002	9,50	DLT003

## DISCHI VELCRATI

Scotch-Brite

• Pulitura e satinatura di metalli e acciai inox



Confezioni PEZZI: 10

Grana	Marrone grossa		Rosso media		Blu molto fine	
	Ø	Euro	Codice	Euro	Codice	Euro
115	4,80	VEL033	4,80	VEL034	4,80	VEL043
125	5,10	VEL035	5,10	VEL036	5,10	VEL044
150	8,50	VEL037	8,50	VEL038	8,50	VEL045
180	9,80	VEL039	9,80	VEL040	9,80	VEL046



## DISCO POLYTEX



- Pietra
- Vetro
- Acciaio
- Acciaio inox

Tessuto compatto

Rpm. 11000 (Best Rpm. 5600)

Ø	Grana	Confezioni	Euro	Codice
115 x 22,3	grossa	5	14,20	PLY011
115 x 22,3	media	5	14,20	PLY012
115 x 22,3	fine	5	14,20	PLY013
115 x 22,3	molto fine	5	14,20	PLY014
115 x 22,3	ultra fine	5	14,20	PLY015

## DISCO POLYFLEX



- Pietra
- Vetro
- Acciaio
- Acciaio inox
- Molti altri materiali

Rpm. 5500

Ø	Grana	Confezioni	Euro	Codice
115 x 22,3	media	5	13,00	PLY024
115 x 22,3	fine	5	13,00	PLY025
115 x 22,3	molto fine	5	13,00	PLY026



30°  
velocità max uso 25 m/sec. alto  
grado di sicurezza  
velocità max uso 80 m/sec. alto

## NASTRO IN TELA ZIRCONIO

- Per levigare e ricondizionare superfici regolari: elimina bave, ruggine e graffi



Grana		40		60		80		120	
Ø	Confezione	Euro	Codice	Euro	Codice	Euro	Codice	Euro	Codice
90 X 100	10	2,80	NRP001	2,80	NRP002	2,80	NRP003	2,80	NRP004

## NASTRO *Scotch-Brite*

- Per satinare Acciaio inossidabile
- Per rimuovere ossidazioni



Grana		Grossa		Media		Molto fine		Ultra fine		Talco	
Ø	Confezione	Euro	Codice	Euro	Codice	Euro	Codice	Euro	Codice	Euro	Codice
90 X 100	10	14,10	NRS001	13,30	NRS002	13,30	NRS003	14,90	NRS004	15,50	NRS005

## RUOTE AD ESPANSIONE



Ø	Confezione	Euro	Codice
90 x 100 x 19,1	1	75,00	RAE001



## RUOTE IN PANNO RP

- Per lavorazioni di sgrossatura - Pulitura Satinata - Finitura - Lucidatura



Ø	Grana	Euro	Codice
100 x 50 x 19,1	grossa - media-fine - molto fine - ultrafine	12,60	RPS001
100 x 100 x 19,1	grossa - media-fine - molto fine - ultrafine	17,10	RPS002

## RUOTE MISTE TELA + PANNO RM

- Per una smerigliatura dolce e una buona finitura del pezzo. Indicato per eliminare i graffi



Ø	Grana	Euro	Codice
100 x 50 x 19,1	40 - 60 - 80 - 100 - 120 - 150 - 240	15,50	RPS018
100 x 100 x 19,1	40 - 60 - 80 - 100 - 120 - 150 - 240	20,00	RPS019

## RUOTE IN TELA RT

- Per levigare e ricondizionare superfici regolari: elimina bave, ruggine e graffi



Grana	40		60		80		120		240	
Ø	Euro	Codice	Euro	Codice	Euro	Codice	Euro	Codice	Euro	Codice
100 x 50 x 19,1	16,00	RPS003	17,00	RPS005	18,60	RPS007	21,20	RPS009	21,90	RPS011
100 x 100 x 19,1	23,20	RPS004	25,30	RPS006	27,50	RPS008	30,00	RPS010	32,00	RPS012

## RUOTE IN FILO ABRASIVO RFN

- Per decapare ruggine, vernice, smalti



Ø	Euro	Codice
100 x 100 x 19,1	52,00	RPS021



## RUOTE IN GOMMA RG



- Per la satinatura brillante dell' ACCIAIO inox, molto efficace sulla lamiera piana

Ø	Grana	Euro	Codice
104 x 100 x 19,1	16 - 46 - 120	130,00	RPS014

## RUOTE IN FILO RF



- Per rusticare il legno, sverniciare, eliminare ruggine, togliere bave

Ø	Grana	Euro	Codice
100 x 100 x 19,1	ACCIAIO	81,00	RPS015
100 x 100 x 19,1	INOX	150,00	RPS016
100 x 120 x 13 (MAKITA)	ACCIAIO	92,00	RPS022

## RUOTE IN NYLON RN



- Per rusticare il legno (evidenziando la venatura), per pulire i metalli

Ø	Grana	Euro	Codice
100 X 100 X 19,1	80	158,00	RPS017
100 X 120 X 13 (MAKITA)	80	168,00	RPS023





## NASTRI TELA CORINDONE

Tabella calcolo prezzo nastri e rotoli Il prezzo di un nastro si ottiene moltiplicando il valore indicato in tabella, nella larghezza e grana desiderata, per lo sviluppo in metri del nastro; sommare infine il prezzo del giunto, indicato nella colonna a margine.

Esempio: nastro gr. 40 sv. 50 x 3000 : 1,58 x 3 + 0,88= Euro 5,62



Misure	Quantità	Grana							Giunto
		400-100	80	60	50	40	36	24	
da 20 a 30	75	0,76	0,80	0,86	0,91	1,00	1,07	1,25	0,76
da 31 a 40	50	1,02	1,07	1,16	1,23	1,33	1,44	1,67	0,77
da 41 a 50	30	1,25	1,30	1,44	1,48	1,67	1,80	2,08	0,93
da 51 a 66	30	1,53	1,57	1,72	1,84	1,99	2,13	2,50	1,23
da 67 a 75	30	1,78	1,84	2,01	2,15	2,34	2,50	2,92	1,44
da 76 a 83	30	2,04	2,09	2,31	2,46	2,67	2,85	3,34	1,57
da 84 a 100	20	2,53	2,63	2,86	3,08	3,33	3,58	4,14	1,89
da 101 a 120	20	2,99	3,10	3,46	3,64	3,92	4,22	4,93	2,26
da 121 a 150	20	3,81	3,94	4,30	4,62	4,98	5,37	6,29	2,82
da 151 a 180	10	4,57	4,74	5,18	5,54	5,99	6,42	7,54	3,40
da 181 a 200	10	5,06	5,25	5,78	6,17	6,66	7,14	8,36	3,76

## NASTRI TELA CORINDONE

CONSEGNA  
RAPIDA



Misure	Quantità	Grana							
		120		80		60		40	
		Euro	Codice	Euro	Euro	Euro	Euro	Euro	Euro
440 X 35	10	0,91	NCA013	0,93	NCA020	0,96	NCA027	1,06	NCA034
533 X 30	10	0,89	NCA014	0,90	NCA021	0,93	NCA028	1,01	NCA035
628 X 50	10	1,37	NCA015	1,40	NCA022	1,47	NCA029	1,57	NCA036
1000 X 100	10	3,55	NCA016	3,63	NCA023	3,86	NCA030	4,25	NCA037
1500 X 120	10	5,50	NCA017	5,66	NCA024	6,13	NCA031	6,75	NCA038
1750 X 150	10	7,81	NCA018	8,01	NCA025	8,62	NCA032	9,65	NCA039
2000 X 50	10	2,70	NCA019	2,78	NCA026	3,00	NCA033	3,35	NCA040

## NASTRI CARRARMATI

- Nastri per levigatori "Carri Armati"
- Per tutti i tipi di macchine
- Altre dimensioni su richiesta

CONSEGNA  
PRONTA



Misure	Quantità	Grana							
		120		80		60		40	
		Euro	Codice	Euro	Euro	Euro	Euro	Euro	Euro
100 X 610	10	2,81	NCA001	2,75	NCA002	2,66	NCA003	2,63	NCA004
75 X 457	10	1,90	NCA005	1,84	NCA006	1,82	NCA007	1,81	NCA008
75 X 533	10	2,22	NCA009	2,06	NCA010	1,96	NCA011	1,93	NCA012

## NASTRI TELA ZIRCONIO

Tabella calcolo prezzo nastri e rotoli Il prezzo di un nastro si ottiene moltiplicando il valore indicato in tabella, nella larghezza e grana desiderata, per lo sviluppo in metri del nastro; sommare infine il prezzo giunto, indicato nella colonna a margine.

Esempio: nastro gr. 40 sv. 50 x 3000 : 2,52 x 3 + 0,88= Euro 8,47



Misure	Quantità	Grana						Giunto
		120-100	80	60	50	40	36	
da 20 a 30	75	1,23	1,26	1,38	1,51	1,60	1,93	0,76
da 31 a 40	50	1,62	1,72	1,86	1,99	2,15	2,54	0,77
da 41 a 50	30	2,04	2,12	2,32	2,50	2,67	3,21	0,93
da 51 a 66	30	2,46	2,54	2,79	2,97	3,24	3,86	1,23
da 67 a 75	30	2,86	2,97	3,25	3,48	3,77	4,49	1,42
da 76 a 83	30	3,25	3,40	3,71	3,96	4,27	5,13	1,57
da 84 a 100	20	4,05	4,24	4,65	4,97	5,37	6,41	1,89
da 101 a 120	20	4,81	4,98	5,57	5,84	6,34	7,55	2,26
da 121 a 150	20	6,12	6,37	7,00	7,47	8,07	9,62	2,82
da 151 a 180	10	7,36	7,63	8,35	9,37	9,69	11,56	3,40
da 181 a 200	10	8,16	8,48	9,22	9,96	10,76	12,83	3,76

## NASTRI

CONSEGNA  
RAPIDA



Misure	Quantità	Grana							
		120		80		60		40	
		Euro	Codice	Euro	Euro	Euro	Euro	Euro	Euro
440 X 35	10	1,37	NCZ001	1,41	NCZ005	1,45	NCZ011	1,59	NCZ017
628 X 50	10		/	2,08	NCZ006	2,22	NCZ012	2,43	NCZ018
1000 X 100	10	5,57	NCZ002	5,68	NCZ007	6,08	NCZ013	6,76	NCZ019
1500 X 120	10	8,82	NCZ003	9,09	NCZ008	9,91	NCZ014	11,01	NCZ020
1750 X 150	10		/	13,04	NCZ009	14,07	NCZ015	15,86	NCZ021
2000 X 50	10	4,69	NCZ004	4,84	NCZ010	5,23	NCZ016	5,90	NCZ022

## ACCIAIO



- Metalli
- Metalli non ferrosi
- Acciaio
- Legno

Ø	Grana		36		60		80		120	
	Attacco	Confezione	Euro	Codice	Euro	Codice	Euro	Codice	Euro	Codice
50	R/M	25	0,70	DRL001	0,60	DRL002	0,60	DRL003	0,60	DRL004
75	R/M	25	0,95	DRL006	0,90	DRL007	0,90	DRL008	0,90	DRL009

## ACCIAIO INOX

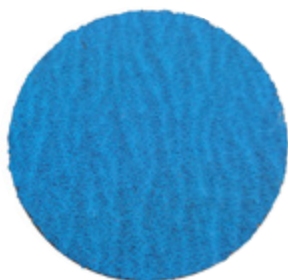

- Acciaio inossidabile
- Acciaio ad alta resistenza

Ø	Grana		36		60		80		120	
	Attacco	Confezione	Euro	Codice	Euro	Codice	Euro	Codice	Euro	Codice
50	R/M	25	1,10	DRL011	0,90	DR0012	0,90	DRL013	0,90	DRL014
75	R/M	25	1,60	DRL016	1,40	DRL017	1,40	DRL018	1,40	DRL019

## SUPPORTO



- Perno 6 mm

Ø	Grana	
	Euro	Codice
50	9,30	SRL001
75	10,50	SRL002

## LAMELLARE DIAMANTATO LEVIGATURA E LUCIDATURA



sifa DIAMOND

• Per asportazioni veloci su acciaio, metalli duri, titanio e riporti in ceramica

Ø	Colore	Grana	Euro	Codice
115 X 22,23	Grigio	50	96,80	LAD004
115 X 22,23	verde	60	62,70	LAD001
115 X 22,23	nero	120	62,70	LAD002
115 X 22,23	rosso	200	62,70	LAD003
Adatt. M14			13,20	ADL001

## SUPER WET



sifa DIAMOND

• Per lavorazioni su acciaio, metalli duri, titanio e riporti in ceramica  
• Per ottenere finiture di alta qualità

Ø	Colore	Grana	Euro	Codice
100	verde	60	44,00	SWD001
100	nero	120	38,50	SWD002
100	rosso	200	28,60	SWD003
100	giallo	400	26,40	SWD004
100	bianco RESINA	800	17,05	SWD005
100	blu RESINA	1500	17,05	SWD006
100	arancio RESINA	3000	17,05	SWD007
100	supporto M14 velcro		12,30	PL030

## MANICOTTI



sifa DIAMOND

• Per lavorazioni su acciaio, metalli duri, titanio e riporti in ceramica  
• Per ottenere finiture di alta qualità

Ø	Colore	Grana	Euro	Codice
15 x 30	verde	60	24,20	MBS001
15 x 30	nero	120	23,65	MBS002
15 x 30	rosso	200	21,89	MBS003
15 x 30	giallo	400	20,68	MBS004
15 x 30	bianco RESINA	600	18,92	MBS005
15 x 30	blu RESINA	1000	18,92	MBS006
15 x 30	arancio RESINA	3000	18,92	MBS007
15 x 30	porta manicotto perno 6		7,00	PMA003

## NASTRI

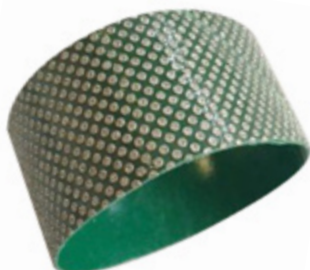

sifa DIAMOND

• Per lavorazioni su acciaio, metalli duri, titanio e riporti in ceramica  
• Per ottenere finiture di alta qualità

Ø	Colore	Grana	Euro	Codice	Ø	Colore	Grana	Euro	Codice
50 x 42	verde	60	40,92	NABS001	75 x 38	verde	60	44,22	NABS009
50 x 42	nero	120	34,76	NABS002	75 x 38	nero	120	39,27	NABS010
50 x 42	rosso	200	26,40	NABS003	75 x 38	rosso	200	31,90	NABS011
50 x 42	giallo	400	23,98	NABS004	75 x 38	giallo	400	21,56	NABS012
50 x 42	bianco RESINA	600	19,80	NABS005	75 x 38	bianco RESINA	600	20,68	NABS013
50 x 42	blu RESINA	1500	19,80	NABS006	75 x 38	blu RESINA	1500	20,68	NABS014
50 x 42	arancio RESINA	3000	19,80	NABS007	75 x 38	arancio RESINA	3000	20,68	NABS015
50 x 42	ruote in gomma M14		58,30	NABS008	75 x 38	ruote in gomma FORO 25		42,90	NABS016

Dischi, manicotti e nastri diamantati per lucidatura

## TAMPONI REMO



- Per ottenere finiture di alta qualità
- Per lavorazioni su acciaio, metalli duri, titanio e riporti in ceramica

Colore	Grana	Euro	Codice
verde	60	22,00	RM0001
nero	120	18,70	RM0002
rosso	200	14,30	RM0003
giallo	400	12,43	RM0004
bianco	500	12,43	RM0008
bianco RESINA	600	9,68	RM0005
blu RESINA	1000	9,68	RM0006
arancio RESINA	3000	9,68	RM0007

## FOGLI REMO

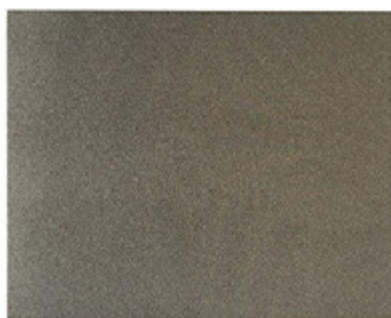

- Per ottenere finiture di alta qualità
- Per lavorazioni su acciaio, metalli duri, titanio e riporti in ceramica

Colore	Grana	Euro	Codice
verde	60	292,60	FSD001
nero	120	234,30	FSD002
rosso	200	165,00	FSD003
giallo	400	145,20	FSD004
bianco	500	145,20	FSD005
bianco RESINA	600	90,20	FSD006
blu RESINA	1000	90,20	FSD007
arancio RESINA	3000	90,20	FSD008

## DISCHI COTONE E SISAL



- Lucidatura e pulitura acciaio inox
- Da utilizzare con paste abrasive

Ø	Foro	Euro	Codice
150	20	5,70	DCS001
200	20	9,30	DCS002
250	20	17,00	DCS003
300	20	26,50	DCS004

## DISCHI COTONE



- Brillantatura metalli
- Da utilizzare con paste abrasive

Ø	Foro	Euro	Codice
150	20	3,70	DC001
200	20	5,60	DC002
250	20	8,00	DC003
300	20	11,80	DC004

## PASTA PER LUCIDATURA

Colore	Descrizione
Azzurro	Pasta medio grassa per lucidatura e brillantatura - secondo passaggio con dischi in cotone (acciaio-zana-ottone)
Bianca	Pasta grassa per la scgrossatura primo passaggio con disco SISAL - filoacciaio - filo in nylon (argento-zana-ottone-inox)
Rosa	Pasta medio grassa per lucidatura e brillantatura - secondo passaggio con tela (argento-zana-ottone-alluminio-cromo)
Verde	Pasta medio grassa per finitura con dischi in SISAL



Colore	Peso app.	Euro	Codice
Azzurro	1 Kg	11,50	PAS001
Bianca	800 g	8,30	PAS002
Rosa	1 Kg	12,00	PAS003
Verde	900 g	8,80	PAS004

## PASTA PER MARMO



- Brillantatura a secco

Colore	Peso	Euro	Codice
Bianca	1 Kg	11,00	PAS005



## FELTRI COMPATTI

MADE IN ITALY

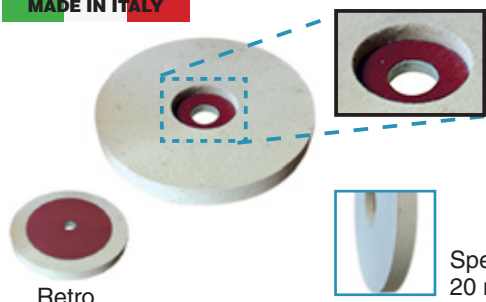

Retro

Spessore  
20 mm

- Feltri lucidatura
- Feltri rinforzati

Ø	Spessore	Foro	Euro	Codice
115	20	22,23	15,16	FLN001
150	20	22,23	21,00	FLN002
180	20	22,23	29,80	FLN003

## LUCIO



- Feltri lucidatura
- Attacco velcro

Ø	Attacco	Euro	Codice
115	Velcro	4,60	LUC.002
125	Velcro	5,30	LUC.003
150	Velcro	7,60	LUC.004
180	Velcro	10,00	LUC.005

## VIGO



- Feltri lucidatura
- Attacco m14

Ø	Attacco	Euro	Codice
100	M14	21,20	VIG0001
125	M14	26,50	VIG0002

## ILOP



- Feltri lucidatura

Ø	Attacco	Euro	Codice
180	Velcro	13,46	ILO 001

## TEX



- Feltri lucidatura

Ø	Attacco	Euro	Codice
115	Velcro	7,50	TEX001
125	Velcro	8,50	TEX002
150	Velcro	10,00	TEX004
180	Velcro	12,70	TEX003

## FELTRI SUPPORTO PLASTICA



- Feltri lucidatura
- Attacco m14

Ø	Spessore	Attacco	Euro	Codice
70	10	M14	6,50	FSP003
115	20	M14	13,78	FSP001
125	20	M14	15,90	FSP002

## FELTRO LAMELLARE PIANO



- Feltri lucidatura
- Foro 22,23

Ø	Foro	Euro	Codice
115	22,23	7,28	FLL001
125	22,23	8,37	FLL004

Rpm. 6000

## FELTRO LAMELLARE CON PERNO



- Feltri lucidatura
- Perno 6 mm

Ø	Perno	Euro	Codice
30 x 30	6	4,56	FLP001
40 x 30	6	4,98	FLP002
50 x 30	6	5,62	FLP003
60 x 30	6	6,15	FLP004
80 x 30	6	8,37	FLP005

## FELTRI COMPATTI PER LUCIDATURA CON PERNO

### FORMA - A



Dimensioni	Perno	Euro	Codice
6 x 10	3	1,36	FTN001
8 x 10	3	1,36	FTN002
10 x 15	6	1,42	FTN003
15 x 20	6	1,50	FTN004
20 x 25	6	2,21	FTN005
25 x 6	3	1,87	FTN006
25 x 30	6	3,69	FTN007
30 x 30	6	4,59	FTN008
40 x 40	6	7,70	FTN009
50 x 40	6	9,35	FTN010

### FORMA - B



Dimensioni	Perno	Euro	Codice
8 x 12	3	1,53	FTN011
15 x 30	6	2,55	FTN012
20 x 25	6	2,66	FTN013
25 x 30	6	4,00	FTN014

### FORMA - C



Dimensioni	Perno	Euro	Codice
15	3	1,76	FTN021
20	6	2,09	FTN022
25	6	2,48	FTN023
30	6	4,40	FTN024

### FORMA - D



Dimensioni	Perno	Euro	Codice
20 x 25	6	2,61	FTN015
25 x 30	6	3,69	FTN016

### FORMA - E



Dimensioni	Perno	Euro	Codice
8 x 12	3	1,47	FTN017
10 x 20	6	1,53	FTN018
15 x 30	6	2,55	FTN019
20 x 25	6	2,73	FTN020

### FORMA - F



Dimensioni	Perno	Euro	Codice
40 x 1	6	4,62	FTN025
50 x 1	6	8,47	FTN026

## PLATORELLI PS-AP



- **Rigido**
- Con foro centrale
- Con velcro

Ø	Euro	Codice
100 x M14	12,30	PL030
115 x M14	13,60	PL031
125 x M14	15,80	PL032
150 x M14	20,00	PL033

## PLATORELLI PS-TA



- **Durezza media**
- Con velcro
- Senza foro

Ø	Euro	Codice
100 x M14	13,00	NNJ010
115 x M14	13,80	PL006
127 x M14	14,10	PL007
150 x M14	17,80	PL008
178 x M14	21,60	PL009

## PLATORELLI PS-MF



- **Morbido altezza 12mm**
- Con foro centrale
- Con velcro

Ø	Euro	Codice
100 x M14	16,40	PL020
115 x M14	19,00	PL021
127 x M14	20,70	PL022
150 x M14	24,40	PL023

## PLATORELLI PS - SUPERFLEX

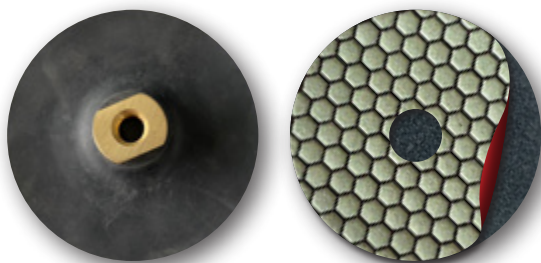

- **Flessibile**
- Attacco M14
- Con velcro



Ø	Euro	Codice
80 x M14	9,00	PSS003
100 x M14	12,00	PSS001
125 x M14	16,00	PSS002

## PLATORELLI IN ALLUMINIO AL-RA

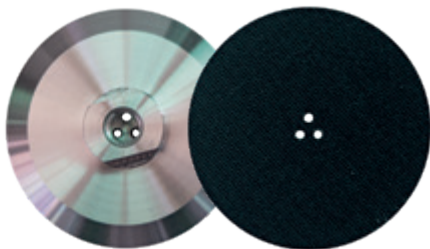

- **Rigido**
- Con velcro

Ø	Euro	Codice
100 x M14	27,19	LR001

## PLATORELLI PS-DF

RIGATO

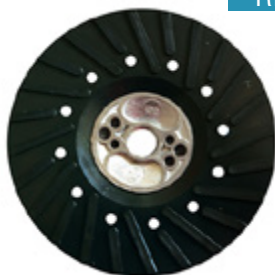

- **Durezza media**
- Per dischi fibrati

Ø	Euro	Codice
115 x M14	7,80	PL001
127 x M14	9,00	PL002
178 x M14	13,20	PL003

## PLATORELLI PS-RL

LISCIO



- **Durezza media**
- Per dischi fibrati
- Liscio

Ø	Euro	Codice
115 x M14	6,60	PRL003
125 x M14	7,48	PRL002
178 x M14	12,18	PRL001

## PLATORELLI PS-EI



- **Durezza morbida**
- Per dischi fibrati
- Prezzi senza ghiera

Ø	Euro	Codice
115	2,75	PL035
125	2,75	PL036
150	3,20	PL038
180	3,20	PL037
Ghiera M14	10,60	GHI001



## SANKYO

I nostri prodotti possono essere usati su qualsiasi tipo di materiale. La qualità, la sicurezza, la velocità e la durata sono i motivi per cui i nostri prodotti sono conosciuti in tutto il mondo. Qualità certificata dal 1965.

### INNOVAZIONE CONTINUA

Ogni anno sul mercato compaiono nuove tipologie di materiale ed è per questo motivo che Sankyo, grazie ai nostri laboratori di ricerca all'avanguardia, sviluppa nuovi dischi e utensili per permettere tagli e lavorazioni sicure e veloci.



**SANKYO DIAMOND**  
ORIGINAL DIAMOND TOOLS SINCE 1965





## SANKYO, IL MARCHIO DEI PROFESSIONISTI



# INDICE

## CONCENTRAZIONE E QUALITÀ DEL DIAMANTE



ALTISSIMA



ALTA



MEDIO ALTA



MEDIA



## CEMENTO

<b>SB-SP</b> Corona a settori	84
<b>LW-CB Diamatrix</b>	84
<b>TITAN</b> Corona Turbo con anima piatta	85
<b>SB-GH</b> Corona a settori	85
<b>SB-WS</b> Corona a settori	85
<b>SD-PW</b> Tazza per cemento	92
<b>SD-PC</b> Tazza per cemento	93
<b>SD-PCE</b> Tazza per cemento	93
<b>STAR</b> Tazza per cemento	93



## UNIVERSALI

<b>NINJA</b> Corona a settori	78
<b>SPARTAN</b> Corona a settori	78
<b>SE-L</b> Corona a settori	78
<b>FLASH SD-SF UNIVERSAL</b> Corona Turbo a settori	79
<b>SPRINTER</b> Corona Turbo con anima ventilata	79
<b>SD-E</b> Corona Turbo con anima ventilata	79
<b>RD</b> Corona Turbo con anima piatta	80
<b>RK</b> Corona Turbo con anima piatta	80
<b>SU-VD</b>	81
<b>SV-TP</b> Corona a settori	81
<b>ULTRAS-FAST</b> Tazza universale	92



## ASFALTO - MATTONI - REFRATTARI MATERIALI ABRASIVI

<b>SA-PR</b> Corona a settori	88
<b>LW-AB Diamatrix</b> Corona a settori	89

## FORETTI: GRES - CERAMICA MARMO - GRANITO

<b>SET FORETTI</b> Per smerigliatrici angolari	96
<b>ST-DA</b> Foretti a secco per flessibili	96
<b>MINI SET FORETTI</b> Per avvitatori e trapani	97
<b>ST-DC</b> Foretti a secco per trapani	97
<b>ST-ML</b>	97
<b>SV-ML</b> Allargafori	97
<b>SET FORETTI</b> Per uso ad acqua su avvitatori e trapani	98
<b>ST-DCW</b> Foretti ad acqua per trapani	98
<b>ACCESSORI</b>	99

<b>MATTONI RAVVIVATORI</b>	69
<b>FLANGE PER DISCHI</b>	69
<b>SERVIZIO PER ALLARGATURA DEI FORI</b>	69



## CERAMICA - GRES - VETRO MARMO E GRANITO

<b>SM-W</b> Corona continua	72
<b>SM-E</b> Corona continua	72
<b>SM-GX</b> Corona continua	73
<b>RS</b> Corona Turbo	74
<b>RAZOR</b> Corona Turbo	74
<b>SC-DB</b> Corona Turbo	74
<b>DDE</b> Corona a settori	75
<b>DDE TRIS</b> Corona continua	75
<b>ELETTRO TURBO</b> Corona continua	75
<b>ELETTRO FULL TURBO</b> Corona continua	75
<b>SD-PW</b> Tazza per marmo-granito	92
<b>SD-PC</b> Tazza per marmo-granito	93
<b>SD-PCE</b> Tazza per marmo-granito	93

## CUFFIE ASPIRAZIONE POLVERE

<b>CUTTER COVER</b> Cuffie per dischi	102
<b>COUP COVER</b> Cuffie per tazze	104

**MATTONE RAVVIVATORE ROSSO**



- Per dischi diamantati
- Dimensioni 200x50x70 mm
- Effettuare 2 o 3 tagli per ravvivare i dischi

Euro	Codice
10,60	MATTONI001

**MATTONE RAVVIVATORE GIALLO**



**SPECIFICO PER DISCHI DIMANTATI PER AGGLOMERATO E GRES**

- Per dischi diamantati specifici per il taglio di agglomerato e gres
- Dimensioni 200x50x70 mm
- Effettuare 2 o 3 tagli per ravvivare i dischi

Euro	Codice
19,08	MDS001

**FLANGIA FILETTATA GRANDE**



- Per dischi Ø 180 - 230 mm

Euro	Codice
11,00	FLA005

**FLANGIA FILETTATA PICCOLA**



- Per dischi Ø 85-115-125-150 mm

Euro	Codice
9,00	FLA002

**FLANGIA PASSANTE GRANDE**



- Per dischi Ø 180 - 230 mm

Euro	Codice
8,30	FLA001

**FORI DIVERSI**

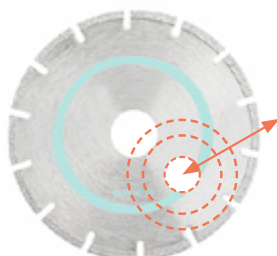

**SERVIZIO PER ALLARGATURA DEI FORI NON STANDARD**

Euro	Codice
8,48	FOR0001

Mattoni ravvivatori per dischi diamantati - Flange per dischi - Servizio allargatura fori

SANKYO



**SANKYO DIAMOND**  
ORIGINAL DIAMOND TOOLS SINCE 1965

## SANKYO

I dischi diamantati Sankyo sono famosi per l'alta qualità e velocità di taglio. È possibile tagliare qualsiasi tipologia di ceramica, gres, vetro, marmo e granito in modo semplice e senza scalfiture. Lavoriamo a stretto contatto con tutti i professionisti del settore al fine di sviluppare sempre nuove tecnologie in un mercato in continua evoluzione. Questi nostri sforzi ci danno sempre una maggiore credibilità professionale presso i nostri clienti.

SM-GX

TILES  
GLASS

## DISCHI DIAMANTATI

- per gres, ceramica, vetro, marmo e granito







## SM - W



- Per taglio ceramica, gres, gres porcellanato, vetro
- Corona continua per un taglio preciso
- Anima silenziata

Ø	Foro mm	S x H	Euro	Codice
180	25,40	1,2 x 10	63,60	SMW002
200	25,40	1,2 x 10	75,26	SMW003
250	25,40	1,2 x 10	99,64	SMW005
300	25,40	1,6 x 10	118,72	SMW006
350	25,40	1,8 x 10	144,16	SMW007

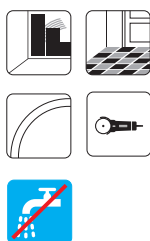

## SM - E



- Per taglio ceramica, gres, gres porcellanato
- Corona continua per taglio preciso

Ø	Foro mm	S x H	Euro	Codice
115	22,23	1,4 x 7	16,00	SME001
125	22,23	1,4 x 7	25,00	SME002



## SM - E



- Per taglio ceramica, gres, gres porcellanato
- Corona continua per taglio preciso

Ø	Foro mm	S x H	Euro	Codice
150	25,40/22,23	1,6 x 7,5	27,56	SME003
180	25,40/22,23	1,6 x 7,5	37,10	SME004
200	25,40	1,6 x 7,5	43,46	SME005
250	25,40	1,8 x 7,5	66,78	SME007

## SM-GX

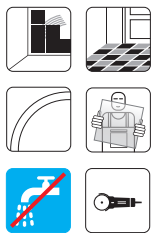

- Per taglio vetro, piastrelle vetrificate, ceramica
- Corona continua per un taglio preciso

Ø	Foro mm	S x H	Euro	Codice
85	15,00	1,2 x 7	25,44	SMGX001
85	22,23	1,2 x 7	25,44	SMGX002
115	22,23	1,4 x 7	27,56	SMGX003
125	22,23	1,4 x 7	29,68	SMGX004

## SM-GX



- Per taglio vetro, piastrelle vetrificate, ceramica
- Corona continua per un taglio preciso

Ø	Foro mm	S x H	Euro	Codice
180	25,40/22,23	1,6 x 7,5	42,40	SMGX006
200	25,40	1,6 x 7,5	47,70	SMGX007
230	25,40/22,23	1,8 x 7,5	60,42	SMGX008
250	25,40	1,8 x 7,5	73,14	SMGX009
300	25,40	2,0 x 7,5	108,12	SMGX010
350	25,40	2,0 x 7,5	142,04	SMGX011

## RS

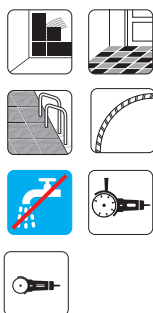

- Dischi con corona Turbo per taglio gres, gres porcellanato, granito, pietre naturali, agglomerati
- La corona Turbo sottile garantisce un taglio veloce e preciso

Ø	Foro mm	S x H	Euro	Codice
85	22,23	1,2 x 5	39,22	RS004
115	22,23	1,2 x 5	38,16	RS001
125	22,23	1,2 x 5	41,34	RS002
150	22,23	1,4 x 5	68,90	RS005
230	22,23	2,0 x 6	98,00	RS003

## RAZOR

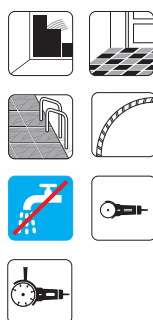

- Dischi con corona Turbo per taglio gres, gres porcellanato, granito, pietre naturali, agglomerati
- La corona Turbo sottile garantisce un taglio veloce e preciso

Ø	Foro mm	S x H	Euro	Codice
115	22,23	1,4 x 10	39,00	RZS001
125	22,23	1,4 x 10	41,00	RZS002
230	22,23	2,0 x 10	65,00	RZS003

## SC-DB

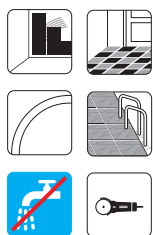

- Dischi con corona Turbo per taglio gres, gres porcellanato, granito, pietre naturali, agglomerati
- La corona Turbo sottile garantisce un taglio veloce e preciso

Ø	Foro mm	S x H	Euro	Codice
125	22,23	1,4 x 5	79,50	SCDB002

## DDE-R

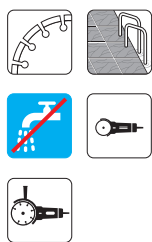

- Disco elettrodeposto per taglio marmo-vetroresina
- Rinforzato

Ø	Foro mm	S x H x L	Euro	Codice
100	22,23	1,9 x 3 x 22	20,95	DDER009
115	22,23	1,9 x 3 x 22	29,76	DDER001
125	22,23	1,9 x 3 x 22	34,17	DDER002
150	22,23	1,9 x 3 x 22	44,10	DDER003
180	22,23	2,5 x 3 x 30	61,73	DDER004
230	22,23	2,5 x 3 x 30	67,25	DDER005
250	25,40	2,5 x 3 x 43	110,24	DDER006
300	25,40	3,0 x 3,5 x 50	144,41	DDER007
350	25,40	3,2 x 3,5 x 60	185,20	DDER008

## DDE

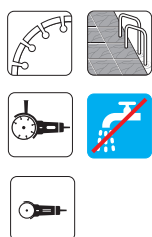

- Disco elettrodeposto per taglio marmo-vetroresina
- Non rinforzato

Ø	Foro mm	S x H x L	Euro	Codice
100	22,23	1,9 x 3 x 22	20,95	DDE020
115	22,23	1,9 x 3 x 22	29,76	DDE021
125	22,23	1,9 x 3 x 22	34,17	DDE022
150	22,23	1,9 x 3 x 22	44,10	DDE023
180	22,23	2,5 x 3 x 30	61,73	DDE024
200	22,23	2,5 x 3 x 30	66,14	DDE025
230	22,23	2,5 x 3 x 30	67,25	DDE026

## DDE TRIS

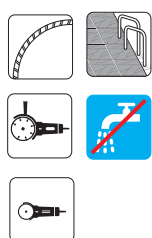

- Disco elettrodeposto per taglio e levigatura marmo

## ▼ PREZZI RIBASSATI

Ø	Foro mm	S	Euro	Codice
115	M14	2,5	44,00	DDE001
125	M14	2,5	54,00	DDE002
150	M14	2,5	80,56	DDE004
180	M14	2,5	100,70	DDE005
230	CFP (22,23)	3	161,12	DDE003

## ELECTRO TURBO

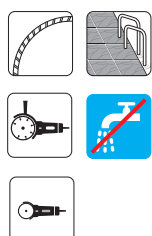

- Marmo - Gres - Ceramica
- Silenziato
- 40% più veloce

Ø	Foro mm	S x H	Euro	Codice
115	22,23	1,3 x 10	37,00	ELTR001
125	22,23	1,3 x 10	40,00	ELTR002
150	22,23	1,4 x 10	51,00	ELTR003
230	22,23	1,6 x 10	79,00	ELTR004

## ELECTRO FULL TURBO

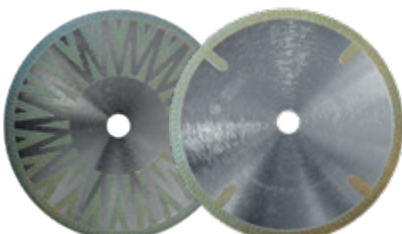
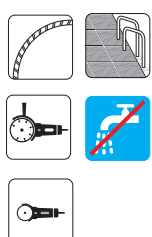

- Marmo - Gres - Ceramica
- Silenziato
- 40% più veloce

Ø	Foro mm	S x H	Euro	Codice
125	22,23	1,5 x 10	66,00	FULL001
150	22,23	1,6 x 10	95,00	FULL002
230	22,23	2,0 x 10	200,00	FULL003



**SANKYO DIAMOND**  
ORIGINAL DIAMOND TOOLS SINCE 1965

## SANKYO

### IL TEMPO È DENARO

Non esiste settore merceologico dove questa frase non viene usata, per questo motivo l'utilizzatore è obbligato ad avere prodotti sicuri, di qualità e veloci. Tutti i dischi Sankyo a settori sono saldati laser e sono di altezza minima 10 mm e la qualità di questi prodotti ci consente di dare **una garanzia del 100% contro la rottura del settore.**

**NINJA**

**UNIVERSAL**



## DISCHI DIAMANTATI

• Per uso universale



## NINJA

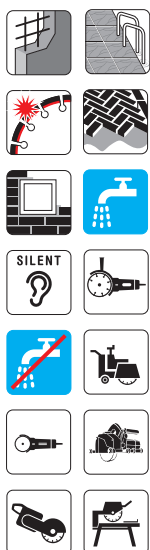

- Settori turbo rettificati per un taglio super veloce per cemento, cemento armato, mattoni, laterizi, granito, pietre naturali

Ø	Foro mm	S x H x L	Euro	Codice
115	22,23	2,1 x 12 x 30	40,28	JA001
125	22,23	2,2 x 12 x 28	46,64	JA002
150	22,23	2,2 x 12 x 32	65,72	JA003
180	22,23	2,4 x 12 x 32	77,38	JA004
230	22,23	2,6 x 12 x 40	92,00	JA005
350	25,40/22,23/20	3,2 x 12 x 50	206,00	JA007
400	25,40/22,23/20	3,2 x 12 x 50	224,00	JA008

## SPARTAN

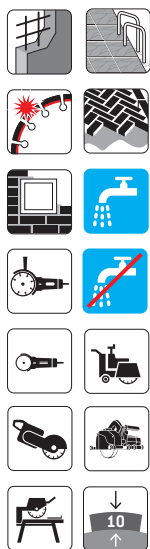

- Disco laser per taglio cemento, cemento armato, mattoni, laterizi, granito, pietre naturali

Ø	Foro mm	S x H x L	Euro	Codice
115	22,23	2,1 x 10 x 31	19,08	SPAR002
125	22,23	2,1 x 10 x 31	21,20	SPAR003
150	22,23	2,4 x 10 x 32	32,20	SPAR004
180	22,23	2,4 x 10 x 32	41,20	SPAR005
230	22,23	2,4 x 10 x 38	51,94	SPAR001
300	25,40/22,23/20	2,8 x 10 x 39	106,00	SPAR006
350	25,40/22,23/20	3,2 x 10 x 40	117,00	SPAR007
400	25,40/22,23/20	3,2 x 10 x 40	130,00	SPAR008

## SE-L

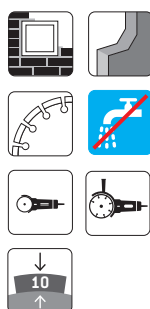

- Disco per taglio cemento mattoni e laterizi

Ø	Foro mm	S x H x L	Euro	Codice
115	22,23	1,8 x 10 x 32	10,60	SEL001
125	22,23	2,0 x 10 x 32	12,72	SEL002
230	22,23	2,4 x 10 x 40	25,44	SEL003

## FLASH SD-SF UNIVERSAL



- Massima velocità di taglio
- Cemento, Mattoni, Granito, Pietre naturali

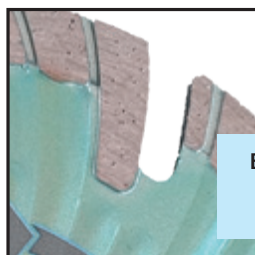

**ESTREMA PRECISIONE DI TAGLIO,  
GRAZIE AL NUOVO SISTEMA  
DI PROTEZIONE DEI SEGMENTI**

Ø	Foro mm	S x H	Euro	Codice
115	22,23	2,2 x 8	40,00	SDSF001
125	22,23	2,2 x 8	46,00	SDSF002
150	22,23	2,2 x 8	73,00	SDSF003

## SPRINTER

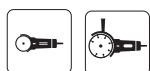

- Alta velocità di taglio e lunga durata per cemento, cemento armato, mattoni, laterizi, granito e pietre naturali
- Design speciale per un taglio stabile e pulito

Ø	Foro mm	S x H	Euro	Codice
115	22,23	2,3 x 8	49,82	SPR001
125	22,23	2,3 x 8	55,12	SPR002
150	22,23	2,4 x 8	81,62	SPR003
180	22,23	2,4 x 8	91,16	SPR004
230	22,23	2,8 x 8	122,96	SPR005

## SD-E

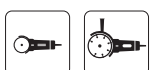

- Disco turbo con anima ventilata per taglio cemento, cemento armato, mattoni, laterizi, granito, pietre naturali

Ø	Foro mm	S x H	Euro	Codice
105	22,23	2,2 x 6	30,74	SDE001
115	22,23	2,2 x 6	33,92	SDE002
125	22,23	2,2 x 6	38,16	SDE003
150	22,23	2,2 x 6	59,36	SDE004
180	22,23	2,4 x 6	63,60	SDE005
230	22,23	2,8 x 6	69,96	SDE006

Dischi diamantati per uso universale

DISCHI DIAMANTATI

SANKYO

## RD

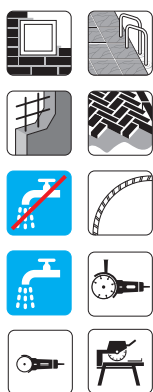

- Corona turbo per taglio cemento, cemento armato, mattoni, laterizi, granito, pietre naturali
- La corona Turbo garantisce un taglio veloce e preciso

Ø	Foro mm	S x H	Euro	Codice
115	22,23	2,0 x 6	28,62	RD002
125	22,23	2,0 x 6	37,10	RD003
150	22,23	2,2 x 6	57,24	RD007
180	22,23	2,2 x 6	59,36	RD004
200	22,23	2,2 x 6	71,02	RD005
230	22,23	2,4 x 6	63,60	RD001
250	25,40	2,4 x 6	137,80	RD010
300	25,40	2,6 x 6	154,76	RD008
350	25,40	2,8 x 6	222,60	RD009

## RK

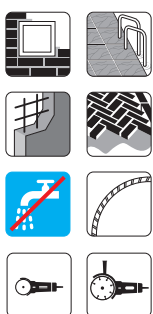

- Corona turbo per taglio cemento, cemento armato, mattoni, laterizi, granito, pietre naturali
- La corona Turbo garantisce un taglio veloce e preciso

Ø	Foro mm	S x H	Euro	Codice
115	22,23	2,0 x 6	18,02	RK001
125	22,23	2,0 x 6	20,14	RK002
150	22,23	2,0 x 6	41,34	RK003
180	22,23	2,2 x 6	49,82	RK004
230	22,23	2,4 x 6	51,94	RK005

## SU-VD SCODELLA PER TAGLI CURVI

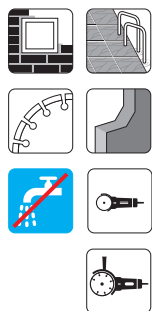

- Per cemento, granito, pietre naturali
- Doppio rinforzo

Ø	Foro mm	S x H	Euro	Codice
125	22,23	4,0 x 6	200,34	SUVD001
150	22,23	4,2 x 6	257,58	SUVD002
180	22,23	4,4 x 6	291,50	SUVD003

## SV-TP DISCO A SPESSORE

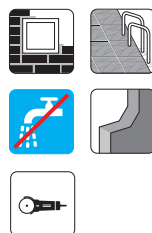

- Per cemento, mattoni, granito e pietre naturali

Ø	Foro mm	S x H x L	Euro	Codice
125	22,23	6,2 x 6 x 30	190,80	TUCK002





**SANKYO DIAMOND**

ORIGINAL DIAMOND TOOLS SINCE 1965

## SANKYO

Con l'esperienza raggiunta nell'arco di 50 anni la Sankyo ha sviluppato una gamma di dischi diamantati che consente di tagliare qualsiasi tipo di cemento armato in modo veloce e sicuro. Alla base di tutto rimane sempre e costantemente il problema sicurezza dell'utilizzatore ed è per questo motivo che si è investito molte risorse nella ricerca, per raggiungere standard molto elevati. "Questa è la Sankyo."

**SB-SP**

**CONCRETE**

## DISCHI DIAMANTATI

- Per cemento e materiali duri



## SB-SP

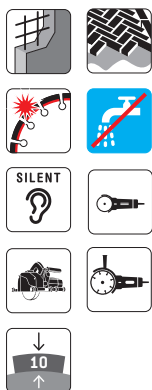

- Alta velocità di taglio e lunga durata per cemento, cemento armato, materiali duri

Ø	Foro mm	S x H x L	Euro	Codice
125	22,23	2,2 x 10 x 31	45,58	SBSP002
150	22,23	2,4 x 10 x 32	58,30	SBSP003
230	22,23	2,4 x 10 x 38	81,62	SBSP005

## SB-SP



- Alta velocità di taglio e lunga durata per cemento, cemento armato, materiali duri

Ø	Foro mm	S x H x L	Euro	Codice
350	25,40 x 22,23 x 20	3,2 x 10 x 40	167,48	SBSP007
400	25,40 x 22,23 x 20	3,2 x 10 x 40	174,90	SBSP008
450	25,40	3,6 x 10 x 40	217,30	SBSP009
500	25,40	4,0 x 10 x 40	265,00	SBSP010
600	25,40	4,0 x 10 x 42	390,00	SBSP011

## LW-CB DIAMATRIX

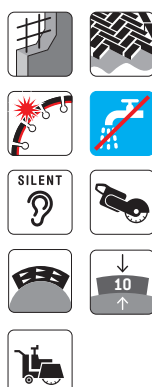

- Cemento armato

## ALTO RENDIMENTO

Ø	Foro mm	N. Settori	Dim. Settori	Euro	Codice
300	20/22,2/25/30	18	3,2 x 10 x 40	148,00	LWCB001
350	20/22,2/25/30	21	3,2 x 10 x 40	192,00	LWCB002
400	20/22,2/25/30	24	3,6 x 10 x 40	223,00	LWCB003
450	20/22,2/25/30	27	3,6 x 10 x 40	280,00	LWCB004

## TITAN

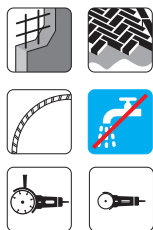

- Disco per taglio cemento, cemento armato, materiali duri.
- Ottimo rapporto velocità di taglio / durata

Ø	Foro mm	S x H	Euro	Codice
115	22,23	2,1 x 10	37,10	TIT002
125	22,23	2,1 x 10	39,22	TIT003
150	22,23	2,1 x 10	61,48	TIT004
180	22,23	2,3 x 10	63,60	TIT005
230	22,23	2,7 x 10	71,02	TIT001

## SB-GH

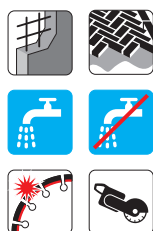

- Disco specifico per mototronicatrici per il taglio di cemento, cemento armato, materiali duri

Ø	Foro mm	S x H x L	Euro	Codice
300	25,40 x 22,23 x 20	3,0 x 8 x 38	286,20	SBGH001
350	25,40 x 22,23 x 20	3,2 x 8 x 38	349,80	SBGH002

## SB-WS



- Disco specifico per taglierine da cantiere per il taglio di cemento, cemento armato, materiali duri

Ø	Foro mm	S x H x L	Euro	Codice
350	25,40	3,2 x 10 x 40	172,78	SBWS002



**SANKYO DIAMOND**  
ORIGINAL DIAMOND TOOLS SINCE 1965

## SANKYO

Negli ultimi anni sono aumentate le tipologie di materiali da tagliare, ad esempio, i vari tipi di asfalto e materiali abrasivi.

La Sankyo per tutti questi tipi di materiali ha sempre un prodotto adatto grazie ai vari tipi di settori testati sul campo. Questi dischi diamantati hanno sempre dei settori alti 10 mm saldati al laser.

**SA-PR**

**ASPHALT  
ABRASIVE**



## DISCHI DIAMANTATI

• Per asfalto e refrattari



## SA-PR

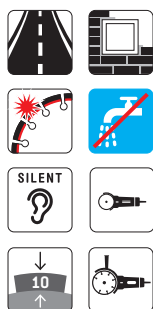

- Per asfalto, mattoni, refrattari e materiali abrasivi

Ø	Foro mm	S x H x L	Euro	Codice
115	22,23	2,1 x 10 x 30	43,46	SAPR001
125	22,23	2,1 x 10 x 34	45,58	SAPR002
150	22,23	2,2 x 10 x 32	53,00	SAPR003
230	22,23	2,4 x 10 x 40	78,44	SAPR005

## SA-PR



- Per asfalto.
- Con settori di protezione

Ø	Foro mm	S x H x L	Euro	Codice
300	25,40 x 22,23 x 20	2,8 x 10 x 40	129,32	SAPR006
350	25,40 x 22,23 x 20	3,2 x 10 x 40	148,40	SAPR007
400	25,40 x 22,23 x 20	3,2 x 10 x 40	178,08	SAPR008
450	25,40	3,6 x 10 x 40	199,28	SAPR009
500	25,40	3,8 x 10 x 42	294,68	SAPR010

LW-AB DIAMATRIX



- Per asfalto.
- Con settori di protezione

ALTO RENDIMENTO

Ø	Foro mm	N. Settori	Dim. Settori	Euro	Codice
300	20/22,33/25,40/30	18	3,2 x 10 x 40	170,00	LWAB001
350	20/22,33/25,40/30	21	3,2 x 10 x 40	209,00	LWAB002
400	20/22,33/25,40/30	24	3,6 x 10 x 40	292,00	LWAB003
450	20/22,33/25,40/30	27	3,6 x 10 x 40	330,00	LWAB004



Dischi diamantati per mattoni, refrattari, asfalto e materiali abrasivi

DISCHI DIAMANTATI

SANKYO



**SANKYO DIAMOND**

ORIGINAL DIAMOND TOOLS SINCE 1965

## SANKYO

Sankyo ha sviluppato particolari miscele di diamante per migliorare le performance su pietre naturali e cemento.





## TAZZE DIAMANTATE

- Per pietre naturali e cemento





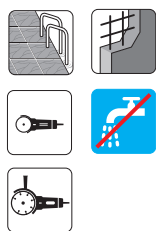

## SD-PW



- Tazza diamantata per granito, pietre naturali e cemento
- Grana grossa

Ø	Foro mm	S x H	Euro	Codice
100	22,23	4,5 x 20	99,64	SDW001
100	M14	4,5 x 20	99,64	SDW002
125	22,23	4,5 x 20	124,02	SDW005
125	M14	4,5 x 20	153,70	SDW006



## SD-PWM



- Tazza diamantata per granito, pietre naturali e cemento
- Grana media

Ø	Foro mm	S x L	Euro	Codice
100	M14	4,5 x 20	180,00	SDW004

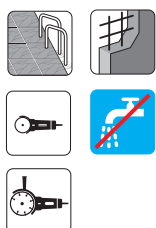

## ULTRA FAST

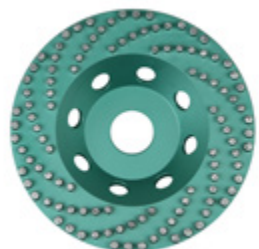

- Tazza diamantata universale
- Ottima velocità
- Ideale per asportazione di colla, colla epossidica, marmo, cemento, gres, granito

Ø	Foro mm	Euro	Codice
125	22,23	104,00	ULTR001
150	22,23	162,00	ULTR002
180	22,23	192,00	ULTR003

## SD-PC

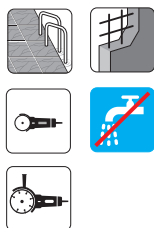

- Tazze diamantate per pietre naturali e cemento
- Ottima velocità

Ø	Foro mm	S x H x L	Euro	Codice
115	22,23	6 x 8 x 25,5	71,30	SDPC001
115	M14	6 x 8 x 25,5	74,50	SDPC002
125	22,23	6 x 8 x 25,5	86,00	SDPC003
125	M14	6 x 8 x 25,5	89,00	SDPC004
180	22,23	6 x 8 x 29	115,00	SDPC005

## STAR

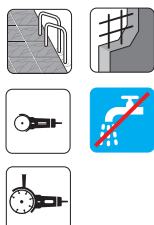

- Tazze diamantate per pietre naturali e cemento
- Il design è stato studiato per essere utilizzato con la cuffia di aspirazione della polvere

Ø	Foro mm	S x H	Euro	Codice
125	22,23	6 x 8	82,68	SDPG001
180	22,23	6 x 8	102,82	SDPG002

## SD-PCE

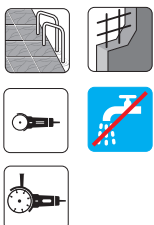

- Tazze diamantate per pietre naturali e cemento
- Ottima velocità

## ▼ PREZZI RIBASSATI

Ø	Foro mm	S x H x L	Euro	Codice
100	22,23	7 x 5 x 20/30	52,00	PCE001
100	M14	7 x 5 x 20/30	52,00	PCE002
125	22,23	7 x 5 x 20/30	75,00	PCE003
125	M14	7 x 5 x 20/30	75,00	PCE004
180	22,23	7 x 5 x 20/34	111,00	PCE005

Tazze diamantate per pietre naturali e cemento

TAZZE DIAMANTATE

SANKYO



**SANKYO DIAMOND**  
ORIGINAL DIAMOND TOOLS SINCE 1965

## SANKYO

In questi ultimi anni abbiamo riscontrato nella ceramica e gres un'evoluzione nella resistenza e durezza. Forare questi prodotti è diventato un lavoro difficile, per questo Sankyo ha sviluppato una tipologia di foretti che consentono fori puliti e particolarmente veloci.



## FORETTI DIAMANTATI

- Per ceramica e pietre naturali



## SET FORETTI PER SMERIGLIATRICI ANGOLARI

- Per gres, ceramica, marmo e agglomerato
- Filettatura M14
- Cassetta in alluminio



### ▼ PREZZI RIBASSATI

Descrizione	Euro	Codice
set contenente foretti: Ø 6 - 8 - 10 - 12 - 20 - 27 - 35 mm	270,00	SAN001

### ▼ PREZZI RIBASSATI

Descrizione	Euro	Codice
set contenente foretti: Ø 20 - 27 - 35 - 50 - 60 mm	290,00	SAN002

## ST - DA

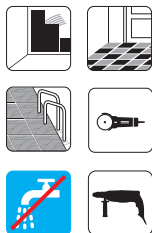

- Per gres, ceramica, marmo e agglomerato
- Filettatura M14



Ø	Altezza taglio (mm)	Euro	Codice
5	30	36,00	STDA017
6	30	39,22	STDA001
8	30	41,34	STDA002
10	30	43,46	STDA003
12	30	45,58	STDA004



Ø	Altezza taglio (mm)	Euro	Codice
15	40	47,70	STDA005
20	40	50,88	STDA006
25	40	54,06	STDA007
27	40	56,18	STDA008
30	40	58,30	STDA009
35	40	62,54	STDA010
40	40	71,02	STDA011
50	40	80,56	STDA012
55	40	92,22	STDA013
60	40	98,58	STDA014
72	40	118,72	STDA015
82	40	132,50	STDA016

Foretti diamantati per ceramica, pietre naturali e agglomerato



SET FORETTI  
PER AVVITATORI E TRAPANI



- Per gres, ceramica, marmo e agglomerato
- Attacco esagonale per una maggiore tenuta nel mandrino
- Refrigerante interno per evitare un eccessivo riscaldamento.
- Casseta in alluminio

Descrizione	Euro	Codice
set contenente 4 foretti: Ø 6 - 8 - 10 - 12 mm e guida di centraggio a	144,16	SAN005

SET FORETTI  
PER AVVITATORI E TRAPANI

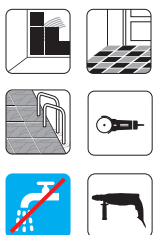

CARATTERISTICHE

- Per gres, ceramica, marmo e agglomerato
- Attacco esagonale per una maggiore tenuta nel mandrino
- Refrigerante interno per evitare un eccessivo riscaldamento

DESCRIZIONE

- n.1 Foretto ST-DC Ø6
- n.1 Foretto ST-DC Ø8
- n.1 Cool-dip refrigerante

Euro	Codice
50,88	STDCSET68

ST - DC



- Per gres, ceramica, marmo e agglomerato
- Attacco esagonale

Ø	Altezza taglio (mm)	Euro	Codice
5	30	26,00	STDC008
6	30	27,56	STDC001
8	35	27,56	STDC002
10	35	27,56	STDC003
12	35	30,74	STDC004
15	35	39,22	STDC005
25	35	53,00	STDC006
30	35	57,24	STDC007

ST - ML ALLARGAFORI

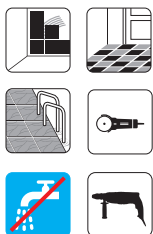

- Per gres, ceramica, marmo e agglomerato

Ø	Attacco	Euro	Codice
5 x 50	M14	31,80	STML003
10 x 50	M14	36,04	STML001
20 x 50	M14	46,64	STML002

SV - ML SVASATORE

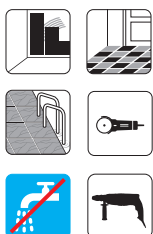

- Per gres, ceramica, marmo e agglomerato

Ø min. - max	Attacco	Euro	Codice
2 - 38	M14	49,82	SVML001
20 - 48	M14	67,84	SVML002

Foretti diamantati, allargatori e svasatori per ceramica, pietre naturali e agglomerato

SANKYO

## SET FORETTI PER USO AD ACQUA SU AVVITATORI E TRAPANI



- Per gres, marmo e granito
  - Attacco filetto ½ G
  - Cassetta in alluminio

### ▼ PREZZI RIBASSATI

Descrizione	Euro	Codice
set contenente 6 foretti: Ø 6 - 8 - 10 - 12 - 25 - 36 mm guida di centraggio a ventosa e mandrino per l'acqua	220,00	SAN006

## ST - DCW



- Per gres, marmo e granito
  - Attacco filetto ½ G

Ø	Altezza taglio (mm)	Euro	Codice
6	60	34,98	CW001
8	60	36,04	CW002
10	60	37,10	CW003
12	60	40,28	CW004
18	60	47,70	CW006
20	60	53,00	CW007
32	60	63,60	CW009
36	60	65,72	CW010
41	60	75,26	CW011
51	60	86,92	CW012
61	60	93,28	CW013
72	60	101,76	CW014
81	60	106,00	CW015

Foretti diamantati per ceramica e pietre naturali

## COOL DIP



- Pasta refrigerante 20ml per una resa ottimale dei foretti diamantati
- diametro max foretto 30mm

Accessori - descrizione	Euro	Codice
barattolo 20 ml	5,30	CDP002
box da 9 pezzi	47,70	CDPBOX001

## ATTACCO ESAGONALE PER TRAPANO PER FORETTI ST-DA

- Filettatura M14



Euro	Codice
8,48	ATT.014

## GUIDA DI CENTRAGGIO A VENTOSA

- Per diametri piccoli max 12 mm



Euro	Codice
34,98	DCD001

## GUIDA DI CENTRAGGIO A VENTOSA

- Per diametri fino a 40mm



Euro	Codice
43,46	CWC01

## MANDRINO PER ACQUA

- ½ G - esagonale



Euro	Codice
58,30	CWH02



**SANKYO DIAMOND**  
ORIGINAL DIAMOND TOOLS SINCE 1965

## SANKYO

La nostra società in collaborazione con la Sankyo hanno messo a punto delle cuffie di aspirazione polvere molto innovative.

Per soddisfare le richieste del mercato e soprattutto per essere in regola con le nuove normative Europee le nostre cuffie di aspirazione, brevettate, possono essere facilmente montate sulla gran parte dei flessibili in commercio.

Queste sono realizzate in ABS trasparente per permettere di vedere il taglio, hanno la possibilità di regolare l'altezza e la guida del taglio.

La cuffia per aspirazione con uso della tazza diamantata è sempre prodotta in ABS trasparente, ha la testa smontabile per lavorare a filo muro ma soprattutto è predisposta di molle per spingere la tazza in modo da consumare tutto il diamante.

## CUFFIE

- Per dischi diamantati e tazze diamantate





### CUFFIA UNIVERSALE PER DISCHI DIAMANTATI Ø 230 mm



- Riduce al minimo la polvere
- Adattabile ai più comuni flessibili angolari: Hitachi, Bosch, Metabo, Milwaukee, Flex e Makita
- Altezza di taglio regolabile
- Taglio più stabile



Euro	Codice
159,00	COV004

### CUFFIA "PRATICA" CUTER COVER 230 mm



- Anello di montaggio brevettato adattabile da Ø180 - 230 mm
- Taglio senza polvere efficace sino a 40mm di profondità di taglio
- Semplice regolazione della profondità di taglio



Euro	Codice
243,00	COV009

Cuffie per dischi diamantati Ø 180 - 230

CUFFIA UNIVERSALE PER DISCHI  
DIAMANTATI Ø 115 - 125 mm



- Riduce al minimo la polvere
- Adattabile ai più comuni flessibili angolari: Hitachi, Bosch, Metabo, Milwaukee, Flex e Makita
- Altezza di taglio regolabile
- Taglio più stabile



Descrizione	Euro	Codice
Cutter cover	96,00	COV001
Ricambio Tubetto in Gomma	10,60	COV007

CUFFIA "SUPREME" PER DISCHI  
DIAMANTATI Ø 115 - 125 mm



- Riduce al minimo la polvere
- Si adatta a tutti i più recenti flessibili in commercio
- Altezza di taglio regolabile
- Tagli più stabili



Nuovo sistema di montaggio  
super veloce brevettato



Sistema con rotelle  
e guida di centraggio

Descrizione	Euro	Codice
Cutter cover	124,00	COV010
Ricambio Tubetto in Gomma	10,60	COV007

Cuffie per dischi diamantati Ø 115 - 125

### CUFFIA UNIVERSALE PER TAZZE DIAMANTATE Ø 100-115-125 mm



- Riduce al minimo la polvere
- Adattabile ai più comuni flessibili angolari: Hitachi, Bosch, Metabo, Milwaukee, Flex e Makita
- Testa oscillante per un massimo controllo della stabilità e del consumo della tazza.
- Testa smontabile per lavorare a filo muro

Descrizione	Euro	Codice
Coup cover	96,00	COV005
Spazzola di ricambio	20,14	COV003
Ricambio Tubetto in Gomma	10,60	COV007

### CUFFIA "EXCELLENT" PER TAZZE Ø 100-115-125 mm



- Riduce al minimo la polvere
- Nuovo sistema
- Si adatta ai più comuni flessibili angolari: Hitachi, Bosch, Metabo, Milwaukee, Flex e Makita
- Testa oscillante per un massimo controllo della stabilità e del consumo della tazza.
- Testa smontabile per lavorare a filo muro



Nuovo sistema di montaggio  
super veloce brevettato

Descrizione	Euro	Codice
Coup cover	124,00	COV011
Spazzola di ricambio	20,14	COV003
Ricambio Tubetto in Gomma	10,60	COV007

Cuffie per tazze diamantate Ø 115 - 1125

## CUFFIA TRASPARENTE UNIVERSALE PER TAZZE DIAMANTATE Ø 150-180 mm



- Riduce al minimo la polvere
- Sistema di montaggio universale brevettato
  - Facilità di montaggio sulle più comuni smerigliatrici angolari: Metabo, Dewalt, Hikoki, Hitachi, Bosh, Flex, Milwaukee, Makita
- Sistema a "Click" innovativo per l'apertura e la chiusura senza sforzo del coperchio filo muro
  - Spazzole robuste facili da sostituire

Descrizione	Euro	Codice
Coup cover 180	190,80	COV006
Spazzola di ricambio	22,26	COV008

Cuffie per tazze diamantate Ø 150 - 180

CUFFIE ASPIRAZIONE

SANKYO



## SIFA DIAMOND

La nostra società è sempre in contatto con i più qualificati produttori di dischi diamantati in tutto il mondo e controlla direttamente nei propri laboratori la qualità e sicurezza dei campioni che le vengono offerti. Il continuo aggiornamento e controllo della qualità ci permette di proporre sempre dei prodotti adatti ad ogni tipologia di materiale e questo è uno motivi di forza della Sifa.

Il continuo evolversi di prodotti deve essere costantemente aggiornato dai nostri tecnici e collaboratori esterni per non coglierci impreparati e per poter dare sempre delle risposte corrette e soddisfacenti ai nostri clienti

### CONCENTRAZIONE E QUALITÀ DEL DIAMANTE





## DISCHI E TAZZE DIAMANTATE



**MATTONE RAVVIVATORE ROSSO**

- Per dischi diamantati
- Dimensioni 200x50x70 mm
- Effettuare 2 o 3 tagli per ravvivare i dischi



Euro	Codice
10,60	MATTONI001

**MATTONE RAVVIVATORE GIALLO**

- Per dischi diamantati specifici per il taglio di agglomerato e gres
- Dimensioni 200x50x70 mm
- Effettuare 2 o 3 tagli per ravvivare i dischi



**SPECIFICO  
PER DISCHI  
DIAMANTATI PER  
AGGLOMERATO  
E GRES**

Euro	Codice
19,08	MDS001

## FLANGIA FILETTATA GRANDE

• Per dischi Ø 180 - 230 mm



Euro	Codice
11,00	FLA005

## FLANGIA FILETTATA PICCOLA

• Per dischi Ø 85-115-125-150 mm



Euro	Codice
9,00	FLA002

## FLANGIA PASSANTE GRANDE

• Per dischi Ø 180 - 230 mm



Euro	Codice
8,30	FLA001

## FORI DIVERSI

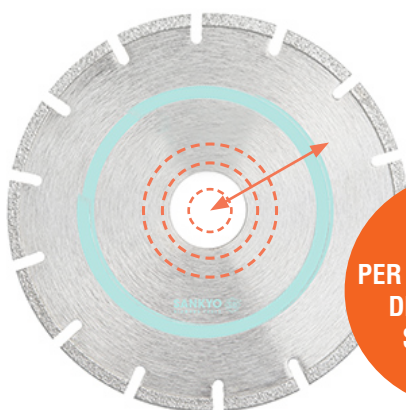

**SERVIZIO  
PER ALLARGATURA  
DEI FORI NON  
STANDARD**

Euro	Codice
8,48	FOR001

TH



- Cemento
- Laterizi

Ø	Foro	S x H x L	Euro	Codice
125	22,23	10/7 x 6,5 x 30/23	101,12	TH002
150	22,23	12/9 x 6,5 x 40/23	134,83	TH003
150	19	12/9 x 6,5 x 40/23	134,83	TH001

RUBBER



Supporto in gomma



- Granito
- Pietre naturali
- Cemento
- Laterizi

Ø	Foro	Grana	S x L	Euro	Codice
100	M14	Grossa	8 x 20	75,28	RUB001

BLU



- Granito
- Pietre naturali
- Cemento
- Laterizi

Ø	Foro	Grana	S x L	Euro	Codice
100	M14	Grossa	5 x 20	75,28	BLU001
125	M14	Grossa	5 x 20	98,88	BLU002
180	22,23	Grossa	5 x 20	137,08	BLU003

SPIKE



- Cemento
- Laterizi
- Colle
- Colle epossidiche
- Ceramica
- Gres



Altissima resa diamante posizionato

Ø	Foro	Grana 35 grossa		Grana 50 media		Grana 80 fine	
		Euro	Codice	Euro	Codice	Euro	Codice
115	23,56	67,84	SPK001	67,84	SPK005	67,84	SPK007
125	23,56	72,08	SPK002	72,08	SPK004	72,08	SPK008
180	23,56	84,80	SPK003	84,80	SPK006	84,80	SPK009

SILVER



- Granito
- Pietre naturali
- Cemento
- Laterizi

Supporto in alluminio

Ø	Foro	Grana	S x L	Euro	Codice
100	M14	Grossa	7 x 20	64,00	TA170

TDE



- Marmo

Ø	Foro	S x L	Euro	Codice
100	M14	15 x 25	72,08	TA151
125	M14	20 x 30	101,76	TA152



TURBETTO

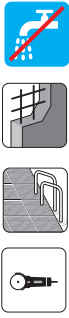

- Piccole dimensioni per lavori di precisione
  - Granito
  - Pietre naturali
  - Cemento

Ø	Attacco	Euro	Codice
50	M14	78,44	TUR002

ROUTER ALLARGAFORI

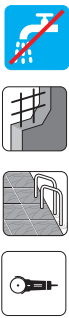

- Piccole dimensioni per lavori di precisione
  - Granito
  - Pietre naturali
  - Cemento

Ø	N. Settori	Attacco	Euro	Codice
50 x 41	15	M14	116,60	RTR001
70 x 41	21	M14	169,60	RTR002

STARMAX ALLARGAFORI



- Marmo
- Graniti teneri
- Ceramica
- Gres

Ø	Attacco	Euro	Codice
50 x 50	M14	148,40	STAR001
75 x 50	M14	180,20	STAR002

Mini tazza - allargafori

## MINI DISCO TURBINO



SIFA DIAMOND

- Piccole dimensioni per lavori di precisione
  - Granito
  - Cemento

Ø	Foro	Euro	Codice
65	M14	30,74	TUR001
80	M14	40,00	TUR003

## I PICCOLISSIMI



SIFA DIAMOND

- Dischi di piccole dimensioni
  - Attacco M14
- Per granito, pietre naturali e cemento

Ø	Attacco	Euro	Codice
30	M14	18,00	PIC001
40	M14	20,00	PIC002
50	M14	24,00	PIC003

## DDE ROX



SIFA DIAMOND

- Piccole dimensioni per lavori di precisione
  - Marmo
  - Vetroresina
  - Corona continua

### MONOBLOCCO CON PERNO

Ø	Dimensioni S x H x P	Euro	Codice
20	2,6 x 3,10 P6	19,26	ROX001
25	2,6 x 3,10 P6	23,37	ROX002
30	2,6 x 3,10 P6	26,71	ROX003
40	2,6 x 3,10 P6	32,28	ROX004
50	2,6 x 3,10 P6	38,96	ROX005

## KZ



SIFA DIAMOND

- Minidischi diamantati
  - Granito
  - Pietre dure
    - Porfido
    - Cemento

Ø	Dimensioni S x H	Attacco	Euro	Codice
25	2,2 x 4,10	6 mm	20,03	KZ001
30	2,2 x 4,80	6 mm	23,04	KZ002
40	2,2 x 5,60	6 mm	28,94	KZ003
50	1,5 x 7,30	6 mm	36,73	KZ004



- Marmo
- Granito
- Ceramica
- Agglomerati
- Gres



Tipo	Dimensioni	Perno	Euro	Codice
1	10 x 18	6 x 50	8,80	V6001
	8 x 15	6 x 50	8,47	V6002



Tipo	Dimensioni	Perno	Euro	Codice
2	Ø 15	6 x 50	8,16	V6003
	Ø 10	6 x 50	7,92	V6004



Tipo	Dimensioni	Perno	Euro	Codice
3	8/1 x 20	6 x 50	10,49	V6005
	7/1 x 30	6 x 50	16,32	V6007
	6/1 x 20	6 x 50	9,33	V6006



Tipo	Dimensioni	Perno	Euro	Codice
4	8/6/1 x 20	6 x 50	9,33	V6008



Tipo	Dimensioni	Perno	Euro	Codice
5	25 x 6	6 x 50	15,16	V6009
	20 x 5	6 x 50	11,66	V6010
	15 x 5	6 x 50	8,16	V6011
	7 x 2	6 x 50	7,92	V6012

Molette diamantate con perno

FRESE DIAMANTATE SINTERIZZATE



SIFA DIAMOND

- Granito
- Cemento

N. Pezzi	Perno	Euro	Codice
20	6 x 50	187,00	SFD001

MOLETTE V6 KIT VACUUM



SIFA DIAMOND

- Marmo
- Granito
- Cemento
- Vetro resina
- Ceramica
- Agglomerati
- Gres

N. Pezzi	Perno	Euro	Codice
20	6 x 50	176,00	V6013

ELETTRO FRESE DIAMANTATE ELETTRODEPOSTE



SIFA DIAMOND



- Marmo
- Vetro resina

ELS001

ELS002

ELS003

ELS004

Tipo	N. Pezzi	Perno	Grana	Euro	Codice
ELS001	20	6 x 35	40	53,90	ELS.001
ELS002	50	6 x 35	120	67,10	ELS.002
ELS003	50	3 x 45	120	52,80	ELS.003
ELS004	30	3 x 45	120	31,90	ELS.004

LIMETTE DIAMANTATE ELETTRODEPOSTE



ELS.012



ELS.005

- Marmo
- Vetro resina

Tipo	N. Pezzi	Grana	Euro	Codice
ELS005	10	40	30,80	ELS.005
ELS012	1	80	44,00	ELS.012

Set e molette diamantate con perno - lime diamantate

## THOM

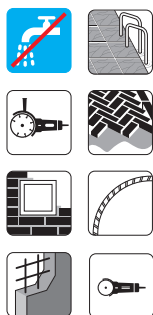
SIFA  
DIAMOND

- Cemento
- Cemento armato
- Mattoni
- Laterizi

Ø	Dimensioni corona S x H	Foro	Euro	Codice
115	2,3 x 10	22,23	8,48	THOM001
125	2,3 x 10	22,23	9,54	THOM005
230	3,0 x 10	22,23	19,08	THOM002

## THOM

SIFA  
DIAMOND

- Cemento
- Cemento armato
- Mattoni
- Laterizi

Ø	Dimensioni corona S x H	N.Settori	Foro	Euro	Codice
115	2,3 x 10 x 30	9	22,23	8,48	THOM006
125	2,3 x 10 x 30	10	22,23	9,54	THOM007
230	3,0 x 10 x 30	18	22,23	19,08	THOM008

## MAMMUT

SIFA  
DIAMOND

- Cemento
- Cemento armato
- Mattoni
- Laterizi

Ø	Dimensioni corona S x H	N.Settori	Foro	Euro	Codice
300	3,3 x 12 x 48	17	20-22,23-25,40-30	74,20	MM001
350	3,5 x 12 x 48	20	20-22,23-25,40-30	84,80	MM002
400	3,5 x 12 x 48	24	20-22,23-25,40-30	110,24	MM003



## TRU

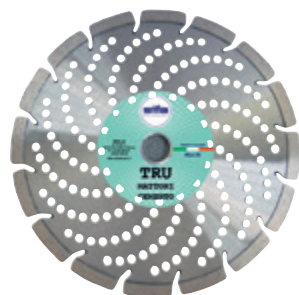

sifa  
DIAMOND

- Cemento
- Cemento armato
- Laterizi
- Pietre naturali
- Mattoni

Ø	Dimensioni corona S x H x L	N.Settori	Foro	Euro	Codice
230	2,6 x 10 x 39	16	22,23	94,34	TRU001

## ALL CUT



sifa  
DIAMOND

- Cemento
- Metalli
- Plastica
- Legno

Ø	Dimensioni corona S x H	Foro	Euro	Codice
115	2,4 x 5	22,23	21,20	LLT001
230	2,6 x 5	22,23	50,88	LLT002
300	3,2 x 5	30	95,40	LLT004
350	3,2 x 5	30	106,00	LLT003

## SP SCANALATURE

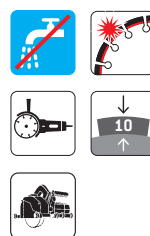

sifa  
DIAMOND

- Cemento
- Cemento armato
- Laterizi
- Mattoni

Ø	Dimensioni corona S x H x L	N.Settori	Foro	Euro	Codice
160	2,6 x 10 x 40	10	22,23/30	80,56	SP001
190	2,6 x 10 x 40	12	22,23/30	90,10	SP002

## THOM



- Ceramica
- Gres



Ø	Dimensioni corona S x H	Foro	Euro	Codice
115	2,2 x 7,5	22,23	8,48	THOM004

## CM3



- Ceramica
- Gres



Ø	Dimensioni corona S x H x L	N.Settori	Foro	Euro	Codice
180	1,6 x 7 x 43,23	14	30/25,4	51,94	CM3006
200	1,6 x 7 x 43,23	18	30/25,4	61,48	CM3007
230	1,6 x 7 x 43,23	20	30/25,4	68,78	CM3005
250	1,6 x 7 x 43,23	22	30/25,4	81,89	CM3003
300	1,6 x 7 x 43,23	24	30/25,4	98,26	CM3001
350	1,6 x 7 x 43,23	28	30/25,4	114,64	CM3002

## HONEY

## TAGLIO - LEVIGATURA



- Ceramica
- Gres



Ø	Dimensioni S x H	N.Settori	Foro	Euro	Codice
115	1,6 x 25	14	22,23	32,00	HON001
125	1,6 x 25	18	22,23	36,00	HON002

## ROY



- Cemento
- Cemento armato
- Mattoni



Sifa  
DIAMOND

Ø	Dimensioni corona S x H x L	N.Settori	Foro	Euro	Codice
500	4,2 x 7 x 40	30	30/25,4	343,00	ROY003
600	4,2 x 7 x 40	36	30/25,4	371,00	ROY004
625	4,2 x 7 x 40	36	30/25,4	381,00	ROY005
650	4,2 x 7 x 40	38	30/25,4	446,00	ROY002
700	4,8 x 7 x 40	40	30/25,4	484,00	ROY006
725	4,8 x 7 x 40	40	30/25,4	507,00	ROY007
750	4,8 x 7 x 40	42	30/25,4	550,00	ROY008
800	4,8 x 7 x 40	46	30/25,4	620,00	ROY009
900	5,0 x 7 x 40	52	30/25,4	858,00	ROY010

## PANTHER



- Poroton



Sifa  
DIAMOND

Ø	Dimensioni corona S x H x L	N.Settori	Foro	Euro	Codice
600	4,2 x 10 x 40	36	30/25,4	450,00	POR002
625	4,2 x 10 x 40	36	30/25,4	500,00	POR003
650	4,2 x 10 x 40	38	30/25,4	530,00	POR004
700	4,8 x 10 x 40	40	30/25,4	580,00	POR005
725	4,8 x 10 x 40	40	30/25,4	630,00	POR006
750	4,8 x 10 x 40	42	30/25,4	698,00	POR007
800	4,8 x 10 x 40	46	30/25,4	740,00	POR008
900	5,0 x 10 x 40	52	30/25,4	970,00	POR009

## COLIBRÌ



- Cemento fresco

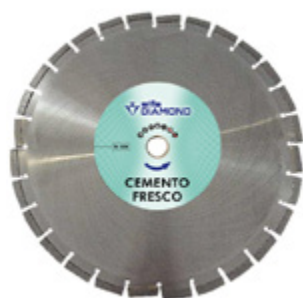

Sifa  
DIAMOND

Ø	Dimensioni corona S x H x L	N.Settori	Foro	Euro	Codice
300	2,8 x 9 x 40	21	25,4/30	214,00	COLIBRÌ002
350	2,8 x 9 x 40	25	25,4/30	258,00	COLIBRÌ001
400	3,2 x 9 x 40	28	25,4/30	298,00	COLIBRÌ003

Dischi diamantati per taglio cemento

DISCHI PER CEMENTO

SIFA DIAMOND



## FORETTI DIAMANTATI

Negli ultimi anni l'utilizzo dei foretti diamantati sta assumendo sempre maggior importanza perché consente una elevata velocità di foratura, costi contenuti e fori precisi in ogni tipo di materiale (cemento, cemento armato, murature miste, graniti, marmi, ceramica, etc.).

La nostra gamma di foretti è così ampia da permettere svariate soluzioni per quanto riguarda i diametri di foratura, la profondità dei fori, la lavorazione a secco ed a acqua, l'aspirazione delle polveri, la praticità di centratura dei foretti (punte centraggio rapido SDK) e la possibilità di connessione a tutte le carotatrici esistenti sul mercato. Il sistema di saldatura laser da noi utilizzato garantisce un elevato grado di sicurezza.

**MAORI B**

**BRUTALITY**

**ULTRA**

## FORETTI DIAMANTATI





## BRUTALITY H150 - M16



ESTREMA VELOCITÀ  
DI FORATURA



per diametri:  
32 - 42 - 52 - 57



per altri diametri

- Murature miste
  - Mattoni
  - Forati
  - Cemento
- Attacco m16

Ø	Dimensione settori	H. Foretto	N. Settori	Attacco	Euro	Codice
32	3,8 x 8 x 17	150	3	M16	97,52	BRU001
42	3,8 x 8 x 20	150	3	M16	99,64	BRU002
52	3,8 x 8 x 24	150	3	M16	101,76	BRU003
57	3,8 x 8 x 24	150	3	M16	102,82	BRU019
62	3,8 x 8 x 24	150	3	M16	104,94	BRU004
68	3,8 x 8 x 24	150	3	M16	108,12	BRU005
72	3,8 x 8 x 24	150	4	M16	113,42	BRU006
82	3,8 x 8 x 24	150	4	M16	115,54	BRU007
92	3,8 x 8 x 24	150	4	M16	135,68	BRU008
102	3,8 x 8 x 24	150	5	M16	140,98	BRU009
112	3,8 x 8 x 24	150	5	M16	144,16	BRU010
122	3,8 x 8 x 24	150	6	M16	150,52	BRU011
127	3,8 x 8 x 24	150	6	M16	154,76	BRU012
132	4,3 x 8 x 24	150	6	M16	156,88	BRU013
142	4,3 x 8 x 24	150	6	M16	163,24	BRU014
152	4,3 x 8 x 24	150	6	M16	171,72	BRU015
162	4,3 x 8 x 24	150	7	M16	184,44	BRU016
182	4,3 x 8 x 24	150	7	M16	259,70	BRU017
202	4,3 x 8 x 24	150	7	M16	312,70	BRU018

## VALIGETTA TROLLEY



- Diametri: 32 - 52 - 62 - 82 - 102 - 127
  - 1 Attacco sds m16 80mm
  - 1 Attacco sds m16 220mm
  - 1 Attacco esagonale 80mm
  - 1 Attacco esagonale 220mm
  - 1 Punta centraggio 200mm

Euro	Codice
617,98	BRU020

## PIASTRA ABRASIVA PER RAVVIVATURA FORETTI

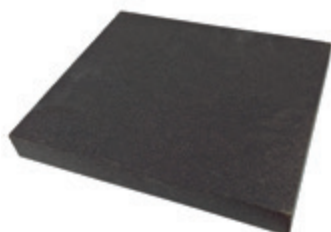

Dimensioni	Euro	Codice
300 x 30 x 300	68,00	MRF012

Foretti per utilizzo a secco attacco M16

- Murature miste
  - Mattoni
  - Forati
  - Cemento
- Attacco m16



NOVITÀ



CORPO SPIRALATO

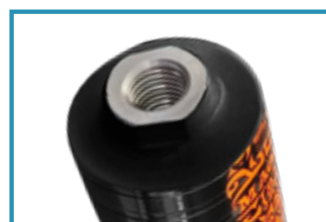

ATTACCO M16



NUOVO SETTORE RINFORZATO

ESTREMA VELOCITÀ DI FORATURA

Ø	Dimensione settori	N. Settori	Attacco	Euro	Codice
62	3,6 x 10 x 24	3	M16	130,00	MAOR005
82	3,6 x 10 x 24	4	M16	146,00	MAOR008
102	3,6 x 10 x 24	5	M16	176,00	MAOR010
127	3,6 x 10 x 24	6	M16	198,00	MAOR013

Foretti per utilizzo a secco attacco M16

FORETTI

FORETTI DIAMANTATI

## ATTACCO SDS PLUS



## COMPLETI DI PUNTA DI CENTRAGGIO

Lunghezza	Euro	Codice
105 mm	21,35	ATT.001
220 mm	26,97	ATT.002
370 mm	32,02	ATT.003

## ATTACCO ESAGONALE



## COMPLETI DI PUNTA DI CENTRAGGIO

Lunghezza	Euro	Codice
105 mm	17,81	ATT.004
220 mm	22,26	ATT.005
370 mm	27,56	ATT.006

## ADATTATORE SDS MAX



- Grazie al codolo ridotto toglie automaticamente la percussione dai martelli SDS max

Lunghezza	Euro	Codice
150 mm	69,00	MRMAX001

## PUNTA DI CENTRAGGIO



Tipo	Lunghezza	Euro	Codice
punta cilindrica	200 mm	5,90	PUNTE001
punta conica	200 mm	8,50	PUNTE013

## ADATTATORE SDS



- Adattatore rapido per centraggio con utilizzo di punte SDS-Plus

Connessione	Euro	Codice
M16 - M16	49,00	ASDS001
5/8 - M16	58,00	ASDS002
M18 (2,5) - M16	58,00	ASDS003
ESAGONALE - M16	53,00	ASDS004
SDS PLUS - M16	57,00	ASDS005

## ATTACCO SDS PLUS SISTEMA SDK



Lunghezza	Euro	Codice
110 mm	27,37	ATT.007

## ATTACCO ESAGONALE SISTEMA SDK



Lunghezza	Euro	Codice
110 mm	16,42	ATT.008

## ATTACCO FILETTATO



80 mm	Codice	200 mm	Codice	300 mm	Codice
5/8 x M16	ATT.009	5/8 x M16	ATT.010	5/8 x M16	ATT.011
M16 x M16	ATT.029	M16 x M16	ATT.030	M16 x M16	ATT.031
M18 (1,5) x M16	ATT.039	M18 (1,5) x M16	ATT.040	M18 (1,5) x M16	ATT.041
M18 (2,5) x M16	ATT.049	M18 (2,5) x M16	ATT.050	M18 (2,5) x M16	ATT.051
1/2" (20 UNF) x M16	ATT.059	1/2" (20 UNF) x M16	ATT.060	1/2" (20 UNF) x M16	ATT.061
Euro 21,90		Euro 47,09		Euro 52,55	

## PUNTA CENTRAGGIO RAPIDO



Lunghezza	Euro	Codice
200	19,72	PUNTE002

## GOMME CENTRAGGIO



Ø	Euro	Codice	Ø	Euro	Codice
32	0,91	GOMME001	102	3,71	GOMME009
42	0,91	GOMME002	112	5,09	GOMME010
52	0,91	GOMME003	122	5,79	GOMME011
62	1,34	GOMME004	127	6,36	GOMME012
68	1,59	GOMME005	132	6,58	GOMME013
72	1,72	GOMME006	142	7,16	GOMME014
82	2,16	GOMME007	152	8,43	GOMME015
92	2,67	GOMME008	162	9,54	GOMME016



- Murature miste
  - Mattoni
  - Forati
  - Cemento
  - Laterizi
- Attacco m16

PER ASPIRAZIONE POLVERI

per diametri:  
32 - 42 - 52

per altri diametri

Ø	Dimensione settori	H. Foretto	N. Settori	Attacco	Euro	Codice
32	3,5 x 7 x 17	420	3	M16	109,74	FHBB016
42	3,5 x 7 x 20	420	3	M16	111,18	FHBB014
52	3,5 x 7 x 24	420	3	M16	112,54	FHBB015
62	3,5 x 7 x 24	420	3	M16	116,62	FHBB013
68	3,5 x 7 x 24	420	3	M16	118,79	FHBB001
72	3,5 x 7 x 24	420	4	M16	123,17	FHBB002
82	3,5 x 7 x 24	420	4	M16	124,82	FHBB003
92	3,5 x 7 x 24	420	4	M16	152,74	FHBB004
102	3,5 x 7 x 24	420	5	M16	157,11	FHBB005
112	3,5 x 7 x 24	420	5	M16	162,59	FHBB006
122	3,5 x 7 x 24	420	5	M16	171,35	FHBB007
127	3,5 x 7 x 24	420	6	M16	177,37	FHBB008
132	3,5 x 7 x 24	420	6	M16	181,75	FHBB009
142	3,5 x 7 x 24	420	6	M16	195,98	FHBB010
152	3,5 x 7 x 24	420	6	M16	205,84	FHBB011
162	3,5 x 7 x 24	420	6	M16	225,55	FHBB012

## PIASTRA ABRASIVA

## PER RAVVIVATURA FORETTI

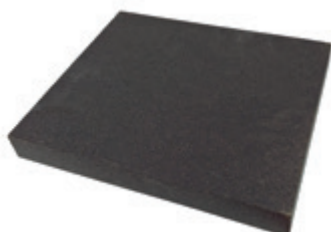

Dimensioni	Euro	Codice
300 x 30 x 300	68,00	MRF012

Foretti per utilizzo a secco sistema HBB



## SISTEMA HBB PER ASPIRAZIONE POLVERI



• L'adattatore HBB è dotato di sistema per l'utilizzo con punta di centraggio rapido SDK

Connessioni	Euro	Codice
5/8 x M16	77,60	CU001
M16 x M16	77,60	CU002
M18 (1.5) x M16	77,60	CU003
M18 (2.5) x M16	77,60	CU004
1/2" (20 UNF) x M16	77,60	CU005
Att. Esagonale x M16	118,19	CU006
Att. SDS Plus x M16	118,19	CU007
ricambio gomma nera	14,50	CU008

## PUNTA CENTRAGGIO RAPIDO



Lunghezza	Euro	Codice
450	51,94	PUNTE004

## GOMME CENTRAGGIO



Ø	Euro	Codice
32	0,91	GOMME001
42	0,91	GOMME002
52	0,91	GOMME003
62	1,34	GOMME004
68	1,59	GOMME005
72	1,72	GOMME006
82	2,16	GOMME007
92	2,67	GOMME008
102	3,71	GOMME009
112	5,09	GOMME010
122	5,79	GOMME011
127	6,36	GOMME012
132	6,58	GOMME013
142	7,16	GOMME014
152	8,43	GOMME015
162	9,54	GOMME016

Adattatori per foretti Brutality 420 mm sistema SDK

ACCESSORI

FORETTI DIAMANTATI



- Murature miste
  - Mattoni
  - Forati
- Cemento
- Laterizi

Ø	Dimensione settori	H. Foretto	N. Settori	Attacco	Euro	Codice
42	3,5 x 7 x 20	300	3	1" 1/4	113,42	BRU031
52	3,5 x 7 x 24	300	3	1" 1/4	115,54	BRU032
62	3,5 x 7 x 24	300	3	1" 1/4	118,72	BRU033
68	3,5 x 7 x 24	300	3	1" 1/4	124,02	BRU034
72	3,5 x 7 x 24	300	4	1" 1/4	129,32	BRU035
82	3,5 x 7 x 24	300	4	1" 1/4	133,56	BRU036
92	3,5 x 7 x 24	300	4	1" 1/4	155,82	BRU037
102	3,5 x 7 x 24	300	5	1" 1/4	161,12	BRU038
112	3,5 x 7 x 24	300	5	1" 1/4	165,36	BRU039
122	3,5 x 7 x 24	300	6	1" 1/4	174,90	BRU040
127	3,5 x 7 x 24	300	6	1" 1/4	178,08	BRU041
132	3,5 x 7 x 24	300	6	1" 1/4	180,20	BRU042
142	3,5 x 7 x 24	300	6	1" 1/4	183,38	BRU043
152	3,5 x 7 x 24	300	6	1" 1/4	198,22	BRU044
162	3,5 x 7 x 24	300	7	1" 1/4	205,64	BRU045
182	3,5 x 7 x 24	300	7	1" 1/4	243,80	BRU046
202	3,5 x 7 x 24	300	7	1" 1/4	281,96	BRU047
220	3,5 x 7 x 24	300	12	1" 1/4	350,00	BRU048

## PIASTRA ABRASIVA

## PER RAVVIVATURA FORETTI

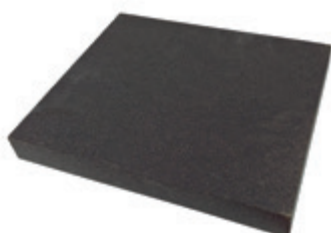

Dimensioni	Euro	Codice
300 x 30 x 300	68,00	MRF012

Foretti per utilizzo a secco attacco 1" 1/4

- Murature miste
  - Mattoni
  - Forati
  - Cemento

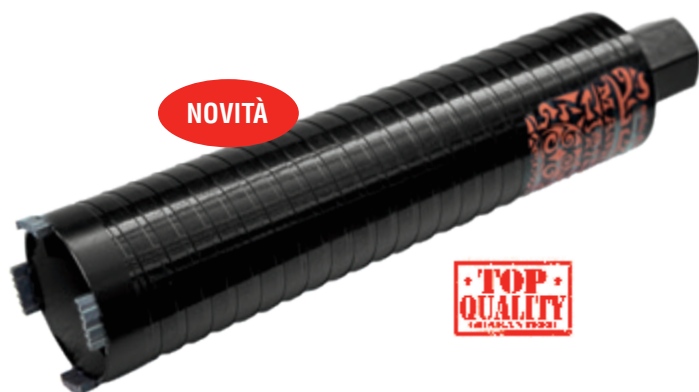

CORPO SPIRALATO



ATTACCO 1" 1/4



NUOVO SETTORE RINFORZATO

ESTREMA VELOCITÀ DI FORATURA

Ø	Dimensione settori	N. Settori	Attacco	Euro	Codice
62	3,6 x 10 x 24	3	1" 1/4	155,00	MAOR033
82	3,6 x 10 x 24	4	1" 1/4	178,00	MAOR036
102	3,6 x 10 x 24	5	1" 1/4	210,00	MAOR038
127	3,6 x 10 x 24	6	1" 1/4	229,00	MAOR041

Foretti per utilizzo a secco attacco 1" 1/4

FORETTI

FORETTI DIAMANTATI



- Murature miste
  - Mattoni
  - Forati
- Cemento
- Laterizi

Ø	Dimensione settori	H. Foretto	N. Settori	Attacco	Euro	Codice
32	3,5 x 7 x 17	420	3	1" 1/4	122,07	NAST001
42	3,5 x 7 x 20	420	3	1" 1/4	123,71	NAST002
52	3,5 x 7 x 24	420	3	1" 1/4	125,36	NAST003
62	3,5 x 7 x 24	420	3	1" 1/4	129,74	NAST004
68	3,5 x 7 x 24	420	3	1" 1/4	141,23	NAST005
72	3,5 x 7 x 24	420	4	1" 1/4	151,09	NAST006
82	3,5 x 7 x 24	420	4	1" 1/4	161,49	NAST007
92	3,5 x 7 x 24	420	4	1" 1/4	175,18	NAST008
102	3,5 x 7 x 24	420	5	1" 1/4	183,93	NAST009
112	3,5 x 7 x 24	420	5	1" 1/4	194,88	NAST010
122	3,5 x 7 x 24	420	5	1" 1/4	208,03	NAST011
127	3,5 x 7 x 24	420	6	1" 1/4	215,69	NAST012
132	3,5 x 7 x 24	420	6	1" 1/4	220,07	NAST013
142	3,5 x 7 x 24	420	6	1" 1/4	231,02	NAST014
152	3,5 x 7 x 24	420	6	1" 1/4	241,42	NAST015
162	3,5 x 7 x 24	420	6	1" 1/4	259,49	NAST016
202	3,5 x 7 x 24	420	7	1" 1/4	294,00	NAST017

## PIASTRA ABRASIVA

## PER RAVVIVATURA FORETTI

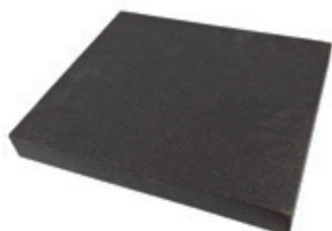

Dimensioni	Euro	Codice
300 x 30 x 300	68,00	MRF012

Foretti per utilizzo a secco attacco 1" 1/4

## ADATTATORI



Connessioni	Euro	Codice
1" ¼" - ½" G interno- 6 tacche	47,70	ADATT.033



Connessioni	Euro	Codice
1" ¼" - ½" G	59,13	ADATT.022



Connessioni	Euro	Codice
1" ¼" - ½" G femmina	46,00	ADATT.039

## PUNTA CENTRAGGIO "PP"



Lunghezza	Euro	Codice
350	47,70	PP001
480	50,88	PP003

## PROLUNGHE IN ERGAL



Lunghezza	Connessioni	Euro	Codice
150	1" ¼UNC - 1" ¼UNC	58,00	PROL015
300	1" ¼UNC - 1" ¼UNC	88,00	PROL016
500	1" ¼UNC - 1" ¼UNC	145,00	PROL017

## GOMME CENTRAGGIO



Ø	Euro	Codice
32	0,91	GOMME001
42	0,91	GOMME002
52	0,91	GOMME003
62	1,34	GOMME004
68	1,59	GOMME005
72	1,72	GOMME006
82	2,16	GOMME007
92	2,67	GOMME008
102	3,71	GOMME009
112	5,09	GOMME010
122	5,79	GOMME011
127	6,36	GOMME012
132	6,58	GOMME013
142	7,16	GOMME014
152	8,43	GOMME015
162	9,54	GOMME016

Adattatori e accessori per foretti Brutality, Maori B 300 - 420 mm 1" ¼

ADATTATORI

FORETTI DIAMANTATI





- Murature miste
  - Mattoni
  - Cemento
- Cemento armato
  - Laterizi
  - Asfalto

Ø	Dimensione settori	H. Foretto	N. Settori	Attacco	Euro	Codice
8	corona continua	220	1	½ G	67,41	WAD001
10	corona continua	220	1	½ G	74,26	WAD002
12	corona continua	220	1	½ G	84,93	WAD003
14	2,5 x 9 x 13,5	320	2	½ G	59,80	WAD004
16	2,5 x 9 x 15,5	420	2	½ G	62,10	WAD005
18	2,5 x 9 x 17,5	420	2	½ G	64,40	WAD006
20	2,5 x 9 x 19,3	420	2	½ G	66,70	WAD007
22	2,5 x 9 x 21,3	420	2	½ G	69,00	WAD008
24	2,5 x 9 x 23	420	2	½ G	71,30	WAD009
25	2,5 x 9 x 25	420	2	½ G	72,45	WAD010
26	2,5 x 9 x 25	420	2	½ G	73,60	WAD011
28	2,5 x 9 x 28	420	2	½ G	75,90	WAD012
29	2,5 x 9 x 28	420	2	½ G	77,05	WAD013
31	2,5 x 9 x 30	420	2	½ G	78,20	WAD014
36	2,5 x 9 x 20	420	4	½ G	87,40	WAD015
41	2,5 x 9 x 24	420	4	1" ¼	96,60	WAD016
46	2,5 x 9 x 27	420	4	1" ¼	101,20	WAD017
51	2,5 x 9 x 24	420	5	1" ¼	115,00	WAD018
56	2,5 x 9 x 24	420	5	1" ¼	119,60	WAD019
61	2,5 x 9 x 24	420	6	1" ¼	124,20	WAD020
66	2,5 x 9 x 24	420	6	1" ¼	133,40	WAD021
71	2,8 x 9 x 24	420	6	1" ¼	138,00	WAD022
76	2,8 x 9 x 24	420	6	1" ¼	147,20	WAD023
81	2,8 x 9 x 24	420	7	1" ¼	158,70	WAD024
86	2,8 x 9 x 24	420	8	1" ¼	170,20	WAD025
91	2,8 x 9 x 24	420	8	1" ¼	179,40	WAD026
101	3,3 x 9 x 24	420	9	1" ¼	193,20	WAD027
111	3,3 x 9 x 24	420	9	1" ¼	202,40	WAD028
121	3,3 x 9 x 24	420	9	1" ¼	225,40	WAD029
126	3,3 x 9 x 24	420	10	1" ¼	230,00	WAD030
131	3,3 x 9 x 24	420	10	1" ¼	246,10	WAD031
141	3,3 x 9 x 24	420	11	1" ¼	262,20	WAD032
151	3,3 x 9 x 24	420	11	1" ¼	289,80	WAD033
161	3,8 x 9 x 24	420	12	1" ¼	340,40	WAD034
171	3,8 x 9 x 24	420	12	1" ¼	349,60	WAD035
181	3,8 x 9 x 24	420	13	1" ¼	379,50	WAD036
201	4 x 9 x 24	450	14	1" ¼	441,60	WAD037
220	4 x 7 x 24	450	15	1" ¼	624,45	WAD050
250	4 x 7 x 24	450	16	1" ¼	652,05	WAD051
275	4 x 7 x 24	450	19	1" ¼	717,60	WAD052
300	5 x 7 x 20	450	24	1" ¼	810,75	WAD053
350	5 x 7 x 20	450	28	1" ¼	948,75	WAD054
400	5 x 7 x 20	450	32	1" ¼	1062,60	WAD055
450	5 x 7 x 20	450	33	1" ¼	1092,50	WAD062
500	5 x 7 x 20	450	35	1" ¼	1135,05	WAD063
550	5 x 7 x 20	450	39	1" ¼	1176,45	WAD064
600	5 x 7 x 20	450	41	1" ¼	1242,00	WAD065

Foretti per utilizzo ad acqua attacco 1" ¼ - ½ G

## ADATTATORI PER OGNI TIPO DI MACCHINA

	<table border="1"> <tr><td colspan="2">1/2" G x M16</td></tr> <tr><td>Euro</td><td>Codice</td></tr> <tr><td>9,86</td><td>ADATT.005</td></tr> </table>	1/2" G x M16		Euro	Codice	9,86	ADATT.005		<table border="1"> <tr><td colspan="2">1/2" G femmina x M16 femmina</td></tr> <tr><td>Euro</td><td>Codice</td></tr> <tr><td>35,00</td><td>ADATT.040</td></tr> </table>	1/2" G femmina x M16 femmina		Euro	Codice	35,00	ADATT.040
1/2" G x M16															
Euro	Codice														
9,86	ADATT.005														
1/2" G femmina x M16 femmina															
Euro	Codice														
35,00	ADATT.040														
	<table border="1"> <tr><td colspan="2">1" 1/4 x M16</td></tr> <tr><td>Euro</td><td>Codice</td></tr> <tr><td>26,00</td><td>ADATT.016</td></tr> </table>	1" 1/4 x M16		Euro	Codice	26,00	ADATT.016		<table border="1"> <tr><td colspan="2">1" 1/4 x 1/2" G femmina</td></tr> <tr><td>Euro</td><td>Codice</td></tr> <tr><td>46,00</td><td>ADATT.039</td></tr> </table>	1" 1/4 x 1/2" G femmina		Euro	Codice	46,00	ADATT.039
1" 1/4 x M16															
Euro	Codice														
26,00	ADATT.016														
1" 1/4 x 1/2" G femmina															
Euro	Codice														
46,00	ADATT.039														
	<table border="1"> <tr><td colspan="2">1/2" G femmina x M16</td></tr> <tr><td>Euro</td><td>Codice</td></tr> <tr><td>37,10</td><td>ADATT.008</td></tr> </table>	1/2" G femmina x M16		Euro	Codice	37,10	ADATT.008		<table border="1"> <tr><td colspan="2">Millerighe maschio x 1 1/4</td></tr> <tr><td>Euro</td><td>Codice</td></tr> <tr><td>132,50</td><td>ADATT.028</td></tr> </table>	Millerighe maschio x 1 1/4		Euro	Codice	132,50	ADATT.028
1/2" G femmina x M16															
Euro	Codice														
37,10	ADATT.008														
Millerighe maschio x 1 1/4															
Euro	Codice														
132,50	ADATT.028														
	<table border="1"> <tr><td colspan="2">6 tacche x M16</td></tr> <tr><td>Euro</td><td>Codice</td></tr> <tr><td>31,80</td><td>ADATT.020</td></tr> </table>	6 tacche x M16		Euro	Codice	31,80	ADATT.020		<table border="1"> <tr><td colspan="2">Millerighe femmina x 1 1/4</td></tr> <tr><td>Euro</td><td>Codice</td></tr> <tr><td>153,70</td><td>ADATT.026</td></tr> </table>	Millerighe femmina x 1 1/4		Euro	Codice	153,70	ADATT.026
6 tacche x M16															
Euro	Codice														
31,80	ADATT.020														
Millerighe femmina x 1 1/4															
Euro	Codice														
153,70	ADATT.026														
	<table border="1"> <tr><td colspan="2">Adattatore 1" 1/4 femmina 1/2" G femmina</td></tr> <tr><td>Euro</td><td>Codice</td></tr> <tr><td>31,80</td><td>ADATT.031</td></tr> </table>	Adattatore 1" 1/4 femmina 1/2" G femmina		Euro	Codice	31,80	ADATT.031		<table border="1"> <tr><td colspan="2">6 tacche x 1" 1/4 - 1/2" G interno</td></tr> <tr><td>Euro</td><td>Codice</td></tr> <tr><td>47,70</td><td>ADATT.033</td></tr> </table>	6 tacche x 1" 1/4 - 1/2" G interno		Euro	Codice	47,70	ADATT.033
Adattatore 1" 1/4 femmina 1/2" G femmina															
Euro	Codice														
31,80	ADATT.031														
6 tacche x 1" 1/4 - 1/2" G interno															
Euro	Codice														
47,70	ADATT.033														
	<table border="1"> <tr><td colspan="2">1/2" G x 1" 1/4</td></tr> <tr><td>Euro</td><td>Codice</td></tr> <tr><td>59,13</td><td>ADATT.022</td></tr> </table>	1/2" G x 1" 1/4		Euro	Codice	59,13	ADATT.022		<table border="1"> <tr><td colspan="2">1" 1/4 - M16 femmina</td></tr> <tr><td>Euro</td><td>Codice</td></tr> <tr><td>49,00</td><td>ADATT.041</td></tr> </table>	1" 1/4 - M16 femmina		Euro	Codice	49,00	ADATT.041
1/2" G x 1" 1/4															
Euro	Codice														
59,13	ADATT.022														
1" 1/4 - M16 femmina															
Euro	Codice														
49,00	ADATT.041														

## PROLUNGHE

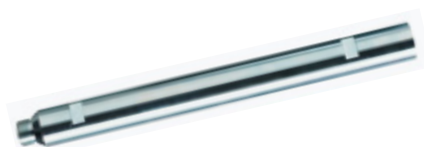

ERGAL



### ▼ PREZZI RIBASSATI

Lunghezza	Connessioni	Euro	Codice
100	1/2" G - 1/2" G	34,00	PROL.001
200	1/2" G - 1/2" G	41,00	PROL.002
300	1/2" G - 1/2" G	48,00	PROL.003

### ▼ PREZZI RIBASSATI

Lunghezza	Connessioni	Euro	Codice
100	1" 1/4UNC - 1" 1/4UNC	30,00	PROL.004
200	1" 1/4UNC - 1" 1/4UNC	36,00	PROL.005
300	1" 1/4UNC - 1" 1/4UNC	45,00	PROL.006
400	1" 1/4UNC - 1" 1/4UNC	60,00	PROL.007
500	1" 1/4UNC - 1" 1/4UNC	78,00	PROL.008

Lunghezza	Connessioni	Euro	Codice
150	1" 1/4UNC - 1" 1/4UNC	58,00	PROL015
300	1" 1/4UNC - 1" 1/4UNC	88,00	PROL016
500	1" 1/4UNC - 1" 1/4UNC	145,00	PROL017

Punta di centraggio PP480 mm

Euro	Codice
50,88	PP003

Adattatori e prolunghe per ogni tipo di carotatrice

FORETTI DIAMANTATI

ACCESSORI

FORETTI GDD H60 - M16 (1,5)



- Granito
- Pietre dure
- Porfido



Ø	Dimensione settori	H. Foretto	N. Settori	Attacco	Euro	Codice
10	corona continua	60	1	M16 (1,5)	30,86	GR030
12	corona continua	60	1	M16 (1,5)	35,99	GR031
16	2,5 x 9 x 15,5	60	2	M16 (1,5)	45,00	GR032
18	2,5 x 9 x 17,5	60	2	M16 (1,5)	46,28	GR033
20	2,5 x 9 x 19,3	60	2	M16 (1,5)	48,84	GR034
22	2,5 x 9 x 21,3	60	2	M16 (1,5)	51,43	GR035
25	2,5 x 9 x 25	60	2	M16 (1,5)	54,00	GR036
30	2,5 x 9 x 30	60	2	M16 (1,5)	56,56	GR037
35	2,5 x 9 x 20	60	4	M16 (1,5)	61,70	GR038
40	2,5 x 9 x 24	60	4	M16 (1,5)	72,00	GR039
45	2,5 x 9 x 27	60	4	M16 (1,5)	77,13	GR040
50	2,5 x 9 x 24	60	5	M16 (1,5)	89,99	GR041
60	2,5 x 9 x 24	60	6	M16 (1,5)	100,27	GR042
70	2,8 x 9 x 24	60	6	M16 (1,5)	109,27	GR043
80	2,8 x 9 x 24	60	7	M16 (1,5)	115,70	GR044

ATTACCO ESAGONALE



COMPLETI DI PUNTA DI CENTRAGGIO

Lunghezza	Euro	Codice
40 mm - M16 (1,5)	8,48	ATT.013

PUNTA DI CENTRAGGIO



Lunghezza	Euro	Codice
100 mm	1,00	PUNTE006

ADATTATORE



Lunghezza	Euro	Codice
1/2" G x M16 (1,5)	9,86	ADATT.024

ADATTATORE



Lunghezza	Euro	Codice
M14 femmina x M16 (1,5)	5,62	ADATT.015

SISTEMA "CP" PER ASPIRAZIONE



- Convogli polvere o acqua
- Utile anche come centraggio
- Per foretti dal ø 6 al 70 mm
- Da collegare ad un aspiratore

Euro	Codice
29,68	CP001

## FORETTI GDD H100 - 1/2 G

**sifa** DIAMOND



- Granito
- Pietre dure
- Porfido

Ø	Dimensione settori	H. Foretto	N. Settori	Attacco	Euro	Codice
10	corona continua	100	1	1/2" G	46,28	GR001
12	corona continua	100	1	1/2" G	51,43	GR002
16	2,5 x 9 x 15,5	100	2	1/2" G	56,56	GR003
18	2,5 x 9 x 17,5	100	2	1/2" G	61,70	GR004
20	2,5 x 9 x 19,3	100	2	1/2" G	69,42	GR005
22	2,5 x 9 x 21,3	100	2	1/2" G	72,00	GR006
25	2,5 x 9 x 25	100	2	1/2" G	77,13	GR007
30	2,5 x 9 x 30	100	2	1/2" G	82,27	GR008
35	2,5 x 9 x 20	100	4	1/2" G	92,57	GR009
40	2,5 x 9 x 24	100	4	1/2" G	107,98	GR010
45	2,5 x 9 x 27	100	4	1/2" G	114,41	GR011
50	2,5 x 9 x 24	100	5	1/2" G	120,84	GR012
60	2,5 x 9 x 24	100	6	1/2" G	128,56	GR013
70	2,8 x 9 x 24	100	6	1/2" G	136,27	GR014
80	2,8 x 9 x 24	100	7	1/2" G	154,26	GR015
90	2,8 x 9 x 24	100	8	1/2" G	169,70	GR016
100	3,3 x 9 x 24	100	9	1/2" G	182,55	GR017
120	3,3 x 9 x 24	100	9	1/2" G	195,40	GR019

## ADATTATORE



Lunghezza mm	Attacco	Euro	Codice
80	1/2" G femmina - esagono	12,72	ATG001

## PROLUNGHE



▼ PREZZI RIBASSATI

Lunghezza	Connessioni	Euro	Codice
100	1/2" G - 1/2" G	34,00	PROL.001
200	1/2" G - 1/2" G	41,00	PROL.002
300	1/2" G - 1/2" G	48,00	PROL.003

Foretti per utilizzo ad acqua H 100 mm

FORETTI GRANITO

FORETTI DIAMANTATI

## FORETTI ME H55 - M16 (1,5)

sifa DIAMOND

- Marmo
- Vetrosina



Ø	Dimensione settori	H. Foretto	Attacco	Euro	Codice
16	2 x 4	55	M16 (1,5)	22,20	MAR001
18	2 x 4	55	M16 (1,5)	24,55	MAR002
20	2 x 4	55	M16 (1,5)	25,60	MAR003
22	2 x 4	55	M16 (1,5)	28,20	MAR004
25	2 x 4	55	M16 (1,5)	28,74	MAR005
28	2 x 4	55	M16 (1,5)	31,08	MAR006
30	2 x 4	55	M16 (1,5)	33,96	MAR007
35	2 x 4	55	M16 (1,5)	37,61	MAR008
40	2 x 4	55	M16 (1,5)	39,96	MAR009
45	2 x 4	55	M16 (1,5)	44,93	MAR010
50	2 x 4	55	M16 (1,5)	50,03	MAR011
55	2 x 4	55	M16 (1,5)	55,64	MAR012
60	2 x 4	55	M16 (1,5)	63,20	MAR013
65	2 x 4	55	M16 (1,5)	71,05	MAR014
70	2 x 4	55	M16 (1,5)	75,75	MAR015

## ATTACCO ESAGONALE



COMPLETI DI PUNTA DI CENTRAGGIO

Lunghezza	Euro	Codice
40 mm - M16 (1,5)	8,48	ATT.013

## PUNTA DI CENTRAGGIO



Lunghezza	Euro	Codice
100 mm	1,00	PUNTE006

## ADATTATORE



Lunghezza	Euro	Codice
1/2" G x M16 (1,5)	9,86	ADATT.024

## ADATTATORE



Lunghezza	Euro	Codice
M14 femmina x M16 (1,5)	5,62	ADATT.015

## SISTEMA "CP" PER ASPIRAZIONE



- Convogli polvere o acqua
- Utile anche come centraggio
- Per foretti dal ø 6 al 70 mm
- Da collegare ad un aspiratore

Euro	Codice
29,68	CP001



## POWERFUL H50 - M14

sifa DIAMOND

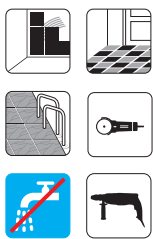

- Gres
- Ceramica
- Graniti
- Dekton
- Agglomerati

Ø	H. Foretto	Attacco	Euro	Codice
6	50	M14	63,60	XF001
8	50	M14	68,90	XF002
10	50	M14	74,20	XF003
12	50	M14	84,80	XF004
20	50	M14	99,64	XF005
25	50	M14	110,24	XF006
30	50	M14	112,36	XF012
32	50	M14	116,60	XF007
35	50	M14	122,96	XF008
40	50	M14	139,92	XF009
50	50	M14	163,24	XF013
55	50	M14	180,20	XF010
60	50	M14	190,80	XF011
80	50	M14	237,00	XF014
100	50	M14	306,00	XF015

## ATTACCO ESAGONALE



Lunghezza	Euro	Codice
40mm x M14	8,48	ATT.014

## ADATTATORE



Lunghezza	Euro	Codice
½G x M14	9,86	ADATT.025

## SISTEMA "CP" PER ASPIRAZIONE



- Convogli polvere o acqua
- Utile anche come centraggio
- Per foretti dal ø 6 al 70 mm
- Da collegare ad un aspiratore

Euro	Codice
29,68	CP001

Foretti per utilizzo a secco H 50 mm

FORETTI GRES

FORETTI DIAMANTATI

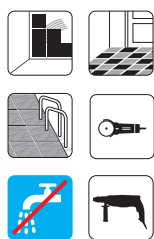
**QUICK H50 - M14**

- Gres
- Ceramica
- Graniti
- Dekton
- Agglomerati

**ESTREMA VELOCITÀ DI FORATURA**

Ø	H. Foretto	Attacco	Euro	Codice
20	50	M14	113,00	QCK001
25	50	M14	126,00	QCK002
30	50	M14	129,00	QCK003
35	50	M14	140,00	QCK004
40	50	M14	160,00	QCK005
50	50	M14	185,00	QCK006
60	50	M14	220,00	QCK007

**ATTACCO ESAGONALE**

Lunghezza	Euro	Codice
40mm x M14	8,48	ATT.014

**ADATTATORE**

Lunghezza	Euro	Codice
½G x M14	9,86	ADATT.025

**SISTEMA "CP" PER ASPIRAZIONE**



- Convogli polvere o acqua
- Utile anche come centraggio
  - Per foretti dal ø 6 al 70 mm
- Da collegare ad un aspiratore

Euro	Codice
29,68	CP001

## FORETTI TWISTER H55 - M14

**sifa** DIAMOND

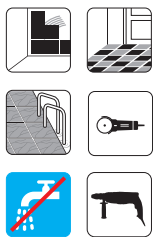
- Gres
- Ceramica
- Graniti teneri
- Agglomerato



Ø	H. Foretto	Attacco	Euro	Codice
6	55	M14	46,64	TR015
8	55	M14	50,88	TR016
10	55	M14	63,60	TR001
12	55	M14	65,72	TR002
15	55	M14	65,72	TR003
18	55	M14	65,72	TR004
20	55	M14	68,90	TR005
25	55	M14	76,32	TR006
27	55	M14	79,50	TR025
30	55	M14	82,68	TR007
32	55	M14	85,86	TR008
35	55	M14	89,04	TR009
40	55	M14	94,34	TR010
45	55	M14	97,52	TR028

Ø	H. Foretto	Attacco	Euro	Codice
50	55	M14	100,70	TR011
60	55	M14	110,24	TR012
65	55	M14	115,54	TR026
68	55	M14	116,60	TR027
70	55	M14	119,78	TR013
80	55	M14	137,80	TR014
90	55	M14	155,00	TR017
100	55	M14	176,00	TR018
110	55	M14	200,00	TR019
120	55	M14	245,00	TR020
130	55	M14	267,00	TR021
140	55	M14	330,00	TR022
150	55	M14	353,00	TR023

## ATTACCO ESAGONALE

## ADATTATORE



Lunghezza	Euro	Codice
40mm x M14	8,48	ATT.014



Lunghezza	Euro	Codice
½G x M14	9,86	ADATT.025

## MOLE WX PER PILETTA

**sifa** DIAMOND

- Mole per piletta di scarico
- Specifica per la foratura e la sagomatura
  - Gres
  - Ceramica
  - Graniti teneri
  - Agglomerato

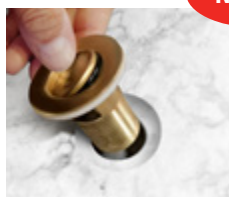
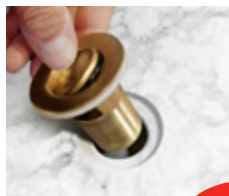
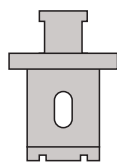

**NOVITÀ**

- foretto Ø 44 attacco M14
- Ø 60 piattina per piletta

Forma	Euro	Codice
Dritta	160,00	MPD001
Svasata	170,00	MPD002

Foretti per utilizzo a secco H 50 mm

FORETTI GRES

FORETTI DIAMANTATI



## CAROTATRICI

A completamento della vasta gamma di foretti la SIFA mette a disposizione della clientela le macchine più moderne, affidabili ed idonee sia per l'utilizzo manuale che con appositi supporti.

Le carotatrici SIFA per lavorazioni a secco o ad acqua hanno tutti i requisiti richiesti dalle vigenti norme di sicurezza C.E. I pezzi di ricambio sono sempre disponibili presso la nostra sede e le riparazioni vengono effettuate in tempi brevi. Per ogni problema i nostri tecnici sono sempre a vostra disposizione.

**BRUTALITY** sifa

## CAROTATRICI





DPH 3000



 1 SPEED n° marce	 utilizzo ad acqua	 utilizzo a secco	 NO POLVERE ASPIRAZIONE INTEGRATA carotaggio a secco con aspirazione polveri
 utilizzo a mano	 utilizzo su supporto	 carotaggio con micropercussione	
 frizione elettronica	 SOFT START (avviamento lento)	 frizione meccanica di sicurezza	 sistema salvavita

- La prima ed unica carotatrice manuale da 3000 W per forare a secco il cemento armato con sistema di aspirazione polveri. Con questa carotatrice è possibile anche utilizzare le corone ad acqua che hai già in magazzino o che si trovano disponibili sul mercato. Escludendo la micropercussione la macchina lavora come una normale carotatrice.

- Sistema di percussione ad altissima efficienza e durata.
  - Doppia frizione (meccanica ed elettronica)
  - "Soft start" o limitatore di spunto: permette il collegamento ad una rete domestica da 3 kw (evita il distacco degli interruttori automatici di rete).
- Mono velocità: ideale per il carotaggio a secco.

AD ACQUA E A SECCO CON ASPIRAZIONE POLVERI

1 velocità

SPECIFICHE TECNICHE

potenza	3000 (max 3650)
voltaggio	230V
attacco	1" 1/4
alloggio del supporto	Ø 60 mm
RPM	1250/840
giri a vuoto/carico	30000/20160
peso	8,2 kg
Ø foratura	32 - 202 mm

Euro	Codice
2290,00	DPH001

Carotatrice manuale ad acqua e a secco con micropercussione e aspirazione polveri

ACCESSORI

PROLUNGHE 1" ¼ - 1" ¼



Lung.	Euro	Codice
100mm	30,00	PROL.004
200mm	36,00	PROL.005
300mm	45,00	PROL.006
400 mm	60,00	PROL.007
500mm	78,00	PROL.008

PROLUNGHE ERGAL 1" ¼ - 1" ¼



Lung.	Euro	Codice
150mm	58,00	PROL015
300mm	88,00	PROL016
500 mm	145,00	PROL017

ASPIRAPOLVERE ATT33 SQUOTITORE AUTOMATICO



Euro	Codice
970,00	ASP008

ASPIRAPOLVERE CT99740 SQUOTITORE AUTOMATICO



Euro	Codice
670,00	CT99740

POMPA



Euro	Codice
76,00	3237W
136,00	3270W

PUNTE SISTEMA PP



Lung.	Euro	Codice
350mm	47,70	PP001
480 mm	50,88	PP003

SGANCIO FACILE



Euro	Codice
127,20	SGANCIO001

## CAROTATRICE MANUALE BPA 2000



NOVITÀ

**(T)**  
CAROTAGGIO CON  
MICROPERCUSSIONE

- Utilizzabile a mano o con supporto
  - Frizione elettronica di protezione da sovraccarico
- Avviamento lento e limitatore di spunto
  - Frizione meccanica
- **MicropercuSSIONE che rende estremamente veloce il carotaggio su qualsiasi tipo di materiale**
  - Fornita in valigetta di plastica

### SISTEMA DI ASPIRAZIONE INTEGRATO

1 velocità

### SPECIFICHE TECNICHE

potenza	2000 W
voltaggio	230V
attacco	1" 1/4
alloggio del supporto	Ø 60mm
giri a vuoto/carico	1850/1300 giri/min.
micropercuSSIONI a vuoto/carico	31500/2200 colpi/min.
peso	5,7 kg
max diametro foratura	Ø 162mm

<b>1 SPEED</b> n° marce	 utilizzo a secco	<b>NO POLVERE</b> ASPIRAZIONE INTEGRATA 
 utilizzo a mano	 utilizzo su supporto	<b>(T)</b> carotaggio con micropercuSSIONE
<b>EL</b> frizione elettronica	<b>SOFT START</b> (avviamento lento)	<b>STOP</b> frizione meccanica di sicurezza

Euro	Codice
1440,00	CT110

## ACCESSORI

### PROLUNGHE 1" ¼ - 1" ¼



Lung.	Euro	Codice
100mm	30,00	PROL.004
200mm	36,00	PROL.005
300mm	45,00	PROL.006
400 mm	60,00	PROL.007
500mm	78,00	PROL.008

### PROLUNGHE ERGAL 1" ¼ - 1" ¼



Lung.	Euro	Codice
150mm	58,00	PROL015
300mm	88,00	PROL016
500 mm	145,00	PROL017

### ASPIRAPOLVERE ATT33 SQUOTITORE AUTOMATICO



Euro	Codice
970,00	ASP008

### ASPIRAPOLVERE CT99740 SQUOTITORE AUTOMATICO



Euro	Codice
670,00	CT99740

### PUNTE SISTEMA PP



Lung.	Euro	Codice
350mm	47,70	PP001
480 mm	50,88	PP003

### SGANCIO FACILE



Euro	Codice
127,20	SGANCIO001

Carotatrice manuale a secco con micropercuSSIONE e aspirazione polveri

CAROTATRICI BSP 2000



- Utilizzabile a mano o con supporto
- Frizione elettronica di protezione da sovraccarico
  - Avviamento lento e limitatore di spunto
  - Frizione meccanica
- Micropercussione che rende estremamente veloce il carotaggio su qualsiasi tipo di materiale
  - Fornita in valigetta di plastica

1 velocità

SPECIFICHE TECNICHE

potenza	2000 W
voltaggio	230V
attacco	5/8"
alloggio del supporto	Ø 60mm
giri a vuoto/carico	2000/1350 giri/min.
micropercussioni a vuoto/carico	36000/24300 colpi/min.
peso	4,6 kg
max diametro foratura	Ø 162mm

n° marce	utilizzo a secco	
utilizzo a mano	utilizzo su supporto	carotaggio con micropercussione
frizione elettronica	SOFT START (avviamento lento)	frizione meccanica di sicurezza

Euro	Codice
1200,00	CT001

ACCESSORI

SISTEMA ASPIRAZIONE  
5/8 x M16 HBB



Euro	Codice
77,60	CU001
14,50	CU008

ADATTATORE 5/8 X M16



Lung.	Euro	Codice
80mm	21,90	ATT.009
200mm	47,09	ATT.010
300mm	52,55	ATT.011

PUNTA CENTRAGGIO  
SDK 200/450



Lung.	Euro	Codice
200mm	19,72	PUNTE002
450mm	52,00	PUNTE004

ESTRATTORE POLVERE  
M18(2,5) X 1" ¼



Euro	Codice
292,00	ESTR001

ADATTATORE SDS  
5/8 x M16



Euro	Codice
58,00	ASDS002

ASPIRAPOLVERE ATT33  
SQUOTITORE AUTOMATICO



Euro	Codice
970,00	ASP008

ASPIRAPOLVERE CT99740  
SQUOTITORE AUTOMATICO



Euro	Codice
670,00	CT99740

NON PER CAROTATRICI SIFA

Carotatrice manuale a secco con micropercussione

## CAROTATRICE BW 2000



- Utilizzabile a mano o con supporto
- Frizione elettronica di protezione da sovraccarico
  - Avviamento lento e limitatore di spunto
    - Frizione meccanica
    - Prcd salvavita sul cavo
- Fornita in valigetta di plastica

AD ACQUA E A SECCO CON ASPIRAZIONE POLVERE

1 velocità

### SPECIFICHE TECNICHE

potenza	2000W
voltaggio	230V
attacco	1" 1/4"
alloggio del supporto	Ø 60mm
giri a vuoto/carico	900/600 giri/min.
peso	5 kg
max diametro foratura materiali abrasivi	Ø 200 mm a secco
max diametro foratura calcestruzzo	Ø 160 mm ad acqua



Euro	Codice
1440,00	CT009

## ACCESSORI

PROLUNGHE 1" 1/4 - 1" 1/4



Lung.	Euro	Codice
100mm	30,00	PROL.004
200mm	36,00	PROL.005
300mm	45,00	PROL.006
400 mm	60,00	PROL.007
500mm	78,00	PROL.008

PROLUNGHE ERGAL 1" 1/4 - 1" 1/4



Lung.	Euro	Codice
150mm	58,00	PROL015
300mm	88,00	PROL016
500 mm	145,00	PROL017

ASPIRAPOLVERE ATT33  
SQUOTITORE AUTOMATICO



Euro	Codice
970,00	ASP008

ASPIRAPOLVERE CT99740  
SQUOTITORE AUTOMATICO



Euro	Codice
670,00	CT99740

POMPA



Euro	Codice
76,00	3237W
136,00	3270W

PUNTE SISTEMA PP



Lung.	Euro	Codice
350mm	47,70	PP001
480 mm	50,88	PP003

SGANCIO FACILE



Euro	Codice
127,20	SGANCIO001

CAROTATRICE B2AS 2200



NOVITÀ

- Frizione elettronica di protezione da sovraccarico
- Avviamento lento e limitatore di spunto
  - Frizione meccanica
- PRCD salvavita sul cavo
- Fornita con valigetta di plastica

AD ACQUA E A SECCO CON ASPIRAZIONE POLVERE

2 velocità

SPECIFICHE TECNICHE

potenza	2200 W
voltaggio	230V
attacco	1" ¼
alloggio del supporto	Ø 60mm
giri a vuoto/carico	1ª velocità 790/560 giri/min. 2ª velocità 1440/1030 giri/min.
peso	7,0 kg
max diametro foratura calcestruzzo	Ø 160mm ad acqua
max diametro foratura materiali abrasivi	Ø 200mm a secco

n° marce	utilizzo ad acqua	utilizzo a secco	
utilizzo a mano	utilizzo su supporto	NO POLVERE ASPIRAZIONE INTEGRATA carotaggio a secco con aspirazione polveri	
frizione elettronica	SOFT START (avviamento lento)	frizione meccanica di sicurezza	sistema salvavita

Euro	Codice
1800,00	CT111

Carotatrice manuale ad acqua e a secco a due velocità con sistema di aspirazione

ACCESSORI

PROLUNGHE 1/2G - 1/2G

PROLUNGHE 1" ¼ - 1" ¼

PROLUNGHE ERGAL 1" ¼ - 1" ¼

POMPA



Lung.	Euro	Codice	Lung.	Euro	Codice	Euro	Codice
100mm	30,00	PROL.004	150mm	58,00	PROL015	76,00	3237W
200mm	36,00	PROL.005	300mm	88,00	PROL016	136,00	3270W
300mm	45,00	PROL.006	500 mm	145,00	PROL017		
400 mm	60,00	PROL.007					
500mm	78,00	PROL.008					

ASPIRAPOLVERE ATT33 SQUOTITORE AUTOMATICO

ASPIRAPOLVERE CT99740 SQUOTITORE AUTOMATICO

PUNTE SISTEMA PP

SGANCIO FACILE



Euro	Codice	Euro	Codice	Lung.	Euro	Codice	Euro	Codice
970,00	ASP008	670,00	CT99740	350 mm	47,70	PP001	127,20	SGANCIO001
				480 mm	50,88	PP003		





- Elettronica costante con avvio dolce
  - Leggera e maneggevole
    - Cuffia in magnesio
- Spazzole autofrenanti di alta qualità
  - Doppio isolamento

Velocità regolabile

SPECIFICHE TECNICHE

capacità foratura marmo-granito-pietre naturale	32-202 Ø mm
capacità foratura calcestrutto-muratura	32-152 Ø mm
velocità a vuoto	860-620 giri/min
peso	15 Kg
potenza	2200 W
Attacco	114 unc +½G

Euro

2500,00

Codice

CT022

POMPA PER VUOTO



Euro

1660,00

Codice

PP002

## CAROTATRICE MB 2200 A3



- Utilizzabile con supporto
- Frizione elettronica di protezione da sovraccarico
- Avviamento lento e limitatore di spunto
  - Frizione meccanica
- Prcd salvavita sul cavo

### 3 velocità

#### SPECIFICHE TECNICHE

potenza	2200W
voltaggio	230V
attacco	1" ¼ esterno 1/2G interno
giri a vuoto/carico	1ª velocità 540/385 giri/min. 2ª velocità 1300/920 giri/min. 3ª velocità 1800/1280 giri/min.
peso	19 kg
max diametro foratura calcestruzzo	Ø 200mm ad acqua



Euro	Codice
2130,00	CT004

## ACCESSORI

### PROLUNGHE 1/2G - 1/2G



Lung.	Euro	Codice
100mm	34,00	PROL.001
200mm	41,00	PROL.002
300mm	48,00	PROL.003

### PROLUNGHE 1" ¼ - 1" ¼



Lung.	Euro	Codice
100mm	30,00	PROL.004
200mm	36,00	PROL.005
300mm	45,00	PROL.006
400 mm	60,00	PROL.007
500mm	78,00	PROL.008

### PROLUNGHE ERGAL 1" ¼ - 1" ¼



Lung.	Euro	Codice
150mm	58,00	PROL015
300mm	88,00	PROL016
500 mm	145,00	PROL017

### SGANCIO FACILE



Euro	Codice
127,20	SGANCI0001

### POMPA



Euro	Codice
76,00	3237W
136,00	3270W

## CAROTATRICE MB 2200 A3

## + SUPPORTO SB200



#### Caratteristiche

- (VEDI MB 2200 A3)
- Fornita con vite di fissaggio e sgancio rapido

Euro	Codice
3060,00	CT012

Carotatrice fissa ad acqua

## SUPPORTO SB 200



- Leggerissima, struttura in alluminio
- Maniglia per lo scorrimento posizionabile sia a destra che a sinistra e adatta per tutte le viti presenti sul supporto
  - Rapido nella messa in posa
- Livella di controllo allineamento verticale/orizzontale
  - Guida centraggio corona
- Inclinazione regolabile per fori obliqui

### SPECIFICHE TECNICHE

dimensioni (B x B x H)	262 x 262 x 860 mm
corsa slitta (con carotatori fissi luce passaggio corona 532mm)	577 mm
peso	11,6 kg
max diametro foratura	200 mm

Euro	Codice
925,00	SUPP.001

## ACCESSORI

### VITE FISSAGGIO



Euro	Codice
39,00	VITI001

### PIASTRE PER VUOTO



Euro	Codice
320,00	PV001

### 50 TASSELLI



Euro	Codice
49,00	SET011

### POMPA PER VUOTO



Euro	Codice
1660,00	PP002

### ESPANSORE TASSELLI

Euro	Codice
24,00	SET012

### RECUPERO ACQUA



Ø	Euro	Codice
150	259,00	SET001
250	330,00	SET002

### PIASTRA RAPIDA



Descriz.	Euro	Codice
4 fori	75,00	SET013
6 fori	82,00	SET014
collare Ø60	96,00	SET015

### FISSAGGIO A MURO



Euro	Codice
520,00	SET016

### RASO MURO



Euro	Codice
770,00	SET005

### GOMMA

Ø	Euro	Codice
150	23,00	SET003
250	45,00	SET004

### SET TASSELLI



- Comoda valigetta in alluminio
  - 1 Vite di fissaggio
- 50 Tasselli Ø 15x50mm M12
  - Espansore per tasselli

Euro	Codice
130,00	SET0020

## CAROTATRICE MB 3420 A2



- Frizione elettronica di protezione da sovraccarico
- Avviamento lento e limitatore di spunto
  - Frizione meccanica
  - PRCD salvavita sul cavo
  - Leggero e compatto
- Utilizzo di corone con attacco 1" 1/4
  - Aggancio rapido al supporto

### 2 velocità

#### SPECIFICHE TECNICHE

potenza	3420 W	
voltaggio	230V	
attacco	1" 1/4 esterno	
giri a vuoto/carico	1ª velocità	490/320 giri/min.
	2ª velocità	1160/760 giri/min.
peso	29 kg	
max diametro foratura calcestrutto	Ø 250mm	



Euro	Codice
2940,00	CT005

## ACCESSORI

### PROLUNGHE 1/2G - 1/2G



Lung.	Euro	Codice
100mm	34,00	PROL.001
200mm	41,00	PROL.002
300mm	48,00	PROL.003

### PROLUNGHE 1" 1/4 - 1" 1/4



Lung.	Euro	Codice
100mm	30,00	PROL.004
200mm	36,00	PROL.005
300mm	45,00	PROL.006
400 mm	60,00	PROL.007
500mm	78,00	PROL.008

### PROLUNGHE ERGAL 1" 1/4 - 1" 1/4



Lung.	Euro	Codice
150mm	58,00	PROL015
300mm	88,00	PROL016
500 mm	145,00	PROL017

### SGANCIO FACILE



Euro	Codice
127,20	SGANCI0001

### POMPA



Euro	Codice
76,00	3237W
136,00	3270W

Carotatrice fissa ad acqua foratura massima Ø250

## CAROTATRICE MB 3420 A2

## + SUPPORTO SB250



#### Caratteristiche

- (VEDI MB 3420 A2)
- fornita con vite di fissaggio e sgancio rapido

Euro	Codice
4130,00	CT014

## SUPPORTO SB 250



- Leggerissimo, struttura in alluminio
- maniglia per lo scorrimento posizionabile sia a destra che a sinistra e adatta per tutte le viti presenti sul supporto
  - rapido nella messa in posa
- livella di controllo allineamento verticale/orizzontale
  - guida centraggio corona
- inclinazione regolabile per fori obliqui
  - ruote per trasporto

### SPECIFICHE TECNICHE

dimensioni (B x B x H)	440 x 260 x 1000 mm
corsa slitta (con carotatori fissi luce passaggio corona 675mm)	702 mm
peso	16,3 kg
max diametro foratura (utile 300mm)	250 mm

Euro	Codice
1190,00	SUPP.002

## ACCESSORI

### VITE FISSAGGIO



Euro	Codice
39,00	VITI001

### PIASTRE PER VUOTO



Euro	Codice
400,00	PV002

### 50 TASSELLI



Euro	Codice
49,00	SET011

### POMPA PER VUOTO



Euro	Codice
1660,00	PP002

### ESPANSORE TASSELLI

Euro	Codice
24,00	SET012

### RECUPERO ACQUA



Ø	Euro	Codice
150	259,00	SET001
250	330,00	SET002

### GOMMA

Ø	Euro	Codice
150	23,00	SET003
250	45,00	SET004

### PIASTRA RAPIDA



Descriz.	Euro	Codice
4 fori	75,00	SET013
6 fori	82,00	SET014
collare Ø60	96,00	SET015

### FISSAGGIO A MURO



Euro	Codice
520,00	SET016

### RASO MURO



Euro	Codice
770,00	SET005

### SET TASSELLI



- Comoda valigetta in alluminio
  - 1 Vite di fissaggio
- 50 Tasselli Ø 15x50mm M12
  - Espansore per tasselli

Euro	Codice
130,00	SET020

**CAROTATRICE MB 3420 A3**



- Frizione elettronica di protezione da sovraccarico
- Avviamento lento e limitatore di spunto
  - Frizione meccanica
  - PRCD salvavita sul cavo
  - Leggero e compatto
- Utilizzo di corone con attacco 1" ¼
  - Aggancio rapido al supporto

**3 velocità**

**SPECIFICHE TECNICHE**

potenza	3420 W
voltage	230V
attacco	1" ¼ esterno
giri a vuoto/carico	1ª velocità 350/230 giri/min. 2ª velocità 800/520 giri/min. 3ª velocità 1475/965 giri/min.
peso	32 kg
max diametro foratura calcestruzzo	Ø 300mm

n° marce	utilizzo ad acqua	utilizzo su supporto
frizione elettronica	SOFT START (avviamento lento)	frizione meccanica di sicurezza
		sistema salvavita

Euro	Codice
3240,00	CT008

**ACCESSORI**

PROLUNGHE 1/2G - 1/2G			PROLUNGHE 1" ¼ - 1" ¼			PROLUNGHE ERGAL 1" ¼ - 1" ¼			SGANCIO FACILE		POMPA	
Lung.	Euro	Codice	Lung.	Euro	Codice	Lung.	Euro	Codice	Euro	Codice	Euro	Codice
100mm	34,00	PROL.001	100mm	30,00	PROL.004	150mm	58,00	PROL015	127,20	SGANCI0001	76,00	3237W
200mm	41,00	PROL.002	200mm	36,00	PROL.005	300mm	88,00	PROL016			136,00	3270W
300mm	48,00	PROL.003	300mm	45,00	PROL.006	500mm	145,00	PROL017				
			400mm	60,00	PROL.007							
			500mm	78,00	PROL.008							

**CAROTATRICE MB 3420 A3 + SUPPORTO SB300**



**Caratteristiche**

- (VEDI MB 3420 A3)
- fornita con vite di fissaggio e sgancio rapido

Euro	Codice
4660,00	CT016

Carotatrice fissa ad acqua foratura massima Ø 300



## SUPPORTO SB 300



- Leggerissimo, struttura in alluminio colonna in acciaio
  - maniglia per lo scorrimento posizionabile sia a destra che a sinistra e adatta per tutte le viti presenti sul supporto
    - rapido nella messa in posa
- livella di controllo allineamento verticale/orizzontale
  - guida centraggio corona
- inclinazione regolabile per fori obliqui
  - ruote per trasporto

### SPECIFICHE TECNICHE

dimensioni (B x B x H)	440 x 260 x 1000 mm
corsa slitta (con carotatori fissi luce passaggio corona 675 mm)	702 mm
peso	19,3 kg
max diametro foratura (utile 375 mm)	300 mm

Euro	Codice
1420,00	SUPP.004

## ACCESSORI

### VITE FISSAGGIO



Euro	Codice
39,00	VITI001

### PIASTRE PER VUOTO



Euro	Codice
400,00	PV002

### 50 TASSELLI



Euro	Codice
49,00	SET011

### POMPA PER VUOTO



Euro	Codice
1660,00	PP002

### ESPANSORE TASSELLI

Euro	Codice
24,00	SET012

### RECUPERO ACQUA



Ø	Euro	Codice
150	259,00	SET001
250	330,00	SET002

### GOMMA

Ø	Euro	Codice
150	23,00	SET003
250	45,00	SET004

### PIASTRA RAPIDA



Descriz.	Euro	Codice
4 fori	75,00	SET013
6 fori	82,00	SET014
collare Ø60	96,00	SET015

### FISSAGGIO A MURO



Euro	Codice
520,00	SET016

### RASO MURO



Euro	Codice
770,00	SET005

### SET TASSELLI



- Comoda valigetta in alluminio
  - 1 Vite di fissaggio
- 50 Tasselli Ø 15x50mm M12
  - Espansore per tasselli

Euro	Codice
130,00	SET0020



## ATTREZZATURA POSATORI

Visto il successo riscosso sul mercato per la qualità ed il prezzo dei nostri prodotti per il settore edile, onde penetrare sempre di più in questo importante campo, aggiungiamo una nuova gamma di materiali ed utensili per la lavorazione dei pavimenti.

Come sempre siamo andati alla ricerca di prodotti affidabili con particolare attenzione alla qualità ed alla sicurezza, certi che i nostri sforzi verranno apprezzati dalla nostra importante clientela.

## UTENSILI E MACCHINE PER POSATORI



**NINJA** LUCIDATURA



- Lucidatura a secco
  - Marmo
  - Granito
  - Ceramica
- Gres porcellanato

Velocità uso 2500-4000 RPM

Colore	Grane	Ø 100		Ø 125		Ø 150	
		Euro	Codice	Euro	Codice	Euro	Codice
verde	50	20,20	NNJ001	22,79	NNJ019	34,98	NNJ011
nero	100	20,20	NNJ002	22,79	NNJ020	34,98	NNJ012
rosso	200	20,20	NNJ003	22,79	NNJ021	34,98	NNJ013
giallo	400	20,20	NNJ004	22,79	NNJ022	34,98	NNJ014
bianco	800	20,20	NNJ005	22,79	NNJ023	34,98	NNJ015
blu	1500	20,20	NNJ006	22,79	NNJ024	34,98	NNJ016
arancio	3000	20,20	NNJ007	22,79	NNJ025	34,98	NNJ017
marrone	buff nero	20,20	NNJ008	-	-	-	-
grigio	buff bianco	20,20	NNJ009	-	-	-	-
Supporto	M14 velcro	13,00	NNJ010	14,10	PL007	17,80	PL008

**NINJA 3**

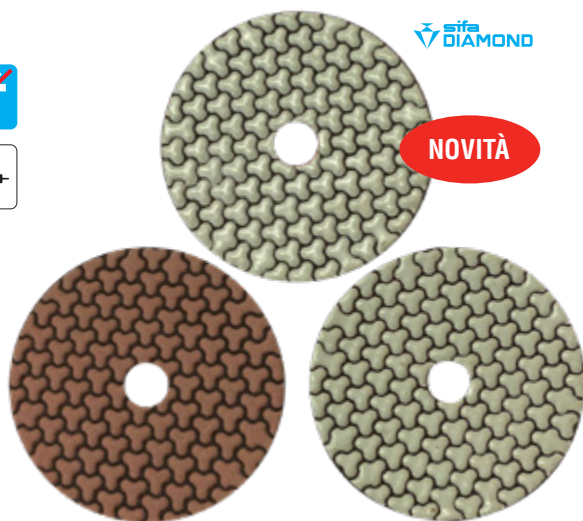

- Lucidatura a secco
- Per lucidare in tre passaggi con i tre differenti dischi

**3 STEPS**  
 IDEALE PER: GRES, GRANITO,  
 MARMO, CERAMICA

Ø mm	STEP	Euro	Codice
100	1	24,00	STE001
100	2	24,00	STE002
100	3	24,00	STE003
100	1/2/3	72,00	STE004
Supporto	M14 Velcro	12,30	PL0030

**TOKI**



- Giri consigliati 2500-3000 rpm
  - Non fa polvere
- Supporto alluminio M14

**IDEALE PER:**  
 QUARZITE, GRES, AGGLOMERATI  
 GRANITO, MARMO

Ø mm	Grana	Euro	Codice
100	30	68,00	TOK001
100	50	68,00	TOK002
100	100	68,00	TOK003
100	200	68,00	TOK004

Utensili per la lucidatura e levigatura



LAMELLARE DIAMANTATO E CARBURO

LEVIGATURA E LUCIDATURA

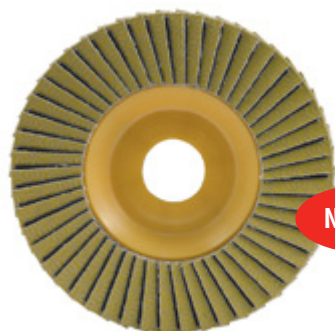

NOVITÀ

- Marmo
- Granito
- Ceramica
- Gres porcellanato

Ø	Colore	Grana	Euro	Codice
115 X 22,23	verde	60	49,00	CLD001
115 X 22,23	nero	120	49,00	CLD002
115 X 22,23	rosso	200	49,00	CLD003
115 X 22,23	giallo	400	49,00	CLD004
Adatt. M14			13,20	ADL001

LAMELLARE DIAMANTATO

LEVIGATURA E LUCIDATURA



- Marmo
- Granito
- Cemento
- Ceramica
- Gres porcellanato
- Vetro

Ø	Colore	Grana	Euro	Codice
115 X 22,23	Grigio	50	96,80	LAD004
115 X 22,23	verde	60	62,70	LAD001
115 X 22,23	nero	120	62,70	LAD002
115 X 22,23	rosso	200	62,70	LAD003
Adatt. M14			13,20	ADL001

TAMPONI REMO

LUCIDATURA



- Marmo
- Granito
- Cemento
- Ceramica
- Gres porcellanato
- Vetro

Dimensione 90 x 55mm				
Colore	Grana	Euro	Codice	
verde	60	22,00	RMO001	
nero	120	18,70	RMO002	
rosso	200	14,30	RMO003	
giallo	400	12,43	RMO004	
bianco	500	12,43	RMO008	
bianco RESINA	600	9,68	RMO005	
blu RESINA	1000	9,68	RMO006	
arancio RESINA	3000	9,68	RMO007	

Utensili per la lucidatura e levigatura

PROFILATORI

TASTATORE ROTANTE



PROFILO "B" CONCAVA



PROFILO "E" 45°

PROFILO "B" CONCAVA

Raggio	Attacco	Euro	Codice
3	M14	175,00	VAE000
5	M14	175,00	VAE001
10	M14	198,00	VAE002
15	M14	215,00	VAE003
20	M14	231,00	VAE004
25	M14	250,00	VAE005
30	M14	300,00	VAE006

- Marmo
- Graniti teneri
- Ceramica
- Gres



SMUSSO "E" 45°

Smusso	Attacco	Euro	Codice
3	M14	175,00	VA037
5	M14	175,00	VA028
10	M14	198,00	VA029
15	M14	215,00	VA030

MINI PROFILATORI

PER UTENSILI A BATTERIA

 SUPERLEGGERO

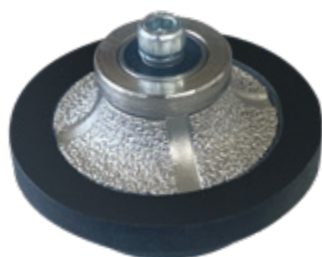

PROFILO "B" CONCAVA

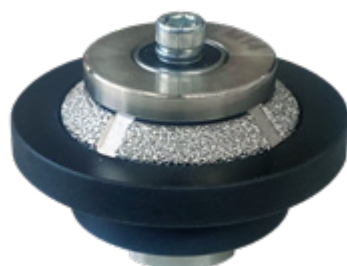

PROFILO "E" 45°

PROFILO "B" CONCAVA

Raggio	Attacco	Euro	Codice
3	M14	133,00	BVA001
5	M14	142,00	BVA002
10	M14	150,00	BVA003

- Marmo
- Graniti teneri
- Ceramica
- Gres

SMUSSO "E" 45°

H	Attacco	Euro	Codice
3	M14	133,00	BVA004
5	M14	142,00	BVA005
10	M14	150,00	BVA006

Utensili per profili



DROP VACUUM

GOCCIOLATOIO



- marmo
- ceramica
- gres
- agglomerati

TASTATORE ROTANTE IN NYLON

Ø	Dimensione L x H	Distanziatore regolabile	Attacco	Euro	Codice
70	8 x 10	14 - 19 - 24	M14	195,00	DR001

ANTISCIVOLO



SLIDE 25mm



- Marmo
- Graniti teneri
- Ceramica
- Gres

Tipo	Ø	Dimensioni L x H	Distanzat. regolabile	Attacco	Euro	Codice
Slide	105	25x1	14-19-24	M14	210,00	SL001

WIN 40mm



Tipo	Ø	Dimensioni L x H	Distanzat. regolabile	Attacco	Euro	Codice
Win	105	40x1	14-19-24	M14	240,00	SL002

FRILL 20+20mm

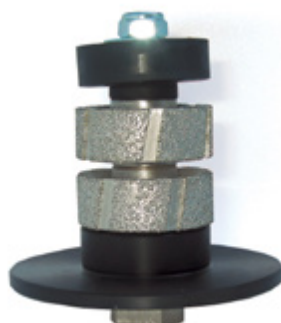

Tipo	Ø	Dimensioni L x H	Distanzat. regolabile	Attacco	Euro	Codice
Frill	105	20+20x1	05-10-15 int. 14-19-24 lat.	M14	270,00	SL003

Utensili per gocciolatoio e antiscivolo

FIBERCUP

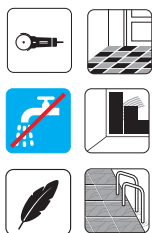

sifa DIAMOND

- Gres
- Granito
- Ceramica

Grana Media per una buona asportazione

Grana Fine per una buona finitura  
anche su materiali delicati

Ø	Dimensione corona	Grana	Foro	Euro	Codice
100	5,5 x 22	MEDIA	22,23	87,00	FPC001
100	5,5 x 22	FINE	22,23	87,00	FPC002
Adatt. M14				13,20	ADL001

PROTECT BOMBATO



sifa DIAMOND

- Granito
- Marmo
- Agglomerati
- Ceramica
- Gres

ALTA VELOCITÀ DI LEVIGATURA

Ø	Grana	Foro	Euro	Codice
115	25 - 40 - 60 - 120	22,23	47,00	PR001
125	25 - 40 - 60 - 120	22,23	55,00	PR003
180	25 - 40 - 60 - 120	22,23	99,00	PR002

MINICURVE BOMBATO

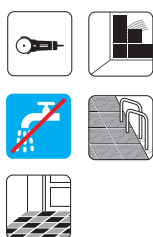

sifa DIAMOND

- Granito
- Marmo
- Agglomerati
- Ceramica
- Gres

Ø	Grana	Foro	Euro	Codice
80 VACUUM	30	M14	63,60	MCV001

Platrelli per levigatura

## SUPERVACUUM TAGLIO - LEVIGATURA

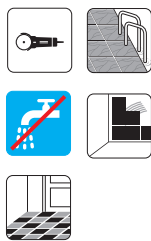

**sifa**  
DIAMOND

- Marmo
- agglomerati
- gres
- granito
- ceramica

Ø	Dimensione S x H	Grana	Foro	Euro	Codice
115	2,5 x 25	50	M14	77,00	SUV003
115	2,5 x 25	80	M14	77,00	SUV004
125	2,5 x 25	50	M14	91,00	SUV001
125	2,5 x 25	80	M14	91,00	SUV002

Grana 50 per una buona asportazione

Grana 80 per una buona finitura anche su materiali delicati

## HONEY TAGLIO - LEVIGATURA



**sifa**  
DIAMOND

**NOVITÀ**

- Ceramica
- Gres

Ø	Dimensioni S x H	N.Settori	Foro	Euro	Codice
115	1,6 x 25	14	22,23	32,00	HON001
125	1,6 x 25	18	22,23	36,00	HON002

MOLETTE SPEEDY

MADE IN ITALY



- Utensili resinoidi diamantati
- Attacco velcro + mousse 3 mm
- Marmo - granito - terrazzo

- Altre grane a richiesta
- Disponibile a richiesta per cemento
- Attacchi diversi a richiesta

Ø 75

Grana	Euro	Codice
60	20,14	SPDY001
120	20,14	SPDY002
220	20,14	SPDY003
400	20,14	SPDY004
800	20,14	SPDY005
1200	20,14	SPDY006
1800	20,14	SPDY007

Ø 100

Grana	Euro	Codice
60	22,79	SPDY008
120	22,79	SPDY009
220	22,79	SPDY010
400	22,79	SPDY011
800	22,79	SPDY012
1200	22,79	SPDY013
1800	22,79	SPDY014

Ø 125

Grana	Euro	Codice
60	28,09	SPDY015
120	28,09	SPDY016
220	28,09	SPDY017
400	28,09	SPDY018
800	28,09	SPDY019
1200	28,09	SPDY020
1800	28,09	SPDY021

Ø 140

Grana	Euro	Codice
60	33,39	SPDY022
120	33,39	SPDY023
220	33,39	SPDY024
400	33,39	SPDY025
800	33,39	SPDY026
1200	33,39	SPDY027
1800	33,39	SPDY028

ABEL

MADE IN ITALY



- Utensili resinoidi diamantati
- Attacco velcro + mousse 3 mm
- Marmo • granito
- Terrazzo • granaglie • cemento

- Altre grane a richiesta
- Disponibile a richiesta per cemento
- Attacchi diversi a richiesta

Colore	Ø	Grana	Altezza diamante (mm)	Attacco	Euro	Codice
marrone	100	30	15	Velcro	58,00	ABE001
verde	100	60	15	Velcro	58,00	ABE002
nero	100	120	15	Velcro	58,00	ABE003
rosso	100	220	15	Velcro	58,00	ABE004
giallo	100	400	15	Velcro	58,00	ABE005
bianco	100	800	15	Velcro	58,00	ABE006
blu	100	1500	15	Velcro	58,00	ABE007
grigio	100	3000	15	Velcro	58,00	ABE008
viola	100	LUX	15	Velcro	58,00	ABE009

Utensili diamantati per levigatrici di pavimenti

## MUNC

MADE IN ITALY



sifa DIAMOND **TOP-QUALITY**



- Utensili resinoidi diamantati
- Marmo - granito - terrazzo

- Altre grane a richiesta
- Disponibile a richiesta per cemento

Grana	Euro	Codice
60	21,50	MUNC001
120	21,50	MUNC002
220	21,50	MUNC003
400	21,50	MUNC004
800	21,50	MUNC005
1200	21,50	MUNC006
1800	21,50	MUNC007

## MU-SQUARE

MADE IN ITALY



sifa DIAMOND **TOP-QUALITY**



- Marmo • granito
- Terrazzo • granaglie • cemento

- Altre grane a richiesta
- Disponibile a richiesta per cemento

PER LEVIGATRICI DA PAVIMENTO (TRADIZIONALI)

Colore	Grana	Altezza diamante (mm)	Attacco	Euro	Codice
marrone	30	13	Rapido	49,00	MUSQ001
verde	60	13	Rapido	49,00	MUSQ002
nero	120	13	Rapido	49,00	MUSQ003
rosso	220	13	Rapido	49,00	MUSQ004
giallo	400	13	Rapido	49,00	MUSQ005
bianco	800	13	Rapido	49,00	MUSQ006
blu	1500	13	Rapido	49,00	MUSQ007
grigio	3000	13	Rapido	49,00	MUSQ008
viola	LUX	13	Rapido	49,00	MUSQ009

## CASS

MADE IN ITALY



sifa DIAMOND **TOP-QUALITY**



- Utensili resinoidi diamantati
- Marmo - granito - terrazzo

- Altre grane a richiesta
- Disponibile a richiesta per cemento

Grana	Euro	Codice
60	15,37	CASS001
120	15,37	CASS002
220	15,37	CASS003
400	15,37	CASS004
800	15,37	CASS005
1200	15,37	CASS006
1800	15,37	CASS007

Utensili diamantati per levigatrici di pavimenti

UTENSILI DIAMANTATI



## DISCHI DI SPUGNA DIAMANTATI



- Attacco velcro
- Lucidatura ad umido
- Finitura a specchio
  - Super veloce
- Marmo e agglomerato

Ø	Colore	Grana	Euro	Codice
100	rosso	500	11,00	SSD009
100	verde	1000	11,00	SSD001
100	blu	2000	11,00	SSD010
100	viola	3000	11,00	SSD002
100	rosa	6000	11,00	SSD003
100	grigio	10000	11,00	SSD004
100	supporto M14 velcro		12,30	PL030

Ø	Colore	Grana	Euro	Codice
125	rosso	500	17,50	SSD015
125	verde	1000	17,50	SSD020
125	blu	2000	17,50	SSD016
125	viola	3000	17,50	SSD021
125	rosa	6000	17,50	SSD022
125	grigio	10000	17,50	SSD023
125	supporto M14 velcro		15,80	PL032

Ø	Colore	Grana	Euro	Codice
140	verde	1000	24,00	SSD030
140	blu	2000	24,00	SSD031
140	viola	3000	24,00	SSD032
140	rosa	6000	24,00	SSD033

Utensili diamantati per levigatrici di pavimenti

## SIFAFLOOR PAD TESSUTO ABRASIVO

MADE IN ITALY



- Bianco: per lucidatura e ceratura
- Blu: per lucidatura e ceratura su superfici porose
- Rosso: per pulizie normali
- Verde: per pulizie a fondo
- Marrone: molto abrasivo per pulizie difficili
- Nero: per pulizie difficili

Ø 330

Ø 432

Colore	Euro	Codice	Euro	Codice
bianco	9,20	SFF007	12,80	SFF001
blu	9,20	SFF008	12,80	SFF002
rosso	9,20	SFF009	12,80	SFF003
verde	9,20	SFF010	12,80	SFF004
marrone	9,20	SFF011	12,80	SFF005
nero	9,20	SFF012	12,80	SFF006

## SIFABOAR PAD SETOLE NATURALI

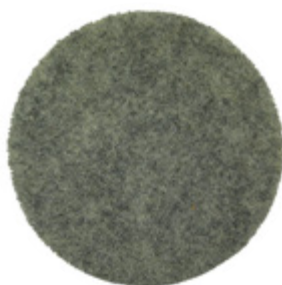

- Marmo, terrazzo, etc.
- Per lucidare, pulire e mantenere lucido
- Ottima lucentezza

Ø	Euro	Codice
120	3,00	BRP001
330	11,00	BRP002
432	15,00	BRP003

## FIBER PAD

MADE IN ITALY



- Pad diamantati
- Marmo - granito - terrazzo

Ø 330

Ø 432

Grana	Euro	Codice	Grana	Euro	Codice
60	48,00	FIBP001	60	67,00	FIBP008
120	48,00	FIBP002	120	67,00	FIBP009
220	48,00	FIBP003	220	67,00	FIBP010
400	48,00	FIBP004	400	67,00	FIBP011
800	48,00	FIBP005	800	67,00	FIBP012
1200	48,00	FIBP006	1200	67,00	FIBP013
1800	48,00	FIBP007	1800	67,00	FIBP014

• Altre grane e misure a richiesta

SIFA CARB

ABRASIVO BIFACCIALE

• Ideale per parquet



Ø	Grana	Confezione	Euro	Codice
430	16	10	14,64	CRB001
430	24	10	9,90	CRB002
430	36	10	9,30	CRB003
430	40	10	9,30	CRB004
430	60	10	8,90	CRB005
430	80	10	8,90	CRB007
430	100	10	8,90	CRB008
430	120	10	8,90	CRB006

SIFA CARB

DISCHI IN RETE ABRASIVI

• Disco in rete  
• Ideale per parquet



Ø	Grana	Confezione	Euro	Codice
406	40	10	2,70	DCR001
406	60	10	2,70	DCR002
406	80	10	2,70	DCR003
406	100	10	2,70	DCR004
406	120	10	2,70	DCR005
406	180	10	2,70	DCR006
406	220	10	2,70	DCR007

TB

MOLE A TAZZA PER FLESSIBILI

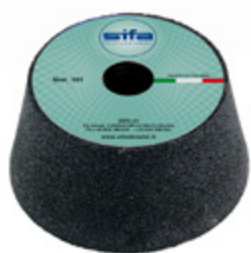

• Marmo  
• Granito  
• Pietre naturali  
• Cemento  
• Laterizi

MOLE A TAZZA CONICHE

Ø	Dimensioni	Foro	Grana	Euro	Codice
110	110/95 x 55	22,23	16-24-36-60-80-120	8,10	TZ001
110	110/95 x 55	22,23	220-320	9,40	TZ002
110	110/95 x 55	M14	16-24-36-60-80-120	10,10	TZF001
110	110/95 x 55	M14	220-320	11,40	TZF002
76	76/64 x 40	M14	16-24-36-60	5,50	TZF003
76	76/64 x 40	M14	80-120	6,00	TZF004
76	76/64 x 40	M14	220-320	6,30	TZF005

Dischi al carburo di Silicio a due facce e in rete - Tazze

## DISCHI SEMIFLESSIBILI LINEA PROFESSIONALE

• Marmo, granito, pietre naturali, cemento



**TOP  
QUALITY  
GUARANTEED**

Grana 16 - 24 - 36 - 60 - 80 - 120 - 180 - 220				
Ø	Foro	Confezione	Euro	Codice
115	22,23	5	4,00	SM002
180	22,23	5	6,70	SM004

## DISCHI SEMIFLESSIBILI LINEA STANDARD

• Marmo, granito, pietre naturali , cemento



Grana 16 - 24 - 36 - 60 - 80 - 120 - 180 - 220				
Ø	Foro	Confezione	Euro	Codice
115	22,23	5	3,71	SM010
180	22,23	5	4,20	SM011

## MIXER MAX 1900 W



Pratica valigetta in resistente materiale plastico



Doppia impugnatura ergonomica

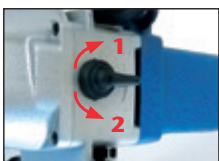

Due velocità di funzionamento

- Miscelatore professionale
- Impugnatura ergonomica
  - Due velocità
  - Bottone di bloccaggio
- Frusta da 160 mm inclusa
- Fornito con valigetta in plastica

## SPECIFICHE TECNICHE

Potenza max	1900 W
Due velocità	1ª 1500 - 300 RPM 2ª 300 - 650 RPM
Attacco	M14
Ø Frusta	160 mm
Peso con frusta	7,5 Kg

Euro	Codice
380,00	MIX012

## MIXER FIVE 1600 W



Pratica valigetta in resistente materiale plastico

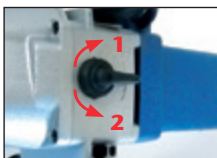

Due velocità di funzionamento



Doppia impugnatura ergonomica

- Miscelatore professionale
- Impugnatura ergonomica
  - Due velocità
  - Bottone di bloccaggio
- Frusta 140 mm inclusa
- Fornito con valigetta in plastica

## SPECIFICHE TECNICHE

Potenza max	1600 W
Due velocità	1ª 1500 - 300 RPM 2ª 300 - 650 RPM
Attacco	M14
Ø Frusta	140 mm
Peso con frusta	6,9 Kg

Euro	Codice
260,00	MIX001

## FRUSTE



Articolo	Euro	Codice
Frusta 140 - M14	14,00	MIX002
Frusta 160 - M14	15,50	MIX003

## MIO CUP 180



### Caratteristiche

- Taglierina compatta e solida
- Piano in alluminio rinforzato
  - Taglio Jolly regolabile
  - Squadra graduata
- Maniglia per il trasporto
- Disco per ceramica ø 180 incluso

### SPECIFICHE TECNICHE

Potenza	0,75 W - 1,0 PK
Voltaggio	230 V
Ø Disco	180 x 25,4
Taglio MAX	3 cm
Peso	16,7 kg



Robusta maniglia per il trasporto

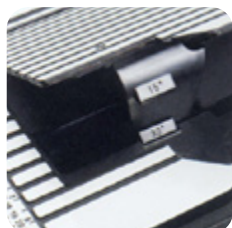

Taglio jolly



Alloggiamento cavo per trasporto

Euro	Codice
340,00	MIC001

## VENTOSA BATTENTE



- Ventosa battente a batteria
- Potenza vibrante regolabile a 5 velocità
- Presa manico ergonomica
- Struttura in alluminio

### SPECIFICHE TECNICHE

Potenza di sollevamento	30 Kg
Batteria	Litio 20.0 V
Tempo di ricarica	2 ore
Peso	1,45 Kg



Euro	Codice
170,00	VB001

### Ricambio Batteria

59,00	VB002
-------	-------

Taglierina compatta - Ventosa battente

TAGLIERINA - VENTOSA

ATTREZZATURA POSATORI



## SISTEMA DI LIVELLAMENTO IN PIANO

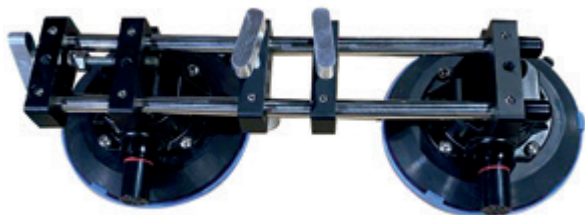

- Ideale per regolare lo spazio tra le piastrelle
- Due pulsanti per la perfetta regolazione del livello delle piastrelle
  - Con due ventose removibili
- Portata max di una ventosa 100 kg
- Regolazione 0-20 mm / 0-40 mm

Euro	Codice
169,00	SLP001

## SISTEMA DI LIVELLAMENTO AD ANGOLO



- Per l'allineamento a 90°
- Regola la distanza tra le piastrelle
- Due pulsanti per la perfetta regolazione del livello delle piastrelle

Euro	Codice
198,00	SLA002

## BANCO DA LAVORO



- Un banco da lavoro leggero, robusto e stabile per lastre di grande formato che consente di tagliare e forare senza il rischio di danneggiare il piano di lavoro
  - Facilmente assemblabile e comodo da trasportare
- Altezza 800 x 1400 x 1800
  - Max carico 300 kg

Euro	Codice
1100,00	BDL001

Sistema per il livellamento - Banco da lavoro

## CARRELLO DI TRASPORTO



- Carrello porta lastre con sistema di chiusura per un'ottima tenuta di carico
- Facile da trasportare grazie alle 4 ruote
  - Dimensioni 570 x 630 x h 520
  - Apertura max 95 mm
  - Portata 300 Kg

Euro	Codice
760,00	CLP001

## SISTEMA DI TRASPORTO



- Massima capacità di sollevamento 200 kg
- Massima dimensione lastre 3,3 x 1,9 m
  - 8 ventose
- 4 maniglie soft grip e 4 maniglie per una forza extra



Euro	Codice
1800,00	SDT001

## CARRELLO DI TRASPORTO



- La soluzione ideale per movimentazione lastre di grande formato
  - Le quattro ruote gommata bloccabili posizionate su ogni angolo ne garantiscono un ottimo controllo nei movimenti ed una perfetta stabilità
    - Carico 260 kg
- Dimensioni 1530 x 800 x 1725

Euro	Codice
1050,00	CDT001

## FRATTAZZO PER FUGHE

• Per stuccare



Articolo	Dimensioni	Confezioni	Euro	Codice
Rosso rigido	25 x 9,5	12	10,80	8031
Grigio medio	25 x 9,5	12	10,80	8032
Bianco morbido	25 x 9,5	12	10,80	8033
Ricambio manico	25 x 9,5	12	5,70	RI801
Ricambio gomme	25 x 9,5	12	5,00	RI802

## FRATTAZZO

• Alto assorbimento



Articolo	Dimensioni	Confezioni	Euro	Codice
Fratteggio completo	27 x 13 x 3	12	11,40	323610
Ricambio spugna	27 x 13 x 3	12	7,20	323611
Ricambio manico	25 x 11	12	3,90	RI301

## FRATTAZZO 2 FELTRI

- Attaccatura a strappo
- Kit da 2 feltri (nero + bianco)



Articolo	Dimensioni	Confezioni	Euro	Codice
Fratteggio + 2 Feltri	25 x 11	12	18,65	9090
Feltro bianco	25 x 11	12	3,58	9100
Feltro nero	25 x 11	12	3,58	9110
Feltro verde	25 x 11	12	3,58	9111
Ricambio platorello velcro	24 x 10	12	7,62	RI901
Ricambio manico	25 x 11	12	3,90	RI301

## FRATTONI

- Manico in plastica
- Acciaio
- Non lascia il truciolo



Dimensioni	Dente	Confezioni	Euro	Codice
28 X 12	Liscio	12	8,62	2871
28 X 12	3 mm	12	10,75	2872
28 X 12	7 mm	12	9,63	2873
28 X 12	10 mm	12	9,63	2874

## SPANDIMALTA

- Doppia gomma nera



Dimensioni	Confezioni	Euro	Codice
45 cm	12	8,80	194/2
55 cm	12	10,50	194/3
75 cm	12	16,30	194/4

## MARTELLO IN GOMMA



Peso	Confezioni	Euro	Codice
500 g	5	18,00	1064
1000 g	5	27,00	1065

## LIVELLATORE CON GOMMA



Dimensione	Confezioni	Euro	Codice
35 x 18	1	29,68	135/1

## MARCATORE IN PLASTICA PER COPIARE PROFILI



▼ PREZZO RIBASSATO

Dimensioni	Confezioni	Euro	Codice
250 mm	1	20,00	349068

## RIGHELLO MULTIFUNZIONE BLACK

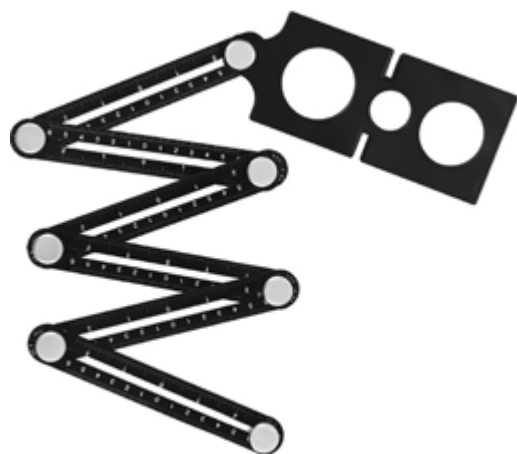

- Righello di misurazione multiangolo, righello multifunzione
- In alluminio di alta qualità e ultra resistente

Euro	Codice
13,40	RIM010

## RIGHELLO MULTIFUNZIONE STEEL



- Righello di misurazione multiangolo, righello multifunzione
- Vite in plastica, struttura in acciaio spessore 2 mm

Euro	Codice
10,80	RIM011

## RASCHIATORE PER GIUNTI



Confezioni	Euro	Codice
6	10,39	349300
Ricambio Lama	4,13	349301

## RASCHIATORE PER INTONACI

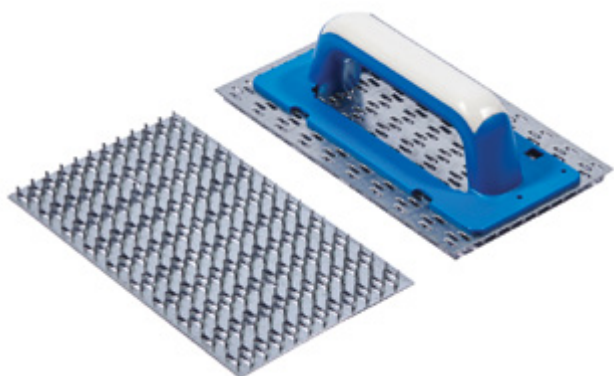

Articolo	Dimensione	Confezioni	Euro	Codice
Raschietto	26 x 15	6	10,50	10587
Ricambio raschietto	25 x 11	6	5,90	10588
Ricambio manico	26 x 15	6	3,90	RI301

## CUTTER

• Per vetro - piastrelle - lastre sottili



Confezioni	Euro	Codice
1	24,00	1066



## SALVAGINOCCHIA

• Con rotelle girevoli a 360°



Confezioni	Euro	Codice
1	63,60	SGC001

## GINOCCHIERA POLIURETANO



Confezioni al paio	Euro paio	Codice
12	19,50	832505

## GINOCCHIERA CON SOFFIETTO E SPUGNA



Articolo	Confezioni	Euro paio	Codice
coppia di ginocchiere	6	29,00	352510
Elastico di ricambio	50	3,00	530515

## PIANELLA PER COLLANTI



Confezioni	Euro paio	Codice
1	30,00	349063

## CIABATTE



Articolo	Confezioni	Euro paio	Codice
Suola liscia	1	21,00	349064
Suola rigata	1	21,00	349065

Protezioni per ginocchia e pianelle per piedi

## TRAY VASCHETTA

NOVITÀ



- Vaschetta in plastica
- Con ruote, 3 rulli e griglia
- Litri 15 di capacità

Articolo	Euro	Codice
Vaschetta	39,00	TRAY001

## MANIGLIA PORTABLOCCHI

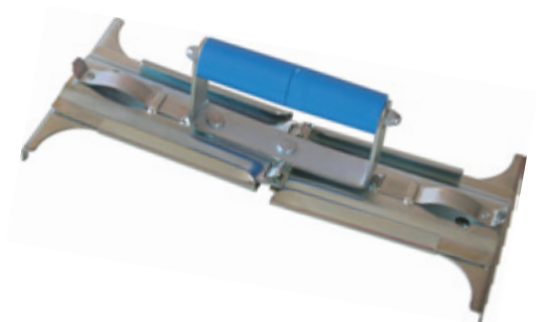

Dimensioni	Confezioni	Euro	Codice
da 30 - 50 cm	1	32,00	349961

## SPATOLA IN PLASTICA



Denti	Confezioni	Euro	Codice
3-5-7-10mm	12	0,64	834201



## PICA

Pica Marcher® è una società tedesca produttrice di marcatori professionali di alta qualità con sistemi innovativi per rendere più facile ed efficiente ogni tipo di marcatura. I marcatori Pica® sono utilizzati nei seguenti settori: Idraulica, meccanica, edilizia, carpenteria, impiantistica, marmo e granito e molte altre applicazioni.



## MARCATORI PROFESSIONALI



## INNOVATIVE LINE

		Pagina
	Big Dry Marcatore	181
	Big Dry mine di ricambio	182
	Dry Marcatore Automatico	184
	Pica-Dry mine di ricambio	186
	Pica-Dry Metal Set	187
	Pica Fine Dry	188
	Pica Big Ink Marker XL	189
	Ink marcatore di profondità	190
	Gel Marcatore	191
	VISOR Marcatore <i>PERMANENTE</i> Innovativo	192
	VISOR permanent mine di ricambio	193

## CLASSIC LINE

	BIG Display	194
	Marcatore Permanente	195
	Marcatore e Pennarello INSTANT-WHITE	196
	Pennarello permanente	197
	Marcatore a Vernice	198
	POCKET "fodera" Espositori	199
	Matita da Carpenterie	200
	Matita da Muratore	201
	FOR ALL Matita universale	202
	DOUBLE rosso & blu	203
	Classic 546	204
	Classic 544	204
	Classic 544	204
	Pastello per marcatura PRO	205
	Pastello per marcatura ECO	206
	Porta pastello	207
	Gesso in Steatite	207
	Gesso per lavagna	207
	Espositori da banco	208



## BIG DRY

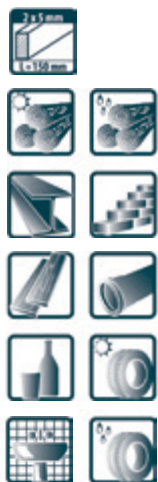

- Avanzamento automatico della mina
- Ricaricabile con diverse mine di ricambio
  - Per marcature precise al millimetro
  - Regolazione dell'uscita mina unica ed altamente tecnologica
- Protezione totale contro polvere ed umidità
- Per mine rettangolari robuste da 2 x 5 mm:
- Guida precisa, anche durante la marcatura
- Capacità di marcatura estraordinariamente duratura
- Nessun bisogno di temperare: solo una pressione
  - Sempre pronto all'uso
  - Mine molto semplici da ricaricare
  - Dotato di mina grafite "FOR ALL" 2B
- BIG Dry nel tappo "fodera" con sistema "clip" speciale
  - utilizzo perfetto anche con una mano sola
  - Lunga durata grazie alla sua alta qualità tecnica

Confezione	Euro	Codice
10	18,30	6060

## DISPLAY



- 12 marcatori Pica BIG DRY con mine "FOR ALL" da cantiere in grafite 6030
- 3 set di mine «FOR ALL» grafite 6030 da cantiere
- 3 set di mine «FOR ALL» grafite, bianche, rosse 6045
  - 3 set di mine "Carpentiere" 6050
  - 3 set di mine "muratore 10H" 6055
  - 10 prospetti illustrativi inclusi

Euro	Codice
373,00	6020



Matita da carpentiere – nuova generazione





## BIG DRY MINE



6030



6031



6032



6045



6070



- In astuccio plastico, pratico e robusto
- Mine rettangolari 2 x 5 mm, lunghe 150 mm,
  - 12 mine per astuccio
- Mine da cantiere solubili all'acqua
- su ogni tipo di superfici secche o umide, lisce o ruvide, polverose o oleose, chiare o scure
  - Su superfici lisce asciugabile con uno straccio umido
  - Nessun problema di sbavatura se è usata su una pittura a dispersione
  - Non esporre le mine rosse e bianche a temperature > a 30°C

Confezione	Colore	Euro a confez.	Codice
12	Grafite	13,70	6030
12	Rosso	13,70	6031
12	bianco	13,70	6032
12	Grafite-Rosso-Bianco	13,70	6045
12	Giallo-Rosso-Grafite	13,70	6070

Mine da cantiere solubili all'acqua "FOR ALL"



**BIG DRY MINE**



**6050**

- Mine grafite standard, durezza 2H
- Su legno secco



**6055**

- Mine grafite standard, durezza speciale 10H
- Ideale su pietre e asfalto
- Estremamente dure e robuste



**6051**

- Mine grafite speciali
- Ideale su materiali umidi
- Per tratti "nero profondo" su legno umido
- Nuova formula: non-tossica e favorevole all'ambiente

Confezione	Colore	Euro a confezione	Codice
12	Grafite 2H	11,30	6050
12	Grafite 10H	12,30	6055
12	Grafite/Nero	13,70	6051



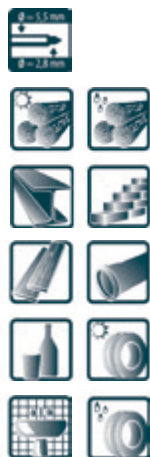

## DRY MARCATORE AUTOMATICO



**Pica**  
Tools for Professionals

- Con "LONGLIFE CLIP" per utilizzo durevole anche con una sola mano
- Con "LONGLIFE TEMPERA MINA" visibile e sempre a portata di mano
  - Nuovo: con "Roll-stop"
  - Lunga durata grazie alla sua tecnica di alta qualità e utilizzo di mine di ricambio
- Meccanismo di alta qualità di avanzamento automatico della mina con guida tubolare in acciaio inossidabile
- La sua mina speciale in grafite 2B permette marcature su quasi tutte le superfici, secche o umide, lisce o rugose, polverose o oleose
  - Asciugabile con uno straccio umido
- Utilizzi diversi grazie alle speciali mine colorate: per marcature di superfici scure o chiare e per marcature solubili all'acqua o resistente all'acqua
- Mine molto facili da sostituire a fine marcatore
  - Protezione contro polvere ed umidità



Confezione	Euro	Codice
10	14,10	3030

## CAPPUCCI COLORATI PER PICA-DRY



- Con l'aiuto dei cappucci colorati del marcatore Pica-Dry, le diverse mine possono essere rapidamente identificate
- Set di accessori composto da 5 tappi colorati in bianco, giallo, rosso, blu e verde scuro.



Confezione	Euro a confezione	Codice
5	5,90	55801

## DISPLAY MINI 3029

- 10 marcatori Pica-Dry con mine speciali in grafite
- 5 mine grafite 4030



Euro	Codice
187,00	3029

## DISPLAY 3020

- 20 marcatori Pica-Dry con mine speciali in grafite
- 10 mine speciali di ricambio "Set di base" 4020, 10 flyers inclusi



Euro	Codice
356,00	3020



**DRY MINE NO PERMANENT**



- Per tutti i tipi di superfici, secche o umide, lisce o rugose, polverose o oleose, chiare o scure
- Asciugabile con uno straccio umido
- Mine pre-affilate
- Astuccio in plastica, robuste e pratiche
- Non espone le mine rosse e gialle a temperature superiori a 30°C



4020 4030 4031 4032 4070



Confezione	Colore	Euro a conf.	Codice
10	Grafite Nero	9,40	4030
10	Rosso	9,40	4031
10	Giallo	9,40	4032
8	4 Grafite Nero, 2 Rosso, 2 Giallo	7,40	4020
8	3 Rosso - 2 Bianco, 3 Grafite	7,40	4070

**DRY MINE PERMANENT**

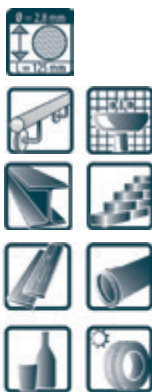

- Per tutti i tipi di superfici
- Senza cloruri, mine pre-affilate
- Evitare temperature superiori ai 40°C
- In astuccio plastico, robusto e pratico
- Astucci a 10 mine blu, bianche o verdi
- Astucci a 8 mine assortite: 3 blu, 2 bianche, 3 verdi



4050 4040 4041 4042 4043



Confezione	Colore	Euro a conf.	Codice
10	Grafite Nera	7,90	4050
10	Blu	9,70	4041
10	Verde	9,70	4042
10	Bianco	9,70	4043
8	3 Blu, 3 Verde, 2 Bianco	7,60	4040

Mine di ricambio marcatori Pica-DRY



PICA-DRY METAL SET



NOVITÀ

- Ago per incidere in metallo duro
- Consente una marcatura molto precisa per lungo tempo - senza usura
- Ago in pratica custodia di plastica per una conservazione sicura
- Diametro: 2,8 mm, lunghezza: 30 mm
  - 1 SET comprende anche una mina in grafite cod.4030

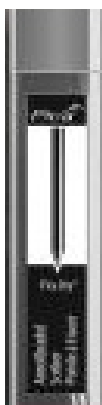

Confezione	Euro	Codice
10 penne	21,90	30800

Marcatori Pica-DRY per micro-incisione metallo

INNOVATIVE LINE

PICA



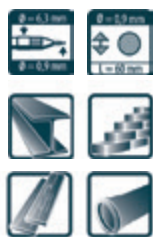

**PICA FINE DRY 0.9 mm**

**NOVITÀ**

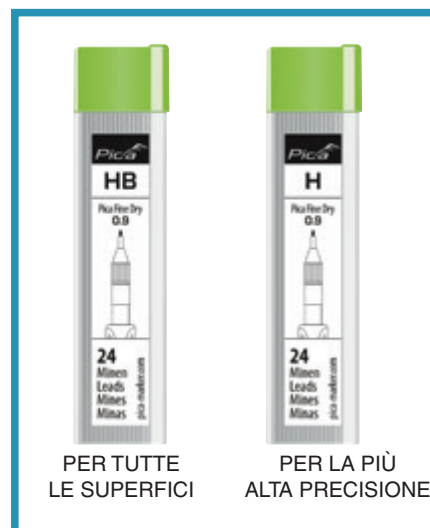
- Precisione senza affilatura
- Diametro della mina di solo 0,9 mm
- Protezione efficace contro polvere e umidità
  - Gomma integrata
- Dotato di 5 mine in grafite in HB
- Ricaricabile con diverse ricariche
- Meccanismo a pulsante di alta qualità
  - Corpo con "roll stop"

**BOX MINE**

 PER TUTTE  
LE SUPERFICI

 PER LA PIÙ  
ALTA PRECISIONE

Confezione	Colore	Euro	Codice
10 penne	Graphite HB	15,00 cad.	7070
24 mine	Graphite HB	5,00 cad.	7030
24 mine	Graphite H	5,00 cad.	7050

**PICA BIG INK DISPLAY**

Contiene	Euro	Codice
20 Marcatori 10 BOX (24 mine) HB 5 BOX (24 mine) H	375,00	7020

Marcatore di profondità professionale

PICA BIG INK MARKER XL



NOVITÀ

- Combina marcature indelebili e visibili con un tratto preciso
- Adatto a tutte le superfici lisce e asciutte
- Punta speciale flessibile e indeformabile
  - SMART: la punta «GIRA & RIANIMA»
    - La punta di scrittura può essere completamente ruotata
    - L'ampia fornitura di inchiostro XL può essere utilizzata completamente
- Il tubo in acciaio inossidabile attorno alla punta per scrivere assicura dita pulite



Confezione	Colore	Euro	Codice
10	Bianco	8,10 cad.	170/52
10	Nero	8,10 cad.	170/46
10	Rosso	8,10 cad.	170/40
10	Blu	8,10 cad.	170/41



PICA BIG INK DISPLAY



Colori	Euro	Codice
8 Nero 4 Blu 4 Rosso 4 Bianco	161,00	170/20



## INK MARCATORE DI PROFONDITÀ



- Ideale per punti difficili
- Per marcature su ogni tipo di superfici asciutte
  - Tappo «fodero» molto pratico con sistema «clip» speciale
- utilizzo perfetto anche con una mano
  - Inchiostro permanentemente cancellabile con alcool su superfici lisce
- Punta telescopica brevettata ed aggiustabile
- 3 volte più performante nella marcatura grazie alla capacità di utilizzo della punta in feltro fino a 7 mm invece di 2 mm



Confezione	Colore	Euro	Codice
10	Nero	7,90	150/46
10	Rosso	7,90	150/40
10	Blu	7,90	150/41

## DISPLAY 150/20



- 20 marcatori Pica-Ink
- 10 neri, 5 rossi, 5 blu
- 10 flyers inclusi

Euro	Codice
158,00	150/20

## DRY + INK



- 10 marcatori Pica-Dry 3030
- 10 mine di ricambio (3 colori) 4020
- 5 marcatori nero Pica-Ink 150/46
- 3 marcatori rossi Pica-Ink 150/40
- 2 marcatori blu Pica-Ink 150/41

Euro	Codice
294,00	66322

## GEL MARCATORE

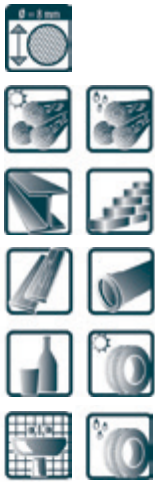

- Rapido - Facile - Economico
- Presa facile e senza problemi
- Guadagno di tempo: marcatura effettuata in modo molto più rapida rispetto al tubetto
- Marcatura su superfici lisce e porose, anche chiare o scure, bollenti o gelate
- Per marcature permanenti di alta qualità, dopo il tempo di asciugatura
- Contrasto eccellente anche su superfici scure
  - Resistente alla luce e alle intemperie
  - ideale per applicazioni esterne
- Spessore variabile del tratto da: 2 - 8 mm
- Tappo "fodero" pratico con temperino integrato, per tratti più fini
  - Meccanismo di regolazione mina di alta qualità, facilmente maneggevole
- Senza cloruro per marcature su acciaio inox
- Resistente alle alte temperature fino a 1000°C



Confezione	Colore	Euro	Codice
10	Bianco	9,10	8080
10	Blu	9,10	8081
10	Rosso	9,10	8082
10	Nero	9,10	8083
10	Giallo	9,10	8084



## DISPLAY 8020



- 20 marcatori Pica-Gel: 4 neri, 4 rossi, 4 gialli, 4 blu, 4 bianchi
- 10 flyers inclusi

Euro	Codice
181,00	8020





## VISOR PERMANENT



- Con gesso industriale "MULTI-USO", resistente all'acqua
- Estremamente robusto, per applicazioni diverse e marcature resistente all'acqua su ogni tipo di superfici
- Molto economico: 1 mina rimpiazza fino a 5 marcatori tradizionali (inchiostro o vernice laccata)
  - Meccanismo di regolazione girevole brevettato ed altamente tecnologico
    - Pratico tappo "fodero"
- Lunga durata, ecologico grazie ad una rapida ricarica
  - La mina non si asciuga mai
- Mantiene sempre lo stesso spessore del tratto



Confezione	Colore	Euro	Codice
5	Bianco	9,60	990/52
5	Nero	9,60	990/46
5	Rosso	9,60	990/40
5	Blu	9,60	990/41
5	Giallo	9,60	990/44
5	Verde	9,60	990/36

Marcatore ricaricabile di alta tecnologia permanente

## DISPLAY 990/1



- 16 marcatori VISOR permanenti: 4 rossi, 4 gialli, 4 blu, 4 bianchi
  - 7 "pacchetti ricariche": 2 rossi, 2 gialli, 2 blu, 1 bianco
  - 10 flyers inclusi

Euro	Codice
194,00	990/1



VISOR PERMANENT MINE

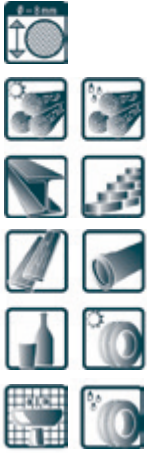

- Per ricaricare il Pica VISIOR permanent Longlife Industrial Marker
- Per marcature resistenti all'acqua su quasi tutti i tipi di superfici
- Sempre lo stesso spessore del tratto
- Molto economico: 1 mina rimpiazza fino a 5 marcatori tradizionali (inchiostro o vernice laccata)
- Molto ecologico grazie al suo consumo limitato e alla ricarica rapida



991/46



991/40



991/44



991/41



991/36



991/52



Confezione	Colore	Euro a conf.	Codice
4	Bianco	5,80	991/52
4	Blu	5,80	991/41
4	Rosso	5,80	991/40
4	Nero	5,80	991/46
4	Giallo	5,80	991/44
4	Verde	5,80	991/36





## BIG DISPLAY



- 12 pennarelli inchiostro permanente punta tonda VERDE
- 12 pennarelli inchiostro permanente punta tonda ROSSO
  - 12 pennarelli inchiostro permanente punta tonda BLU
- 36 pennarelli inchiostro permanente punta tonda NERO
- 12 pennarelli inchiostro permanente punta conica VERDE
- 12 pennarelli inchiostro permanente punta conica ROSSO
  - 12 pennarelli inchiostro permanente punta conica BLU
- 36 pennarelli inchiostro permanente punta conica NERO
- 12 pennarelli inchiostro istantaneo punta 2-4mm BIANCO
- 15 pennarelli inchiostro istantaneo punta 1-2mm BIANCO
  - 12 pennarelli vernice permanente VERDE
  - 12 pennarelli vernice permanente ROSSO
    - 12 pennarelli vernice permanente BLU
  - 12 pennarelli vernice permanente GIALLO
    - 12 pennarelli vernice permanente NERO
  - 12 pennarelli vernice permanente BIANCO
    - 8 pennarelli inchiostro XXL NERO
- 15 pennarelli inchiostro permanente punta fine NERO
- 15 pennarelli inchiostro permanente punta media NERO



Espositore da banco di grande dimensione



Euro a conf.

Codice

530,00

66520/IT

## CLASSIC 520 E 521



DRY-SAFE



- Per marcature permanenti su quasi tutte le superfici
  - Inchiostro permanente a base alcool
    - Resistente all'acqua
- Resistente all'abrasione dopo il tempo di asciugatura
  - "Dry-Safe": marcatura garantita fino a 14 giorni senza cappuccio
    - Senza xilene e toluene

## 520 PUNTA TONDA



Punta	Confezione	Colore	Euro	Codice
Tonda	10	Blu	1,25	520/41
Tonda	10	Nero	1,25	520/46
Tonda	10	Rosso	1,25	520/40
Tonda	10	Verde	1,25	520/36

## 521 PUNTA CONICA



Punta	Confezione	Colore	Euro	Codice
Conica	10	Blu	1,25	521/41
Conica	10	Nero	1,25	521/46
Conica	10	Rosso	1,25	521/40
Conica	10	Verde	1,25	521/36



**CLASSIC 522 E 532 INSTANT WHITE**



- Con nuovo inchiostro bianco "INSTANT-WHITE"
- Marcatura immediata, senza agitare, senza pompare
  - Per marcare la maggior parte delle superfici
  - Inchiostro resistente all'acqua, a base d'acqua
- Molteplici utilizzi: resistente a tutte le intemperie
  - Molto economico
  - Senza xilene e toluene



**532/52**



Punta	Confezione	Colore	Euro	Codice
1-2 mm	10	Bianco	1,55	532/52

**522/52**



Punta	Confezione	Colore	Euro	Codice
1-4 mm	10	Bianco	1,85	522/52



Marcatore permanente bianco

## CLASSIC 533 E 534



INSTANT-DRY



- Con punta fine (F), per marcature fini e precise
- Con punta media (M), per marcature ben visibili
  - Per marcare la maggior parte delle superfici
    - Inchiostro permanente a base d'alcool
    - Le marcature asciugano rapidamente
      - Resistente all'acqua
      - Resistente all'abrasione
      - Senza xilene e toluene



Confezione	Colore	Euro	Codice
10	Nero F	1,30	533/46
10	Nero M	1,30	534/46

## CLASSIC 528 XXL



- Per marcare la maggior parte delle superfici
- Inchiostro resistente all'acqua a base d'alcool
  - Asciuga rapidamente dopo marcatura
    - Difficilmente cancellabile
    - Senza xilene e toluene



Punta	Confezione	Colore	Euro	Codice
Tonda	10	Nero	6,10	528/46



Marcatore permanente nero



## CLASSIC 524



HIGH-OPAQUE



- Per marcature permanenti su tutte le superfici
  - Alto potere coprente per marcature sostenute e ben visibili
  - Perfetta resistenza alla luce
  - Anche per applicazioni esterne
- Asciuga rapidamente dopo la scrittura
  - Difficilmente cancellabile
  - Senza xilene e toluene



Confezione	Colore	Euro	Codice
10	Bianco	3,16	524/52
10	Nero	3,16	524/46
10	Rosso	3,16	524/40
10	Blu	3,16	524/41
10	Giallo	3,16	524/44
10	Verde	3,16	524/36



agitare

premere

scrivere



- Imballo per 10 marcatori a pittura laccata Pica Classic 524

Marcatore industriale a vernice laccata





**POCKET**



- Tappo robusto: trattiene tutte le matite in legno, ovale, triangolare o sei lati
- La sua funzione "bloccante" ingegnosa permette una presa immediata delle matite.
  - Con temperino integrato in acciaio
  - con una barra di protezione con angolo di taglio per affilatura precisa
- Una clip rinforzata per una lunga durata



**DA CARPENTIERE**

Euro	Codice
10,10	505/01



**DA MURATORI**

Euro	Codice
10,10	505/02



**POCKET BOX**



- Espositore 10 pezzi
- Pica Pocket

Euro	Codice
97,00	505

**JUMBO SHARPENER**

- Speciale temperino



Euro	Codice
3,50	560-12

**Classic 540 DA CARPENTIERE**



540/30-10



-10

- Qualità professionale eccellente
- Legno facile da tagliare, estratto da foreste con abbattimento sostenibile
- Mine in grafite di altissima qualità 2H per tratti sostenuti
- Mine molto resistenti allo sgretolamento

Confezione	Lunghezza	Euro	Codice
10	240 mm	1,10	540/24-10
10	300 mm	1,35	540/30-10

**DISPLAY 540/30 - 100**



540/30-100

- Espositore da banco funzionale
- contiene 100 matite

Pezzi	Lunghezza	Euro	Codice
100	300 mm	133,00	540/30-100



Matita carpentiere, ovale

**Classic 541 DA MURATORE**



- Qualità professionale eccellente
- Legno facile da tagliare, estratto da foreste con abbattimento sostenibile
- Mina robusta e di altissima qualità, durezza speciale 10H
- Mina molto resistente allo sgretolamento



541/30-10



541/24-10

Confezione	Lunghezza	Euro	Codice
10	240 mm	1,22	541/24-10
10	300 mm	1,45	541/30-10

**DISPLAY 541/30 -100**



541/30-100

- Espositore da banco funzionale
- Contiene 100 matite

Pezzi	Lunghezza	Euro	Codice
100	300 mm	140,00	541/30-100



## Classic FOR ALL 545



545/24-10

- Mina universale, grossa, di altissima qualità per marcare su quasi tutte le superfici lisce come plastica, piastrelle, ceramica, metallo, etc.
- Marcatura sostenuta, anche su superfici umide
  - Le marcature sono facilmente cancellabili con uno straccio umido

Confezione	Lunghezza	Euro	Codice
10	230 mm	2,13	545/24-10

## DISPLAY 545/24 - 100



545/24-100

- Espositore da banco funzionale
- contiene 100 matite

Pezzi	Lunghezza	Euro	Codice
100	230 mm	208,00	545/24-100

Matita universale



## CLASSIC DOUBLE 559

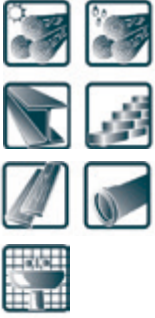

559/10



Confezione	Lunghezza	Euro	Codice
10	180 mm	1,47	559/10

- Legno facile da temperare,
- Mine spesse e di altissima qualità
- Temperata da ambo i lati

## DISPLAY 559/50



559/50



Pezzi	Lunghezza	Euro	Codice
50	180 mm	73,00	559/50

- Espositore da banco funzionale
- contiene 50 matite





**Classic 546 BLACK&WHITE**

**Matita universale per marcatura su superfici chiare o scure**

Lato nero: Grafite 2B universale altissima qualità

Lato bianco: mina bianca universale altissima qualità

Per tracciare su molte superfici lisce come metallo, vetro, plastica, piastrelle, ceramica, legno laminato, etc.

Marcatura sostenuta, anche su superfici bagnate. Le marcature possono essere facilmente pulite con un panno umido.

Affilato su entrambi i lati.

N. Pezzi	Euro	Codice
50	135,00	546/24-50
10	2,77	546/24-10

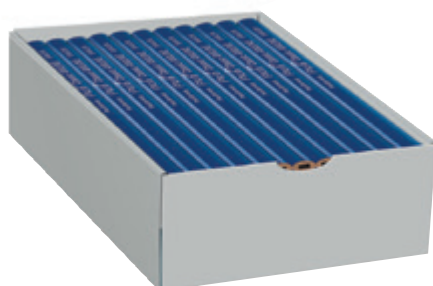
**Classic 544 PER LEGNO**

**Matita speciale per tracciare su legno**

bagnato - copiativa

ANILINA copiativa=grafite speciale con colore viola, solubile in acqua

Forte contrasto su legno bagnato

Legno facile da affilare estratto da foreste ad abbattimento sostenibile

N. Pezzi	Euro	Codice
100	245,00	544/24-100

**Classic 547 PER CARPENTIERI**

**Matita da carpentiere/copiativa per "asciutto e bagnato" speciale per legno bagnato**

Lato WET: copiativa all'ANILINA, per tratti su legno bagnato=grafite speciale con colore viola,

solubile in acqua

Lato SECCO: mina da carpentiere=grafite standard 2H per tracciare su legno secco.

Può essere affilato su entrambi i lati.

Legno facile da affilare estratto da foreste ad abbattimento sostenibile.

N. Pezzi	Euro	Codice
100	184,00	547/24-100

Matite



**Classic PRO 590**

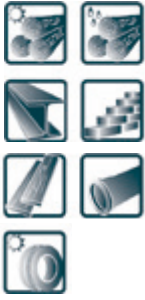

- Eccellente qualità grazie all'utilizzo di materie prime d'eccezione, per applicazioni professionali
  - Ideale per marcature permanenti su legno secco o umido
  - Consigliato anche per metallo, mattone/cemento, plastica
- Ottima resa del colore grazie all'alta pigmentazione
  - Alta resistenza allo sgretolamento grazie al materiale estruso e pressato
  - Ricoperto per evitare di sporcare le dita



**PRO 590/36**



**PRO 590/41**



**PRO 590/40**



**PRO 590/44**



**PRO 590/52**



**PRO 590/46**



Confezione	Colore	Euro	Codice
12	Bianco	0,98	590/52
12	Giallo	0,98	590/44
12	Nero	0,98	590/46
12	Rosso	0,98	590/40
12	Blu	0,98	590/41
12	Verde	0,98	590/36



Pastello industriale per marcature

CLASSIC LINE

PICA

**CLASSIC ECO 591**

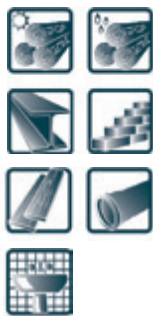

- Per applicazioni industriali in diversi ambiti industriali ed edili
- Ottima resa del colore
- Ottimo rapporto qualità/prezzo
- Resistente allo sgretolamento grazie al materiale estruso e pressato



PRO 591/36



PRO 591/41



PRO 591/40



PRO 591/44



PRO 591/52



PRO 591/46

Pastello industriale per marcature



Confezione	Colore	Euro	Codice
12	Bianco	0,62	591/52
12	Giallo	0,62	591/44
12	Nero	0,62	591/46
12	Rosso	0,62	591/40
12	Blu	0,62	591/41
12	Verde	0,62	591/36

**Classic 588 PORTA PASTELLO**



- Porta pastello di alta qualità con meccanismo di avanzamento automatico
- Consigliato per pastelli di diametro da 11 a 12 mm
- Forma triangolare ergonomica e lati arrotondati
  - Corpo resistente in plastica ABS
  - Pulsante di avanzamento colorato
  - Pinza in metallo

Confezione	Euro	Codice
10	8,90	588-10

**Classic 571 STEATITE**

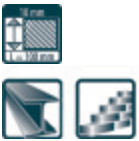

- Ideale per marcature in ambito di saldatura
- Marcature resistenti al calore fino a 2.000°C

Misure	Confezione	Euro	Codice
10 x 10 x 100mm	50	0,36	571-50

**Classic 581 GESSO**



- Colore: bianco
- Sezione quadrata
- Buona resa del colore
- Ricoperto per evitare di sporcare le dita
- Per applicazioni in diversi ambiti



Misure	Confezione	Euro	Codice
13 x 13 x 90mm	12	0,29	581-12



## ESPOSITORE BASE COMPLETO

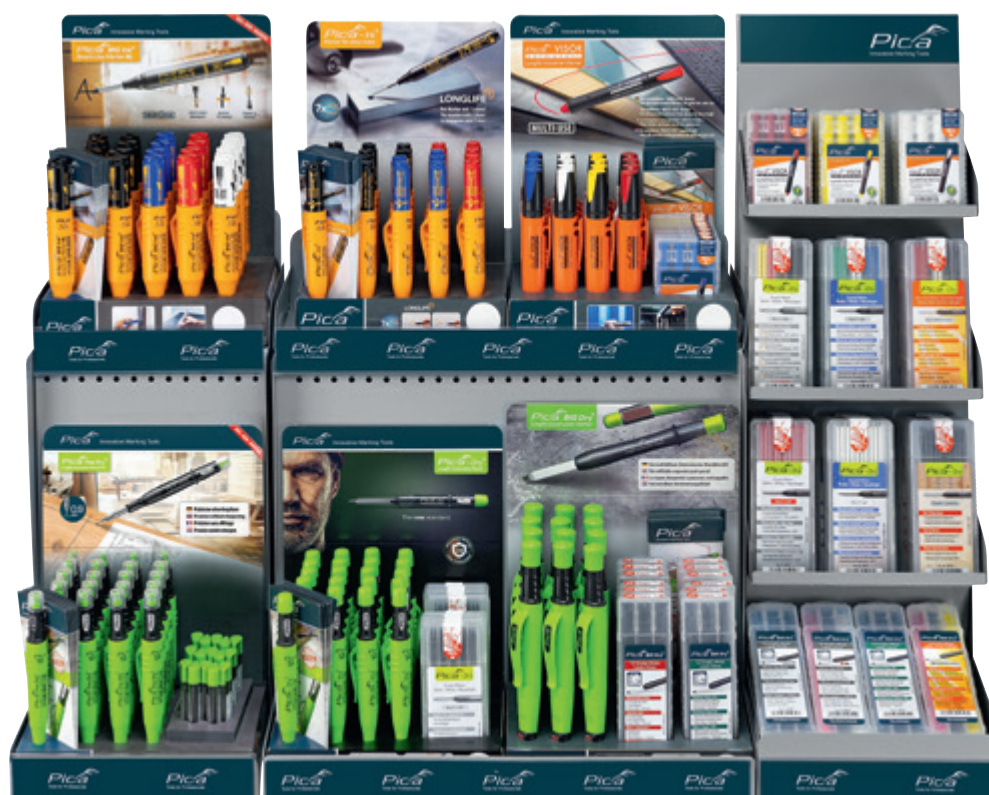

Descrizione	Confezione	Euro	Codice
Pica INK marcatore di profondità	1 Display	158,00	150/20
Pica DRY display grafite	1 Display	356,00	3021
Pica Fine-Dry display	1 Display	375,00	7020
Pica BIG-Ink display	1 Display	161,00	170/20
Pica DRY Ricarica - Set basico (8)	10 Boxes	74,00	4020
Pica DRY Ricarica - Set rosso (10)	10 Boxes	94,00	4031
Pica DRY Ricarica - Set speciale (8)	10 Boxes	76,00	4040
Pica DRY Ricarica - Set bianco (10)	10 Boxes	97,00	4043
Pica DRY Ricarica (10)	10 Boxes	79,00	4050
Pica DRY Ricarica	10 Boxes	74,00	4070
Pica BIG-Dry Display basico	1 Display	373,00	6020
Pica BIG-Dry Ricarica - set grafite	5 Boxes	68,50	6030
Pica BIG-Dry Ricarica - set rosso, grafite, bianco	5 Boxes	68,50	6045
Pica BIG-Dry Ricarica - set grafite speciale	5 Boxes	68,50	6051
Pica BIG-Dry Ricarica - set giallo, rosso, grafite	5 Boxes	68,50	6070
VISOR permanent display	1 Display	194,00	990/1
VISOR permanent Ricarica - rosso, 4 pezzi/box	5 Boxes	29,00	991/40
VISOR permanent Ricarica - giallo, 4 pezzi/box	5 Boxes	29,00	991/44
VISOR permanent Ricarica - bianco, 4 pezzi/box	5 Boxes	29,00	991/52

Espositore da banco base completo

Descrizione	Euro	Codice
Espositore completo	2472,00	CC800/0





ESPOSITORE BASE COMPLETO



CE200/2



CE200/4



CE200/6



CE200/7

Estensioni per espositore da banco base

## CE200/2



Descrizione	Confezione	Euro	Codice
Matita da carpentiere 24cm	1 Pezzi	107,00	540/24-100
Matita da muratore 30cm	1 Pezzi	140,00	541/30-100
Matita universale 23cm	1 Pezzi	208,00	545/24-100
Matita universale Black&White 23cm	1 Pezzi	135,00	546/24-50
Pastello PRO, 12x120mm, rosso	72 Pezzi	70,00	590/40
Pastello falegname PRO, 12x120mm, blu	72 Pezzi	70,00	590/41
Pastello falegname PRO, 12x120mm, giallo	72 Pezzi	70,00	590/44
Pastello falegname PRO, 12x120mm, bianco	72 Pezzi	70,00	590/52
Porta pastello 11-12mm ø	10 Pezzi	89,00	588-10
Pica Pocket	10 Pezzi	97,00	505
Pennarello permanente INSTANT WHITE, 1-4mm	20 Pezzi	37,00	522/52
Pennarello permanente INSTANT WHITE, 1-2mm	20 Pezzi	31,00	532/52
Marcatore permanente 1-4mm, punta rotonda, rosso	20 Pezzi	25,00	520/40
Marcatore permanente 1-4mm, punta rotonda, blu	20 Pezzi	25,00	520/41
Marcatore permanente 1-4mm, punta rotonda, nero	20 Pezzi	25,00	520/46
Marcatore a vernice 2-4mm, punta rotonda, rosso	10 Pezzi	31,60	524/40
Marcatore a vernice 2-4mm, punta rotonda, giallo	10 Pezzi	31,60	524/44
Marcatore a vernice 2-4mm, punta rotonda, nero	10 Pezzi	31,60	524/46
Marcatore a vernice 2-4mm, punta rotonda, bianco	20 Pezzi	63,20	524/52
Pennarello perm. 'F' black, punta rotonda, 0,7mm	20 Pezzi	26,00	533/46
Pennarello perm. 'M' black, punta rotonda, 1,0mm	20 Pezzi	26,00	534/46

Descrizione	Euro	Codice
Espositore completo	1409,00	CE200/2

## CE200/4



Descrizione	Confezione	Euro	Codice
Pica GEL marcatore display basico	1 Display	181,00	8020
Matita da carpentiere 24cm	1 Pezzi	107,00	540/24-100
Matita da muratore 30cm	1 Pezzi	140,00	541/30-100
Matita universale 23cm	1 Pezzi	208,00	545/24-100
Matita universale Black&White 23cm	1 Pezzi	135,00	546/24-50
Pennarello permanente INSTANT WHITE, 1-4mm	20 Pezzi	37,00	522/52
Pennarello permanente INSTANT WHITE, 1-2mm	20 Pezzi	31,00	532/52
Marcatore permanente 1-4mm, punta rotonda, rosso	20 Pezzi	25,00	520/40
Marcatore permanente 1-4mm, punta rotonda, nero	20 Pezzi	25,00	520/46
Marcatore a vernice 2-4mm, punta rotonda, rosso	10 Pezzi	31,60	524/40
Marcatore a vernice 2-4mm, punta rotonda, giallo	10 Pezzi	31,60	524/44
Marcatore a vernice 2-4mm, punta rotonda, nero	10 Pezzi	31,60	524/46
Marcatore a vernice 2-4mm, punta rotonda, bianco	10 Pezzi	63,20	524/52

Descrizione	Euro	Codice
Espositore completo	1046,00	CE200/4

Estensioni per espositore da banco base

**CE200/6**



Descrizione	Confezione	Euro	Codice
Pica GEL marcatore display basico	1 Display	181,00	8020
Pica Pocket per 1 Matita da carpentiere 24cm	10 Set	100,00	505/01
Pica Pocket per 1 Matita da muratore 24cm	10 Set	100,00	505/02
Pica Pocket per 1 Matita universale Black & White	10 Set	136,00	505/03

Descrizione	Euro	Codice
Espositore completo	517,00	CE200/6

**CE200/7**



Descrizione	Confezione	Euro	Codice
Pica GEL marcatore display basico	1 Display	181,00	8020
Pica Pocket	10 Pezzi	97,00	505
Matita da carpentiere 24cm	1 Pezzi	107,00	540/24-100
Matita da muratore 30cm	1 Pezzi	140,00	541/30-100
Matita universale 23cm	1 Pezzi	208,00	545/24-100
Matita universale Black&White 23cm	1 Pezzi	135,00	546/24-50
Matita da carpentiere/copiativa 24cm	1 Pezzi	184,00	547/24-100
Temperino speciale grande dimensione	12 Pezzi	42,00	560-12

Descrizione	Euro	Codice
Espositore completo	1094,00	CE200/7



## STRUMENTI DI MISURA

La linea comprende una gamma di strumenti idonei a soddisfare nuove esigenze della clientela. In coerenza con la propria strategia di mercato, la Sifa ha scelto prodotti che possono competere per qualità e prezzo con quelli della concorrenza più qualificata. È in grado inoltre di offrire tramite la propria ampia rete di vendita una completa assistenza alla clientela.

L'ufficio tecnico è sempre a disposizione per consigli, chiarimenti e per ogni altra esigenza. A richiesta tutti i prodotti possono essere personalizzati.



## STRUMENTI DI MISURA





## LEGNO



- Colore giallo fluorescente
- Doppia gradazione
- Molle zincate
- Decimali e testate rosse

Lunghezza	Stecche	Confezione	Euro	Codice
2m	10	10	3,90	DP002

## LEGNO PROFESSIONALE



- Colore bianco/giallo
- Molle in acciaio antiruggine
- Raccordi terminali in ottone
- Doppio strato di laccatura
- Leggero con apertura e chiusura morbida
- Legno di betulla

Lunghezza	Stecche	Confezione	Euro	Codice
2m	10	10	6,80	DP001

## FIBRA



- Colore bianco
- Doppia gradazione incisa a caldo
- Molle speciali antiusura
- Scatto a 90°
- Non conduttore, lavabile

Lunghezza	Stecche	Confezione	Euro	Codice
2m	10	10	5,80	DP003

## LONG LIFE PLUS



- Materiale: La poliammide rinforzata con fibre di vetro è resistente a scalfitture, graffi, piegature, agli acidi ed impermeabile
- Snodo: Cerniera senza gioco, senza usura ed insensibile allo sporco con barretta elastica per un'alta tensione uniforme. Utile bloccaggio a 90° di tutte le cerniere
- Graduazione: Scala nera, incisa in profondità, in passi da 1 mm, decime evidenziate in rosso.
  - Precisione: Conformità CE, classe di precisione III norma UE
- Vantaggi: Resistenti estremità metalliche sulla stecca iniziale e terminale. Lettura su entrambi i lati grazie alla scala inversa (recto-verso)

Lunghezza	Stecche	Confezione	Euro	Codice
2m	10	10	17,00	27055

## LONG LIFE PLUS COMPOSITE



- 10 stecche (con estremità metalliche)
- Materiale: Gli strati di rivestimento in fibre di vetro orientate longitudinalmente assorbono le forze di flessione ed assicurano una rigidità inconfondibile. Assenza di rigonfiamenti per contatto con l'acqua.
- Snodo: Cerniera senza gioco, senza usura ed insensibile allo sporco con barretta elastica per un'alta ed uniforme tensione. Stabile bloccaggio a 90° ed a 180° di tutti gli snodi.
  - Graduazione: {s} Graduazione incisa in profondità con suddivisione di 1 mm.
- Precisione: Classe di precisione II secondo norma UE, conformità CE.
- Vantaggi: Estremità di metallo a prova di smarrimento sulla stecca iniziale e finale. Lettura su entrambi i lati grazie alla scala inversa (recto-verso).

Lunghezza	Stecche	Confezione	Euro	Codice
2m	10	10	16,90	37067

## LONG LIFE ALL IN ONE



- Materiale: La poliammide rinforzata con fibre di vetro è resistente a scalfitture, graffi, piegature, agli acidi ed impermeabile
- Snodo: Cerniera senza gioco, senza usura ed insensibile allo sporco con barretta elastica per un'alta tensione uniforme
- Precisione: Conformità CE, classe di precisione III norma UE



- Misurazione di profondità a mezzo scala estraibile
- Misurazione dell'angolo grazie all'ancoraggio della scala di profondità nel foro di fissaggio
- Lettura di entrambi i lati tramite scala graduata nel verso opposto all'altro lato

Lunghezza	Stecche	Confezione	Euro	Codice
2m	10	10	19,80	332327

Metri pieghevoli in fibra di altissima qualità

## FLESSOMETRO STANDARD



- Flessometri con custodia in abs
- Nastro in acciaio con bloccaggio e rientro rapido automatico
- Numerazione gigante
- Ammortizzatore

Lunghezza	Larghezza	Confezione	Euro	Codice
3 m	19 mm	10	4,10	FL002
5 m	19 mm	10	4,80	FL003
5 m	25 mm	10	6,00	FL004
8 m	25 mm	10	8,30	FL005

## FLESSOMETRO SUPER BLACK



- Flessometri con custodia in abs
- Nastro in nylon con doppia misurazione
- Nastro bifacciale di colore nero con scritte molto visibili in giallo
- Ammortizzatore
- Fornito con moschettone per un facile aggancio

Lunghezza	Larghezza	Confezione	Euro	Codice
5 m	25 mm	10	8,50	FL006

## ROTELLA FIBRA



- Custodia in abs
- Nastro in fibra di vetro
- Lavabile
- Non conduttore

Misure	Larghezza	Confezione	Euro	Codice
10 m	15 mm	1	9,00	ROT001
20 m	15 mm	1	12,20	ROT002
50 m	15 mm	1	22,00	ROT003

## ROTELLA ACCIAIO



- Custodia in acciaio
- Impugnatura anatomica in abs
- Manovella di riavvolgimento in acciaio
- Nastro in acciaio smaltato

Misure	Larghezza	Confezione	Euro	Codice
50 m	13 mm	1	58,00	ROT004

## DA PARETE

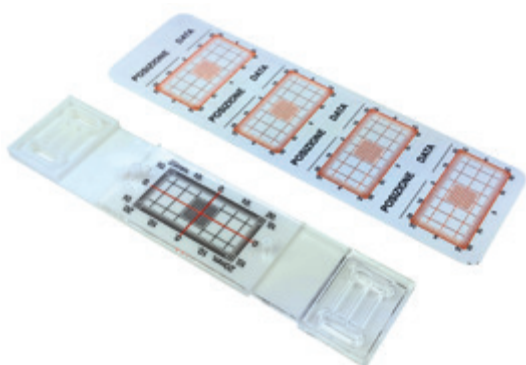

## IL KIT INCLUDE:

- Fessurimetro
- Perni di livellamento
- Etichette di posizione
- Tabelle di rilevazione

Confezione	Euro	Codice
10	12,60	FSM001

## PER ANGOLI

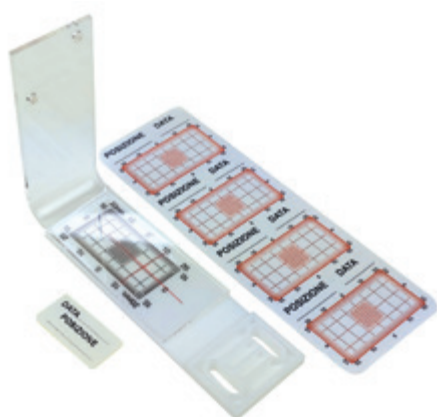

## IL KIT INCLUDE:

- Fessurimetro
- Perni di livellamento
- Etichette di posizione
- Tabelle di rilevazione

Confezione	Euro	Codice
10	15,30	FSM002

## PER PIANI

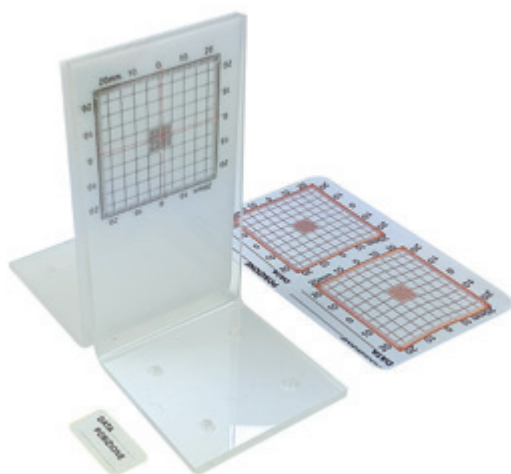

## IL KIT INCLUDE:

- Fessurimetro
- Perni di livellamento
- Etichette di posizione
- Tabelle di rilevazione

Confezione	Euro	Codice
10	19,00	FSM003

## KIT DI MONTAGGIO

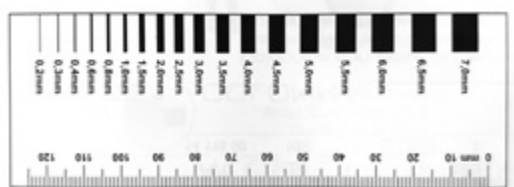

## IL KIT INCLUDE:

- Righello graduato
- Perni di livellamento
- Etichette di posizione
- Matita mina morbida
- Valigetta riutilizzabile

Confezione	Euro	Codice
1	3,00	FSM011

## LIVELLE

MADE IN GERMANY  
ALTA QUALITÀ

- Livelle in alluminio anodizzato
- Sezione 22/50 mm a due bolle in plexiglass infrangibile
  - Nr. 1 Bolla orizzontale
  - Nr. 1 Bolla verticale
- Precisione garantita di 0,5 mm/metro= 0,029°

Confezione	Misure	Euro	Codice
1	20 cm	15,00	95020
1	30 cm	15,00	95030
1	40 cm	15,90	95040
1	50 cm	17,80	95050
1	60 cm	18,00	95060
1	80 cm	19,80	95080
1	100 cm	23,40	95100
1	120 cm	28,40	95120
1	150 cm	41,20	95150
1	180 cm	45,70	95180
1	200 cm	51,10	95200

## SQUADRE



- Squadre rettificate

Confezione	Misure	Euro	Codice
1	100 x 70 mm	14,00	SQ001
1	150 x 100 mm	17,00	SQ002
1	200 x 135 mm	19,00	SQ003
1	250 x 170 mm	24,00	SQ004
1	300 x 180 mm	26,00	SQ005
1	400 x 200 mm	38,00	SQ015

## SQUADRE DA CARPENTIERE



- Per carpentiere
- Pezzo unico tagliato a laser
- Sezione 30x5 mm

Confezione	Lunghezza	Euro	Codice
1	400 mm	8,60	SQ006
1	500 mm	10,00	SQ007
1	600 mm	12,00	SQ008
1	800 mm	16,00	SQ009
1	1000 mm	20,00	SQ010

## SQUADRE DA FALEGNAME



Confezione	Lunghezza	Euro	Codice
1	250 mm	3,80	SQ011
1	300 mm	4,20	SQ012
1	350 mm	4,50	SQ013
1	400 mm	4,80	SQ014

## RIGHE



- Righe in acciaio inox cromato opaco
- Sezione 30 x 1 mm

Confezione	Lunghezza	Euro	Codice
1	300 mm	3,00	RIG001
1	500 mm	6,00	RIG002
1	1000 mm	22,00	RIG003



## CALIBRO DIGITALE

- Calibro digitale a cristalli liquidi



Confezione	Capacità	Euro	Codice
1	150mm	46,50	CAL001

## CALIBRO QUADRANTE

- Calibro a quadrante in acciaio inox temperato



Confezione	Capacità	Euro	Codice
1	150mm	80,00	CAL002

## CALIBRO CLASSICO

- Calibro in acciaio inox cromato opaco, bloccaggio a leva



Confezione	Capacità	Euro	Codice
1	150mm	23,00	CAL003



## ATTREZZATURA EDILIZIA

La linea comprende una gamma di strumenti idonei a soddisfare nuove esigenze della clientela. In coerenza con la propria strategia di mercato, la Sifa ha scelto prodotti che possono competere per qualità e prezzo con quelli della concorrenza più qualificata.

È in grado inoltre di offrire tramite la propria ampia rete di vendita una completa assistenza alla clientela.

L'ufficio tecnico è sempre a disposizione per consigli, chiarimenti e per ogni altra esigenza. A richiesta tutti i prodotti possono essere personalizzati.



## UTENSILI ELETTRICI E ATTREZZATURE PER EDILIZIA



## TAGLIA CAPPOTTO

MADE IN ITALY



- Per taglio rapido e preciso di pannelli in polistirolo (incassature, tagli obliqui, falsi puntoni)
  - Ultraleggera e maneggevole
  - Guida sicura e precisa del filo per garantire tagli millimetrici

## SPECIFICHE TECNICHE

Lunghezza di taglio	120 cm
Profondità del taglio	25 cm
Taglio	termico
Funzionamento	trasformatore 12V/36V
Fusibile	8A
Alimentazione	230V - 50Hz
Peso	11,5 Kg

Articolo	Euro	Codice
TP106 (completo)	995,00	PAR001
Filo 5 m	49,00	PAR002
Accessori		
Trasformatore	275,00	PAR007
Staffa di sostegno	105,00	PAR011

## TRAFORO MANUALE

MADE IN ITALY



- Per taglio rapido e preciso di pannelli in polistirolo (incassature, tagli obliqui, falsi puntoni)
  - Ultraleggera e maneggevole
  - Guida sicura e precisa del filo per garantire tagli millimetrici

## SPECIFICHE TECNICHE

Lunghezza di taglio	20 cm
Profondità del taglio	40 cm
Taglio	termico
Funzionamento	trasformatore 12V/36V
Fusibile	8A
Alimentazione	230V - 50Hz
Peso	1,5 Kg

Articolo	Euro	Codice
con trasformatore	320,00	PAR008
Accessori		
senza trasformatore	225,00	PAR010
Filo 5 m	49,00	PAR002

## COLTELLO A CALDO

### KIT BASE

MADE IN ITALY



- Prodotto in Italia
- Fornito con la valigetta in materiale plastico
  - Impugnatura ergonomica
    - Lama 150 mm
    - Punta 120 - 200 mm
- Supporto inox direzionale

#### SPECIFICHE TECNICHE

potenza	150 mm - 130W	200 mm - 200W
voltaggio	230V	
Profondità taglio	150 - 200 mm	
peso	1,4 kg	

Articolo	Euro	Codice
Coltello Kit Base 150 mm	222,00	COL001
Coltello Kit Base 200 mm	269,00	COL004
Accessori		
Lama ricambio 150 mm	35,00	COL003
Lama ricambio 200mm	41,00	COL005

## COLTELLO A CALDO

### KIT COMPLETO

MADE IN ITALY



- Prodotto in Italia
- Fornito con la valigetta in materiale plastico
  - Impugnatura ergonomica

#### Contiene

- Lama 150 mm
- Punta 120 mm
- Supporto inox direzionale
  - Slitta inox direzionale
  - Slitta inox per tracce
  - Slitta inox per fori ciechi
- Filo da 300 mm modulabile
- 3 profili sagomati per fori 60-70-90 mm

#### SPECIFICHE TECNICHE

potenza	130 W
voltaggio	230V
Profondità taglio	150 mm
peso	1,4 kg

Articolo	Euro	Codice
Coltello Kit Completo 150 mm	385,00	COL002
Lama ricambio 150 mm	35,00	COL003



## SET PROFILI

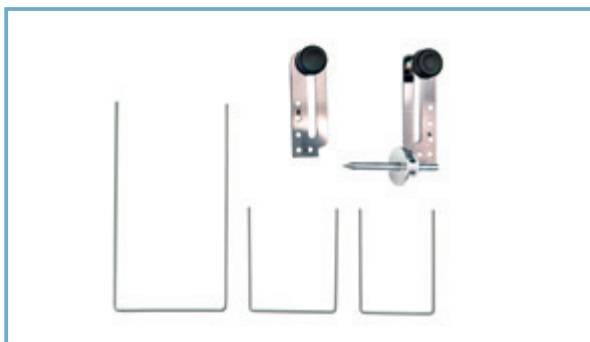

- Slitta inox per tracce e scanalatura + 3 profili pre modulati + 1 fino da 300 mm

Euro	Codice
115,00	COL006



- Slitta a compasso inox per fori ciechi + 3 profili pre modulati da 60-70-90 mm

Euro	Codice
92,00	COL007



- Supporto inox a "L" per tagli incassi laterali max 20 cm

Euro	Codice
92,00	COL008

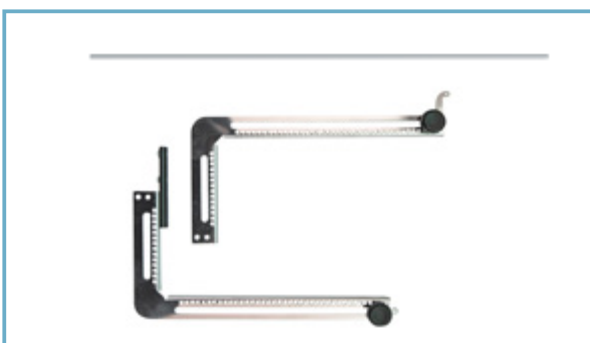

- Traforo a "C" per fori e per tagli e fori passanti max 20 cm

Euro	Codice
94,00	COL009

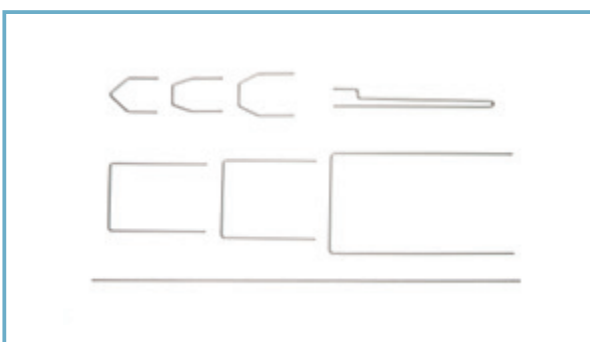

## SET 8 PROFILI:

- Puntale da 120 mm
- Profili a "U" e a "V" per tracce
- Filo da 300 mm modulabile
- Profili per fori ciechi da 60-70-90 mm

Euro	Codice
36,00	COL010

Set profili coltello a caldo

## TAGLIERINA MANUALE

- Per taglio lana di roccia, sughero, materiali compositi
  - Per taglio verticale o obliquo
  - Spessore Max 20 cm
  - Max pannelli 300x120x20 cm
- Fornita con N.1 coltello per lana di roccia, N. 1 sega per sughero e materiali compositi



Euro

958,00

Codice

TPS001

## SEGHETTO CARTONGESSO

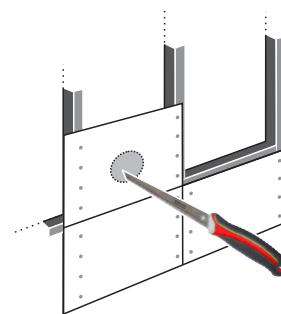
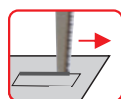
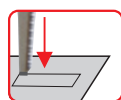

### PROFILI

**310mm**



#### TIP

Punta Tagliente  
Sharp Tip  
Pointe Tranchante

**150mm**



#### CUT

Doppia Dentatura Later  
Two Side Toothing  
Côtés Double Denture

**65Mn**

**1,5mm**



#### HANDLE

Impugnatura Bi-Materie  
Bi-Material Handle  
Poignée Bi-Matière

Inserto in Alluminio  
Aluminum Insert  
Insert en Aluminium

Euro

7,80

Codice

SCAR001

## CARTEGGIATRICE A LARGO RAGGIO PRO



ILLUMINAZIONE A LED COASSIALE

- Motore brushless
- Ultra leggera
- Silenziosa
- Con illuminazione a led coassiale

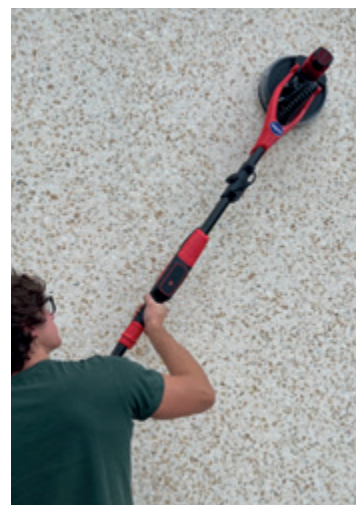

## SPECIFICHE TECNICHE

potenza	500 W
voltaggio	230V
Diametro dischi	225 mm
lunghezza manico max	205 cm
velocità	900 a 2100 Rpm
peso	3,1 kg

Euro	Codice
876,00	GIR001

## CARTEGGIATRICE A LARGO RAGGIO EXPERT



FARETTO LED

- Motore brushless
- Ultra leggera
- Silenziosa
- Con illuminazione a led

## SPECIFICHE TECNICHE

potenza	710 W
voltaggio	230V
Diametro dischi	225 mm
lunghezza manico max	205 cm
velocità	0 a 1200 Rpm
peso	3,1 kg

Euro	Codice
220,00	GIR002

## DISCHI MICROFORATI VELCRATI

### SOFT

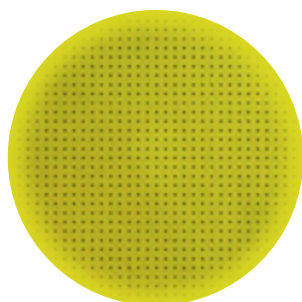

- Stucchi
- Cartongesso
- Altissima velocità di asportazione
- Velcro soft

Confezione: 25 pezzi

Ø	Foro	Grana	Euro	Codice
225	Multiforo	40	3,70	MICR001
225	Multiforo	60	3,70	MICR001
225	Multiforo	80	3,70	MICR003
225	Multiforo	100	3,70	MICR004
225	Multiforo	120	3,70	MICR005
225	Multiforo	150	3,70	MICR006
225	Multiforo	180	3,70	MICR007
225	Multiforo	220	3,70	MICR008



per giraffa

## DISCHI MICROFORATI VELCRATI

### ANTISTATICO

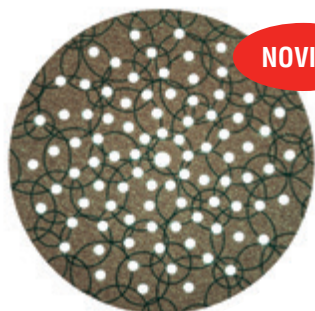

NOVITÀ

- Stucchi
- Cartongesso
- Altissima velocità di asportazione

Confezione: 25 pezzi

Ø	Foro	Grana	Euro	Codice
225	Multiforo	40	1,54	MF001
225	Multiforo	60	1,32	MF002
225	Multiforo	80	1,21	MF003
225	Multiforo	120	1,17	MF005
225	Multiforo	150	1,17	MF006
225	Multiforo	180	1,17	MF007
225	Multiforo	220	1,17	MF008
225	Multiforo	240	1,17	MF009
225	Multiforo	320	1,17	MF010



per giraffa

## CROWN ASPIRATORE UNIVERSALE



- Presa automatica
- Pulizia filtro automatica
- Classi di filtrazione m

## ACCESSORI INCLUSI

Tubo di prolunga	1 pz
Tubo 3mt flessibile + adattatore Ø 32/36	1 pz
Adattatore Ø32/38	1 pz
Spazzola multiuso	1 pz
Accessorio piatto per angoli	1 pz
Cartuccia filtro in poliestere IFA cl. M	1 pz
Sacco raccogli-polvere in fibra IFA cl. M	2 pz
Filtro anti schiuma	1 pz

## SPECIFICHE TECNICHE

Potenza nominale	1200 W
Aspirazione	24 kPa
Portata flusso d'aria	60 l/s
Capacità	35 l
Peso	8,5 kg

Prodotto	Euro	Codice
Aspirapolvere	670,00	CT99740
Ricambi		
Confezione 5 Sacchetti in fibra	60,90	83148BOK
Filtro	65,10	83207BJA

## ATT33 ASPIRATORE SOLIDI-LIQUIDI

## SQUOTITORE AUTOMATICO



## SPECIFICHE TECNICHE

potenza	1400 W
portata aria	4500 L/min
rumorosità	68 Db(a)
capacità litri	33 L
sacchetto polvere	19,5 L
peso	14,5 Kg

- Aspiratore per solidi e liquidi
- Super professionale
- Facile da trasportare e utilizzare
- Squotitore automatico di pulizia del filtro
- Presa per elettroutensili on/off
- Ideale per importanti volumi di polvere

## ACCESSORI INCLUSI

- Tubo flessibile 2,5mt
- Filtro a pannello
- Sacco di recupero
- Prolunga in acciaio
- Bocchetta per pavimenti
- Lancia
- Adattatore per elettroutensili
- Fascetta per stoccaggio accessori
- Gancio per stoccaggio tubo/cavo

Prodotto	Euro	Codice
Aspirapolvere	970,00	ASP008
Ricambi		
Confezione 4 Sacchetti	53,00	ASP009
Filtro	73,00	ASP010





- Compatto, leggero, design innovativo
  - Guida laser
- Grazie al motore potente permette tagli a secco anche su cemento armato
  - Fornito con cassetta in alluminio

Fornito con n.2 Dischi Ø 150 x 22,23

**SPECIFICHE TECNICHE**

potenza	2000 W (2,7 PK)
voltaggio	230V
Diametro disco	150 x 22,23
Profondità max.	50 mm
Larghezza Min.-Max	7-50 mm
peso	6,5 kg



guida laser

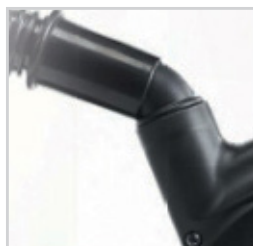

cuffia di aspirazione



profondità max.  
50 mm



larghezza max.  
50 mm

Euro  
1520,00

Codice  
FOX001

## 3270W



- Serbatoio ideale per carotatrici e utensili ad acqua
  - Serbatoio in pvc
  - Pompante in acciaio
  - Tubo trasparente 4 metri
  - Imbuto di carico integrato
- Pezzi di ricambio disponibili su richiesta
- Capacità totale 12,5 l. - Capacità eff. 10 L.
  - Pressione 3 bar
  - Peso 3,0 kg

Euro	Codice
136,00	3270W
Ricambio tubo 4m con connettore	
Euro	Codice
36,00	6300WN

## 3237W



- Serbatoio in pvc
  - Pompante in plastica
  - Tubo trasparente 4 metri
  - Imbuto di carico integrato
- Pezzi di ricambio disponibili su richiesta
  - Capacità totale 7l. - Capacità eff. 5 L.
  - Pressione 3 bar • peso 1,6 kg

Euro	Codice
76,00	3237W
Ricambio tubo 4m con connettore	
Euro	Codice
36,00	6300WN

## 3278FP



- Ideale per disarmare e pulire
  - Serbatoio in pvc
  - Pompante in plastica
  - Tubo trasparente 1,3 metri
  - Ugello con spruzzo a ventaglio
    - Filtro antipolvere incluso
- Pezzi di ricambio disponibili su richiesta
  - Capacità totale 10l. - Capacità eff. 8 L.
  - Pressione 3 bar
  - Peso 2,9 kg

Euro	Codice
130,00	3278FP

## RICAMBI

Articolo	Euro	Codice
Tubo 1,3 m con connettore	35,00	2315V
Pistola	20,80	2310
Lancia	30,00	3657F
Ugello	19,00	1421F
Set guarnizioni	27,00	6002L
Pompante	64,00	6224SB

## 3581P



- Ideale per disarmare e pulire
- Serbatoio in acciaio verniciato con rivestimento interno in poliestere
- Valvola e manometro sostituibili
- Possibilità di attacco al compressore opzionale
- Pompante in plastica con guarnizione vpn (viton)
  - Tubo spiralato 2,5 m
  - Supporto per lancia e tubo
  - Indicatore di livello
- Capacità totale 12,5 l. - Capacità eff. 10 L.
  - Pressione 6 bar
  - Peso 6 kg

Euro	Codice
300,00	3581P

## RICAMBI

Articolo	Euro	Codice
Tubo 2,5 m a spirale con connettore	40,00	6325NA
Pistola	20,80	2310
Lancia	30,00	3657F
Ugello	19,00	1421F
Set guarnizioni	27,00	6001L
Pompante	64,00	6224SB

## POLVERIZZATORE SPARY 3132PG



- Ideale per usi industriali, civili, artigianali e disinfestazioni
  - Spuzzatore regolabile
  - Guarnizioni fpm c viton
  - Plastica graduata

## SPECIFICHE TECNICHE

Capacità totale	1 L
Capacità eff.	1,5 L
Pressione	3 BAR
Peso	420 g

Euro	Codice
25,00	3132PG

Ricambio set guarnizioni	
Euro	Codice
12,00	4002L

## POMPE PER ACQUA PER TUTTI I TIPI DI TAGLIERINE

- Pompa per taglierine



Tipo	Portata Lt./h	Prevalenza H-Max	Euro	Codice
S1 230V/50-60 hz	850	1,5 m	73,00	EX005
S2 230V/50-60 hz	1000	2,2 m	75,00	EX006

## GOLD



- Resistente al calore
- Alta resistenza
- Setole regide

Lunghezza	Euro	Codice
40 cm	15,00	GOLD001
60 cm	18,00	GOLD002
80 cm	20,00	GOLD003

## BLACK



- Setole in nylon

Lunghezza	Euro	Codice
40 cm	8,10	BLA001
60 cm	10,50	BLA002
80 cm	12,60	BLA003

## LIGHT



- Setole piumate
- Antiabrasione



Lunghezza	Euro	Codice
40 cm	11,50	LIGH001
60 cm	13,50	LIGH002
80 cm	17,00	LIGH003

## MANICO



- Manico in legno

Lunghezza	Euro	Codice
130 cm	4,00	MLE002

## STENDI ASFALTO



Lunghezza	Altezza	Euro	Codice
50 cm	10 cm	32,00	ASF001

## STENDI BITUME



- In alluminio

Lunghezza	Altezza	Euro	Codice
60 cm	10 cm	53,00	STM001

## STENDI MALTA



- In lega di alluminio

Lunghezza	Altezza	Euro	Codice
100 cm	10 cm	69,00	ASFA001
120 cm	10 cm	87,00	ASFA002
150 cm	10 cm	118,00	ASFA003

## RASCHIAFANGO



- In lamiera

Lunghezza	Euro	Codice
40 cm	12,00	RSF001

## MANICO

- Manico in legno



Lunghezza	Euro	Codice
150 cm	7,50	MLE001





## SISTEMI DI SOLLEVAMENTO

Tutti i sistemi di sollevamento sono stati selezionati presso i migliori produttori.  
La nostra ampia gamma permette di soddisfare le più svariate problematiche agli utilizzatori.



**GRABO**

## VENTOSE E SISTEMI DI SOLLEVAMENTO



## VENTOSA P1



Ø	Portata orizzontale kg	Portata verticale kg	Euro	Codice
120	30	10	18,55	VEN001

## VENTOSA P2



Ø	Portata orizzontale kg	Portata verticale kg	Euro	Codice
120	60	30	28,62	VEN002

## VENTOSA P3



Ø	Portata orizzontale kg	Portata verticale kg	Euro	Codice
120	100	50	39,22	VEN003

## VENTOSA M1



Ø	Portata orizz. kg	Portata vert. kg	Euro	Codice
180	150	100	250,00	VEN004
200 (con anello)	190	120	330,00	VEN014

## VENTOSA EASY



Ø	Portata orizz. kg	Portata vert. kg	Euro	Codice
200	130	80	95,00	VEN013

- Fornita con valigetta in plastica

## VENTOSE F4P

MADE IN ITALY

TOP  
QUALITY

- Fornita con valigetta in plastica



Ø	Portata orizz. kg	Portata vert. kg	Euro	Codice
200	150	100	145,22	VEN009
200 + vuotometro	150	100	169,60	VEN010
	Pistone		35,00	VEN015



Ø	Portata orizz. kg	Portata vert. kg	Euro	Codice
300 + vuotometro + fune	220	120	295,00	VEN020
	Fune		50,00	VEN016
	Pistone		35,00	VEN015

## OTTOVAC BY GRABO

PATENT

AVVIO e ARRESTO AUTOMATICO



- Funzionamento a batteria (4 batterie AA incluse)
- Portata fino a 68 Kg
- Robusta maniglia in metallo
- Funzione di ricarica automatica
  - Valigetta imbottita
  - 20 cm di diametro

Ventosa elettrica a pistone  
portatile per superfici lisce e vetro  
**Fino a 68 kg di tenuta**

Garanzia di assistenza  
con pezzi di ricambio  
originali presso la  
nostra azienda

### SPECIFICHE TECNICHE

Tensione di esercizio	6 V
Durata funzionamento continuo (batteria completamente carica)	2 ore
Dimensioni	200 x 200 x 90 mm
Peso (con batterie)	circa 1,2 kg
temperatura di esercizio:	da 0 a +60 °C

Ø	Euro	Codice
200	275,00	OTTO001

Ventose per sollevamento - Ventose per sollevamento a batteria

SISTEMI DI SOLLEVAMENTO

VENTOSE

VENTOSA GRABO PRO

- Sistema automatico di attivazione motore in caso di perdita di pressione
  - Schermo LCD
- Impugnatura ergonomica più piccola della PLUS



Materiali ruvidi, consistenti, polverosi o bagnati...  
**GRABO AFFERRA TUTTO!**

16V Li-Ion | DC 14V Working | 16 W 4000 POWER | 2h Charging | 1.5h Working | 1.5KG | 0°C 60°C Work temp | MULTITOUCH 100%

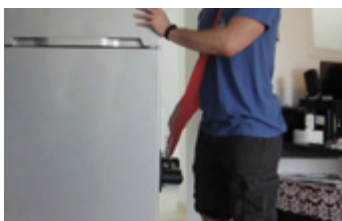

Magazzinieri

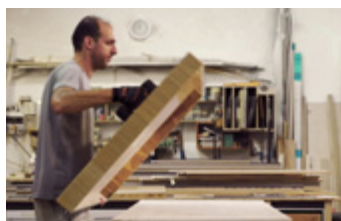

Falegnameria e lavorazione del legno



Marmisti e piastrellisti

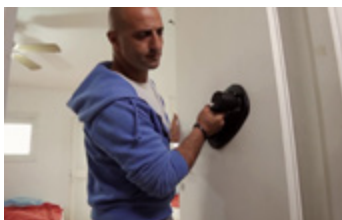

Finestre e porte



Ventose per sollevamento a batteria GRABO®

- CONTENUTO**
- n.1 borsa in nylon
  - n.1 batteria
  - n.1 carica batteria
  - n.1 Gomma GRABO di tenuta
  - n.1 ricambio filtri

**Garanzia di assistenza con pezzi di ricambio originali presso la nostra azienda**

Pezzi	Euro	Codice
1	512,00	VEG003
4	488,00	VEG200



## GRABO PLUS

- Manometro di controllo
- Tempo di esercizio (carica completa) 1,5 ora



Materiali ruvidi, consistenti,  
polverosi o bagnati...  
**GRABO AFFERRA TUTTO!**

DOTATA DI VACUOMETRO



Garanzia di assistenza  
con pezzi di ricambio  
originali presso la  
nostra azienda

SOLLEVAMENTO VERTICALE DI MATERIALI NON POROSI (-0,8 BAR)

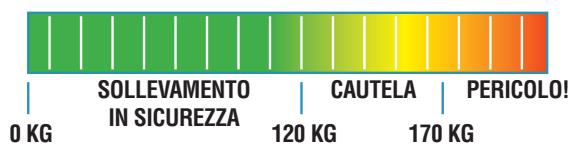

### CONTENUTO

- n.1 borsa in nylon
- n.1 batteria
- n.1 carica batteria
- n.1 Gomma GRABO di tenuta
- n.1 ricambio filtri



Pezzi	Euro	Codice
1	426,00	VEG004
4	406,00	VEG100

## ACCESSORI



**GRABO ERGO S1**  
Per tutti i modelli GRABO



**GOMMA DI TENUTA ROCK**  
Altezza 10 mm  
adatta per superfici grezze



**GRABO T-HANDLE**  
Per tutti i modelli GRABO



**GOMMA DI TENUTA SLENDER**  
Area di tenuta 371 X 65 mm  
tenuta massima 60 kg



**GOMMA DI TENUTA**

Accessorio	Euro	Codice
Grabo ERGO S1	248,00	VEG005
Grabo T-Handle	498,00	VEG012
Gomma di tenuta	50,00	VEG002
Gomma di tenuta ROCK	62,00	VEG013
Gomma di tenuta SLENDER	97,00	VEG014



**BATTERIA (LITIO)**



**VACUOMETRO**  
(per Grabo Plus)



**CARICA BATTERIA**



**PULSANTE VERDE**



**KIT FILTRI X 2**

Accessorio	Euro	Codice
Batteria di ricambio al Litio	97,00	VEG006
Carica batteria	46,00	VEG007
Kit Filtri (x 2)	7,00	VEG011
Vacuometro	30,00	VEG010
Pulsante verde	10,00	VEG009

## PINZA EASY

MADE IN EUROPE



- Pinze manuali ad aggancio rapido
  - Sistema autoregolante
- Forza di serraggio con adattamento automatico al peso trasportato
  - Capacità max peso 120kg



Articolo	Euro	Codice
Pinza apertura 0-44 mm	80,00	PWSE001
Pinza apertura 0-65 mm	99,00	PWSE002
Gomme ricambio 0-44 mm (a coppia)	18,56	PWSE003
Gomme ricambio 0-65 mm (a coppia)	22,93	PWSE004

## PINZA A MORSETTO EASY

MADE IN EUROPE



- Morsetto manuale ad aggancio rapido
  - Ideale per l'incollaggio



Articolo	Euro	Codice
Morsetto apertura 10-48 mm	76,43	PWME001
Morsetto apertura 10-65 mm	138,66	PWME002
Gomme ricambio 10-48 mm (a coppia)	18,56	PWSE003
Gomme ricambio 10-65 mm (a coppia)	22,93	PWSE004

1000 Kg



Tipo	Metri	nastro mm	Kg	Euro	Codice
ESP1001	1	50	1000	7,50	POL001
ESP1002	2	50	1000	10,50	POL002
ESP1003	3	50	1000	13,20	POL003
ESP1004	4	50	1000	15,70	POL004
ESP1005	5	50	1000	18,40	POL005
ESP1006	6	50	1000	23,00	POL006

2000 Kg

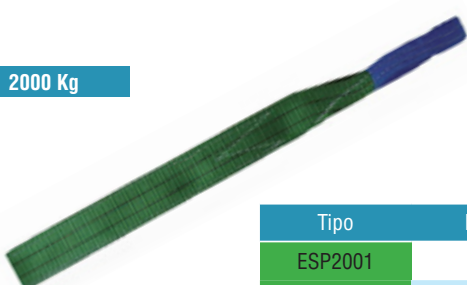

Tipo	Metri	nastro mm	Kg	Euro	Codice
ESP2001	1	60	2000	9,90	POL007
ESP2002	2	60	2000	15,40	POL008
ESP2003	3	60	2000	20,60	POL009
ESP2004	4	60	2000	25,20	POL010
ESP2005	5	60	2000	30,20	POL011
ESP2006	6	60	2000	36,00	POL012

3000 Kg



Tipo	Metri	nastro mm	Kg	Euro	Codice
ESP3001	1	90	3000	14,80	POL013
ESP3002	2	90	3000	23,20	POL014
ESP3003	3	90	3000	30,70	POL015
ESP3004	4	90	3000	39,00	POL016
ESP3005	5	90	3000	45,50	POL017
ESP3006	6	90	3000	54,00	POL018

4000 Kg

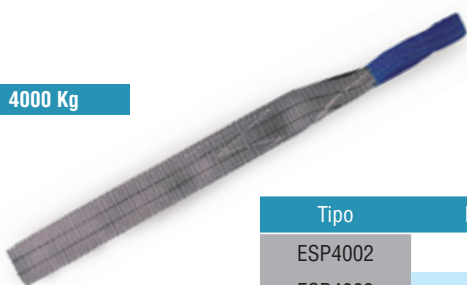

Tipo	Metri	nastro mm	Kg	Euro	Codice
ESP4002	2	120	4000	31,00	POL019
ESP4003	3	120	4000	41,00	POL020
ESP4004	4	120	4000	51,00	POL021
ESP4005	5	120	4000	59,00	POL022
ESP4006	6	120	4000	71,00	POL023

Fasce in poliestere doppio strato asola-asola





## ANTINFORTUNISTICA

La sicurezza per gli operatori è l'obiettivo principale della nostra produzione e dei prodotti che commercializziamo. Crediamo che in futuro la priorità per le aziende sarà la tutela dei propri dipendenti dagli infortuni sul lavoro. Per questo abbiamo scelto una gamma di prodotti che rispondano alle più importanti esigenze del mercato. Anche in questo cercheremo di essere rapidi e tempestivi come sempre nelle consegne per evitare ai nostri clienti di tenere grosse scorte di magazzino.

### LEGENDA ICONE



**USO GENERICO**



**USA E GETTA**



**PROTEZIONE TERMICA**



**PROTEZIONE AGENTI CHIMICI**



**ANTISTATICI**



**A norma Europea**



**Rischi di natura meccanica**



**Protezione contro i microorganismi**



**Resistenza alla permeazione chimica**



**Resistenza alla permeazione chimica**



**Rischi legati al freddo**



**Rischi legati al contatto con prodotti alimentari**

**COFRA**

**SHOWA**

**DUNLOP**

**3M**

**sifa**

## ABBIGLIAMENTO DA LAVORO E DISPOSITIVI ANTINFORTUNISTICI



ENTRY ALTA S3



- Con pelle di bufalo nera a stampo dollaro, linguetta imbottita, collare in PVC e fodera in cambrella, lacci piatti e 4 ganci di chiusura, doppie cuciture nei punti di maggior sollecitazione: puntale e lamina in acciaio, soletta interna anatomica antistatica, battistrada nero in PU a doppia densità resistente agli oli.

• Taglie 36 al 48

• Certification:

EN ISO 20345: 2004,2007-> EN ISO 20345:2011

Euro	Codice
46,00	SC001

ENTRY BASSA S3



- Calzatura (S3) in pelle di bufalo nera a stampo dollaro, linguetta imbottita, collare in PVC e fodera in cambrella, lacci piatti e 4 occhielli di chiusura, doppie cuciture nei punti di maggior sollecitazione; puntale e lamina in acciaio, soletta interna anatomica antistatica, battistrada nero in PU a doppia densità resistente agli oli.

• Taglie 36 al 48

• Certification:

EN ISO 20345:2004,2007->EN ISO 20345:2011

Euro	Codice
46,00	SC002

PETRI S1 P SRC



- TOMAIA: tessuto BREATHEX con tessitura 3D, altamente traspirante e MICROTECH FODERA: SANY-DRY® 100 % poliestere, tridimensionale, traspirante, antibatterico, assorbente e deassorbente, antiabrasione

- SOLETTA: COFRA SOFT, anatomica, antistatica, forata, in poliuretano profumato, soffice e confortevole; il disegno dello strato inferiore garantisce assorbimento dell'energia d'impatto (shock absorber) e grip elevato; lo strato superiore assorbe il sudore e lascia il piede sempre asciutto

• SUOLA: poliuretano/TPU

• PUNTALE: ALUMINIUM 200 J

- LAMINA: non metallica APT Plate - Zero Perforation

• CALZATA: 11 Mondopoint

• Taglie 36 - 47

• EN ISO 20345: 2011

Euro	Codice
100,00	BEAR004

## STIVALE



- un pratico e funzionale stivale di sicurezza in PVC con una punta in acciaio e lamina per la protezione da oggetti appuntiti e lesioni punta
- dispone di intersuola in acciaio a punta per l'impatto e la protezione di penetrazione
  - puntale di protezione + intersuola
  - colore: giallo
  - Norma: EN ISO 20345: 2011.SRA
  - taglie: 36-48
- Resistenza: minerali, oli e grassi animali e vegetali, disinfettanti, varie sostanze chimiche

Euro	Codice
36,00	142YP

## PVC CAPPOTTO PLUVIO



- tessuto impermeabile cucito e saldato, bispalmato in PVC/Poliestere/PVC
  - spessore mm.0,30
- cappotto lungo con cappuccio fisso, mantellina d'aerazione sulla schiena, chiusura anteriore con cerniera, copricerniera con bottoni, polsino con elastico stringi-polso interno alle maniche, due tasche anteriori
- taglie: L-XL-XXL-XXXL

Euro	Codice
16,40	462050

## PVC COMPLETO PLUVIO



- tessuto impermeabile cucito e saldato, bispalmato in PVC/Poliestere/PVC
  - spessore mm.0,30
- cappuccio fisso con cordino, chiusura con cerniera coperta, bottoni in PVC a pressione, mantellina sulla schiena con fori di aerazione, fori di ventilazione sotto le ascelle, polsino stringi-polso con elastico interno alle maniche, 2 tasche sulla parte anteriore, pantaloni con elastico in vita
- taglie: L-XL-XXL-XXXL

Euro	Codice
18,00	462010

REFLEX 70 NITRILE

NO LATEX



- Guanti in nitrile senza polvere cf. 100 pz
- Monouso, ambidestri e 100% Latex Free.
- Prodotto resistente con larghissimo spettro di utilizzo.
  - Finitura microruvida per aumentare la presa e la sensibilità tattile.
- L'assenza di polvere riduce anche il rischio di dermatiti e contaminazione
- DPI Cat. 3 di rischio anche per protezione da agenti chimici e microrganismi.
  - Misure disponibili: M - L - XL

**Caratteristiche:**

- Superficie: Microruvida
- Misura: lunghezza cm. 24 - taglia M+/0,3
  - Spessore: 0,10 mm
  - Peso gr: 4,9
  - Colori: Azzurro

Confezione	Euro	Codice
100	12,50	G39005

REFLEX 40 LATTICE

NO LATEX



- Guanti in lattice con polvere cf. 100 pz
- Monouso, ambidestri, finemente talcati con amido di mais bio-assorbibile
- Prodotto di primissima scelta. Grande elasticità, sensibilità ed impermeabilità.
- DPI Cat. 3 di rischio anche per protezione da agenti chimici e microrganismi.
  - Dispositivo Medico in ambito ospedaliero e dentale, da esame, anche invasiva, destinato ad uso temporaneo.
  - Misure disponibili: M - L - XL

**Caratteristiche:**

- Superficie: liscia
- Misura: lunghezza cm 24 - taglia M+/0,2
  - Spessore: 0,9 mm
  - Peso gr.: 5,4
  - Colori: bianco
  - Colori: Azzurro

Confezione	Euro	Codice
100	12,50	G39007

MANICOTTI

- Manicotti paraspruzzo con doppio elastico



Euro a coppia	Codice
13,50	G00001

Guanti da lavoro - manicotti



## EXTRA POLL GRIGIO



- EXTRA POLL identifica una linea che si presta a sostituire il tradizionale guanto nelle lavorazioni a secco. Le caratteristiche principali sono: durata, comfort, leggerezza e sensibilità.
- Realizzato in filo continuo di nylon 13 gauge, con dorso traspirante e palmo spalmato con una schiuma di poliuretano, garantisce ottime caratteristiche meccaniche e mantiene viva l'elasticità e la sensibilità.
- Taglie M - L - XL

Confezione	Euro	Codice
12	1,40	GU109

## EXTRA-NITRIL



- Rivestimento: nitrile
- Normative: en 420, en 388
- Categoria: cat. li
- Caratteristiche tecniche: nitrile leggero e resistente agli olii, versatile
  - Palmo: nitrile liscio
  - Fodera: poliestere
  - Colore: bianco/grigio
  - Taglie: 7-8-9-10-11

Confezione	Euro	Codice
12	1,50	GU777

## EXTRA-DOT



- Nylon + Spandex Grigio
- Palmo: micro schiuma di nitrile nera puntinata su palmo
  - Fodera: nylon

Confezione	Euro	Codice
12	4,90	GU111

912 BOXER



- Guanti in tessuto jersey di cotone impregnato in NBR
  - Interamente ricoperto
  - Trattamento antibatterico Sanitized®
- Manichetta di sicurezza in tela di cotone
  - Eccellente resistenza all'abrasione e repellenza a oli, grassi, idrocarburi e sporco
  - Lunghezza ca. cm 26
  - Colore: bianco/blu
  - Tg. M - L

Confezione	Euro	Codice
12	7,60	350015

GU100 PELLE FIORE



- Guanto palmo fiore
  - Dorso in crosta
- Robusto ed elastico
  - Taglie: 8-9-10-11
- Norma-standard en 338 en 420

Confezione	Euro	Codice
12	4,50	GU100

GEKOFLEX



- Rivestimento: nitrile/poliuretano grigio/nero
  - Normative: EN 420, EN 388
- Categoria: CAT II, fodera idrorepellente con prestazioni meccaniche superiori, ottima destrezza e leggerezza, ma resistenza alle abrasioni e all'usura, palmo puntinato in nitrile/ poliuretano ad elevato grip e resistenza all'abrasione, traspirabilità ed assenza di odore del rivestimento in nitrile / poliuretano
- Palmo: nitrile / poliuretano con puntinatura in nitrile sul palmo
- Fodera: nylon idrorepellente
  - Tg. 8-9-10-11

Confezione	Euro	Codice
12	5,90	G046



JERSETTE 301



- Guanto in lattice naturale
  - Specifiche:
    - Rivestimento interno tessile
    - Finitura esterna granitiforme
      - Lunghezza: cm 31
      - Colore: blu bitonale
      - Taglia: dalla 5 alla 10,5

Confezione	Euro	Codice
5	10,80	355040



370W

SHOWA

● JAPAN TOP QUALITY

- Rivestimento del palmo in nitrile su fodera in nylon bianco



#### CARATTERISTICHE

**FODERA:** Maglia in Nylon senza cuciture calibro 13

**RIVESTIMENTO:** Nitrile

**AREA DI PRESA:** Liscia

#### APPLICAZIONI

Agricoltura

Orticoltura

Edilizia

Lavorazione pietra



Pezzi per imballo	Misura	Lunghezza	Euro	Codice
12	7/M	230	6,00	370W
12	8/L	240	6,00	370W
12	9/XL	250	6,00	370W

377

SHOWA

● JAPAN TOP QUALITY

- Rivestimento in nitrile con ulteriore rivestimento completo in schiuma di nitrile su fodera in poliestere/cotone.



#### CARATTERISTICHE

**FODERA:** Maglia senza cuciture in poliestere/Nylon calibro 13

**RIVESTIMENTO:** Nitrile/Schiuma di Nitrile

**AREA DI PRESA:** Schiuma

#### APPLICAZIONI

Edilizia

Autoveicoli

Verniciatura

Lavorazione pietra

Manutenzione imbarcazioni

Piattaforme petrolifere

Cementazione



Pezzi per imballo	Misura	Lunghezza	Euro	Codice
12	7/M	230	8,10	377
12	8/L	250	8,10	377
12	9/XL	255	8,10	377

Guanti da lavoro

ANTINFORTUNISTICA

FFP2 V

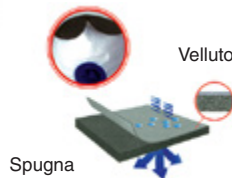

- Protezione polveri, nebbie e fumi a bassa o media tossicità
- Limite d'impiego: 12 x tlv
- Principali settori di impiego: industria tessile, mineria, farmaceutica, ceramica, vetro, della costruzione, la siderurgia, l'industria della carrozzeria automobilistica, l'industria del legno (tranne legno duro), le industrie agricole e ortofruttiere, le operazioni di saldatura, taglio e stampa dei metalli
  - Con valvolina
- En 149:2001 + a1: 2009

Confezione	Euro	Codice
12	1,60	FFP2/V

FFP3 V

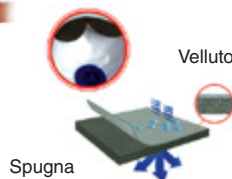

- Protezione polveri, fibre, fumi tossici
- Limite d'impiego: 50 x tlv
- Ampia superficie filtrante, bordo di tenuta in schiuma, elastici regolabili, valvola di espirazione
- Principali settori di impiego: industria tessile, mineria, farmaceutica, della costruzione, la siderurgia, nucleare, trattamento dei rifiuti tossici, fabbricazione di batterie (ni-cad), operazioni di saldatura, taglio e stampa di metalli, lavori in presenza di amianto dove non siano richiesti sistemi di ventilazione assistita o maschere a pieno facciale
- En 149:2001+ a1: 2009

Confezione	Euro	Codice
5	3,60	FFP3/V

MASCHERINA CHIRURGICA

EN 149: 2001 Mascherine monouso morbide e confortevoli costituite con 3 veli tipo II R



DISPOSITIVO MEDICO REGISTRATO

Confezione	Euro	Codice
50 pezzi (5 buste da 10 pz)	0,18 cad.	F5050

MASCHERINA FFP2

EN 149 FFP2 Mascherine monouso confezionate singolarmente



Euro	Codice
0,58 cad.	F7080

## FFP1

**3M**



- Protezione contro aerosol solidi e liquidi (es. nebbie oleose) non tossici.
  - Limite d'impiego: 4 x TLV
- Particolarmente indicato in situazioni ambientali ad alto livello di umidità e calore.
  - Con valvola di espirazione innovativa che garantisce un'elevato confort e una struttura del tessuto resistente al collasso.
- Impieghi: Industria primaria dei metalli, fonderie, farmaceutica, cantieri navali, carpenteria, vetro, edilizia.
  - EN 149:2001

Confezione	Euro	Codice
10	3,80	8812

## FFP2

**3M**



- Protezione polveri, nebbie e fumi a bassa o media tossicità.
  - Limite d'impiego: 10 x TLV
- Particolarmente indicato per la protezione da polveri nocive aventi TLV superiore a 0,1 mg/m<sup>3</sup>, che si generano in lavorazioni estreme di calore e umidità. L'efficienza filtrante è equivalente al tipo 3M 8810.
  - Con valvola di espirazione innovativa che garantisce un'elevato confort e una struttura del tessuto resistente al collasso.
- Impieghi: Industria primaria dei metalli, fonderie, chimica.
  - EN 149:2001

Confezione	Euro	Codice
10	6,20	8822

## SEMIMASCHERA

**Honeywell**



- Semimaschera in gomma:
  - Particolarmente confortevole
    - Economica
- Bordatura ergonomica e regolabile
  - Ampio campo visivo
    - Peso: 155 gr circa

NON COMPRESA DI FILTRI

Euro	Codice
27,00	151181

## FILTRI



### FILTRO CLASSE DI PROTEZIONE "A1"

Protezione da: polveri, nebbie e fumi a bassa e media tossicità.

Euro	Codice
39,00 coppia	151183

### FILTRO CLASSE DI PROTEZIONE "A-B-E-K1-P3"

Protezione da: polveri, nebbie, fumi a bassa e media tossicità, vapori organici e ammoniaca. Filtro polivalente antigas.

Euro	Codice
62,00 coppia	151190

**sifa**



VISITOR



- Occhiali policarbonato monoblocco
- Ventilazione diretta laterale
- Lente incolore
- Colore: incolore
- En166

Euro	Codice
4,20	9080111

102-3



- Occhiali a maschera policarbonato incolore
- Ventilazione diretta
- Montatura morbida pvc
- Banda elastica in tessuto
- Colore: incolore
- En166

Euro	Codice
4,00	161054

ET 46



- Occhiali policarbonato monoblocco
- Anti-graffio
- Lenti incolore
- Colore: nero
- En16

Euro	Codice
7,60	162013

PORTAVISIERA



- Caschetto portavisiera con visiera in policarbonato
- Caschetto portavisiera rialzabile, regolabile in profondità e in circonferenza, parasudore frontale

NON COMPRESA DI VISIERA

Articolo	Euro	Codice
Portavisiera	17,60	197030
Visiera	10,00	197034

## CORDINO

**3M**

- Tappi auricolari con cordino
- Colore blu/rosso
- En352-2



Euro	Codice
3,80	TR-01-000

## TAPPI

**3M**

- Tappi auricolari schiuma
- Scatole 200 pezzi
- En352-2



Confezione	Euro	Codice
200 pz	65,00	1100

## TAPPI MOLDEX



- Tappi auricolari schiuma
- Scatole 200 pezzi
- En352-2

Confezione	Euro	Codice
200 pz	60,00	7600

Protezione udito

TAPPI ANTIRUMORE

ANTINFORTUNISTICA

## ARCHETTO

**3M**

- Tappi auricolari schiuma
- Archetto in polipropilene
  - Colore nero/arancio
- Tappi di ricambio scatola 20 pezzi
  - En352-2



Articolo	Euro	Codice
Archetto	12,00	142/1310
Tappi	3,80 (la coppia)	142/1311

## CUFFIA

**Honeywell**

- Buona attenuazione
- Stabile e confortevole grazie al solido archetto e alla morbida fascia traforata
  - Archetto regolabile 148b
    - Snr 26
  - Peso 261 g



Euro	Codice
29,00	1035196

## CASCO



- Casco da cantiere
- Polietilene hd trattato anti uv con bardatura bassa densità
  - Chiusura a fibia
  - Frontalino nylon
  - Colori: giallo
  - En397

Euro	Codice
8,80	131120

## INTIMO TERMICO

**COFRA**



- 67% Nylon - 23% polipropilene - 10% elasthan
  - Grammatatura 270 g/m<sup>2</sup>
  - Colore 04 antracite
- Area d'uso: edilizia, industria, logistica, per ambienti freddi
- Ottima termoregolazione corporea e pelle asciutta
  - Trattamento antibatterico
  - Taglie: m - l - xl - xxl



Euro	Codice
36,00	BRY001



## ATTREZZATURE VARIE

I nostri clienti, soddisfatti della nostra puntualità nelle consegne e dal nostro servizio di assistenza ci spingono a ricercare nuovi prodotti interessanti ed indispensabili per le loro lavorazioni. La nuova serie di utensili e attrezzature da noi selezionate nell'alta gamma di mercato ci permette di soddisfare molte loro esigenze.





## UTENSILI E ATTREZZATURE VARIE



## PARETE PROTEGGI POLVERE



Parete per isolare aree in ambienti abitati facile da montare (max 10 minuti)

- 2 fogli 4x5 mt
- 4 aste telescopiche
- 4 pinze per fogli
- 8 piastre di montaggio
- 2 rotoli biadesivo
- 2 cerniere per porte
- 1 fodera per trasporto

Euro	Codice
270,00	LVP001

## PORTA PROTEGGI POLVERE



Porta per chiudere locali

- Facile da montare
- Riutilizzabile
- Doppia apertura per porta da 1 m. di larghezza
- Misura 260 x 112 cm

Euro	Codice
21,00	LVP002

## CERNIERE PER PORTE

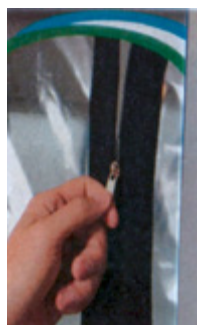

- Cerniera per poter aprire più porte
- Confezione da 2 pezzi
- Altezza 2 metri

Euro	Codice
19,00	LVP003

## TAPPETINO TRATTIENI SPORCO



Ideale per passare da un locale sporco ed un ambiente pulito

- Forte capacità di trattenuta dello sporco
- 30 fogli adesivi misura 600 x 900 mm

Euro	Codice
42,00	LVP004

## ROTOI PROTETTIVI PER PAVIMENTI



Rotoli adesivi per proteggere pavimenti

- Facile da stendere
- Resistente a vernici, acqua, polveri, cemento
- Misura 25 x 0,7 m

Euro	Codice
17,00	LVP005

## ROTOLI IN FELTRO



MISURA 1 m x 10 m lunghezza

- Rotoli per proteggere pavimenti
- Assorbe gli urti e protegge da liquidi, vernici e cemento
- Può essere utilizzato più volte

Euro	Codice
18,00	LVP006

## PASTA LAVAMANI



- Essenza al limone con materiale di prima qualità
  - Formulazione bilanciata non irrita la pelle
    - Non contiene solventi e silice
  - Pulisce e ammorbidisce la pelle

Quantità	Euro	Codice
1000 ml	3,80	ECL001
4000 ml	11,30	ECL002

## MAX BIANCA



- Pasta lavamani fluida bianca
  - Prodotta con moderne e selezionate materie prime
- Potere pulente della pasta tradizionale con la praticità e l'igiene di un prodotto palpabile
  - Non irrita la pelle grazie all'elevato contenuto di glicerina

Quantità	Euro	Codice
5000 ml	37,50	MBPX001

## SACCHI E SACCHI-BIG



### Sacchi per detriti in polipropilene

Ø	H cm	Confezione	Euro	Codice
40	70	100	0,86	SCC001
60	100	100	1,10	SCC003
70	120	100	1,48	SCC004

### SACCO - BIG 90x90x120, Capacità 1500 Kg

Misure	H cm	Confezione	Euro	Codice
90 x 90	120	1	20,15	SCC005

Rotolo feltro - pasta lavamani - sacchi per detriti

ATTREZZATURE VARIE

Pistole professionali per l'erogazione di silicone e ancoranti chimici

**SUPER**



- Pistola per silicone professionale
- Silicone e ancorante chimico
- Fermo fine corsa

240 Mm

Euro	Codice
53,00	PST006

MECCANISMO PER LA RIDUZIONE DELLO SFORZO

**STANDARD**



- Pistola per Silicone Professionale
- Saldatura a filo continuo
- Fermo fine corsa
- Meccanismo rinforzato
- silicone e ancorante chimico

240 mm

Euro	Codice
11,00	PST005

MECCANISMO RINFORZATO

ARRESTO DI FINE CORSA

**NORMAL**



- Pistola per Silicone
- In lega metallica e acciaio

220 mm

Euro	Codice
7,30	PST004

**RESINA E ANCORANTE CHIMICO**



- Asta di avanzamento con frizione
- In lega metallica e acciaio

190 mm

Euro	Codice
48,00	PSR001

BARRA DI SPINTA

DOBPIO RINFORZO

## PISTOLA PER SALSICCIONI

- Pistola per silicone professionale
- Corpo in alluminio

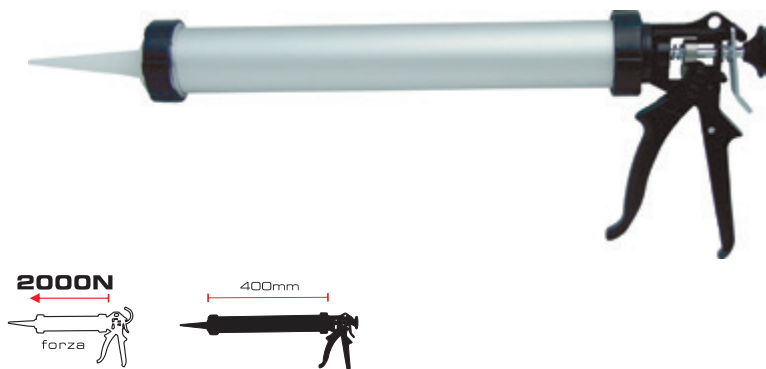

Euro	Codice
32,00	PPS003



Euro	Codice
26,80	PPS001

## PISTOLA PER SCHIUMA

- Pistola per schiuma professionale
- Rivestimento interno antiaderente PTFE
- Leggera e robusta



FLUSSO REGOLABILE

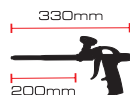

Euro	Codice
25,00	PPS002

## SILICONE 4K

- Silicone trasparente
- Neutro
- Non macchia
- Atossico



Confezione	Euro	Codice
24	9,00	S4K001

Pistole professionali per l'erogazione di silicone in salsicciotti e per schiuma

ATTREZZATURE VARIE



**ONE 18 mm**

- Custodia in abs
- Bloccaggio di sicurezza automatico
- Spazio interno per lame di ricambio



+2 LAME INCLUSE ALL'INTERNO



LAMA ARGENTO

Lama	Confezione	Euro	Codice
100 x 18	12	3,30	CUT001

**BLACK 18 mm - PROFESSIONALE**

- Custodia in abs
- Bloccaggio di sicurezza automatico
- Lama in metallo ad alta resistenza



+2 LAME INCLUSE ALL'INTERNO



LAMA NERA



AUTO BLOCCAGGIO



ROBUSTO

Lama	Confezione	Euro	Codice
100 x 18	12	5,50	CUT020

**METAL 25 mm - PROFESSIONALE**

LAMA 25 mm



- Scocca in metallo
- Bloccaggio di sicurezza automatico



SERRAGGIO FORTE



LAMA ARGENTO SK4



AUTO BLOCCAGGIO



SUPER ROBUSTO

Lama	Confezione	Euro	Codice
100 x 25	12	10,80	CUT021

**RED**

- Cutter pieghevole
- Corpo in plastica
- Clip di aggancio

RICAMBIO FACILE

LAMA ARGENTO

Lama	Confezione	Euro	Codice
60 x 19	12	8,10	CUT012
lama ricambio 60 x 19	10	1,5 a confez.	CUT017

**LAME DI RICAMBIO**

Lama	Confezione	Euro	Codice
100 x 18 one	10	1,20 conf.	CUT016
100 x 18 BLACK	10	2,90 conf.	CUT023
100 x 25 METAL	10	5,00 conf.	CUT024

RASCHIETTO



- Ergonomico
- Corpo robusto in metallo
  - Manico antiscivolo
- Tenuta della lama extra forte



TESTA POLTALAMA IN ALLUMINIO PRESSOFUSO



TERMINALE A BATTERIE

MONTA LAME DA CUTTER

Articolo	Euro	Codice
raschietto	7,80	3320
lame 10x18 one	1,20 conf. 10 pz	CUT016
lame 10x18 black	2,90 conf. 10 pz	CUT023

RASCHIATORE



- Acciaio temprato



Lunghezza	Euro	Codice
150	30,00	HRL001
350	39,00	HRL002

FORBICI ACCIAIO INOX E TITANIO



- Forbice multifunzione
  - Alta qualità
  - Acciaio inox



RIVESTIMENTO IN TITANIO



MOLTO ROBUSTA



GRIP CONFORTEVOLE

Lunghezza	Euro	Codice
215	5,10	FORB001
240	5,70	FORB002

FORBICI ELETTRICISTA



- Lame microdentate
  - Acciaio inox



MULTI FUNZIONE



GRIP CONFORTEVOLE

Lunghezza	Euro	Codice
145	5,00	FORB003

**ERCOLINO CARRELLO ESTENSIBILE MULTIUSO**



- Estremamente versatile, adatto per il trasporto o come banco di lavoro
- Regolabile sia in altezza che in larghezza mediante pomelli
- Barre d'appoggio rivestite in gomma antiscivolo per proteggere le parti appoggiate
- Ruote girevoli frenanti per una facile traslazione e un'ottima stabilità in fase di lavoro
- Ingombro chiuso estremamente limitato per essere riposto in spazi ridotti

**Specifiche tecniche**

Chiusura minima 85x85x20 cm

Apertura massima 85x150x150 cm

Portata massima 200kg  
a telescopi abbassati

Euro	Codice
480,00	CARR005

**SPATOLA**



- Spatola per stuccare
- Manico in legno

Dimensioni	Confezioni	Euro	Codice
40	12	1,80	SSP002
50	12	1,90	SSP003
60	12	2,00	SSP004
70	12	2,30	SSP005
80	12	2,40	SSP006
100	12	2,60	SSP007

**MORSETTO**



- Morsetto reversibile
- Sgancio rapido

S x H	Euro	Codice
100 mm	3,80	MRS010
150 mm	9,60	MRS011
450 mm	13,90	MRS012

Carrello estensibile - Spatole - Morsetto

## MICRO AIR BB61M



- Micro molatrice ad aria
  - Perno 3 mm-1/8"
  - Iniettore aria 1/4"
  - Manicotto aria 3/8"

### Accessori

- 1 mini oliatore
- 1 vasetto per olio
- 2 chiavi a mano
- 1 raccordo filettato
- 10 molette diam.elettrodeposte per marmo
- 1 valigetta in abs

### SPECIFICHE TECNICHE

velocità a vuoto	54000 giri/min
consumo medio aria	2 cfm/57 L/min
pressione aria	90 psi

Tipo	Mandrino	Euro	Codice
BB61M	3 mm	56,00	MI001

## MICRO AIR AF10S



- Molatrice
  - Perno 6 mm 1/4"
  - Iniettore aria 1/4"
  - Manicotto aria 3/8"

### Accessori

- 2 chiavi
- 5 molette diam. elettrodep
- 1 valigetta in abs

### SPECIFICHE TECNICHE

velocità a vuoto	25000 giri/min
consumo medio aria	4 cfm
pressione aria	90 psi

Tipo	Mandrino	Euro	Codice
AF10S	3/6 mm	57,00	MI002



## METALLO DURO

Per completare la gamma di Utensili da taglio e foratura abbiamo aggiunto questi nuovi prodotti utilizzati sia nell'edilizia che nei settori del metallo e del legno.

Accurate ricerche e prove di rendimento assicurano elevata qualità e competitività tecnica ed economica a questi utensili. come sempre saremo rapidi nelle consegne per soddisfare le richieste della nostra clientela

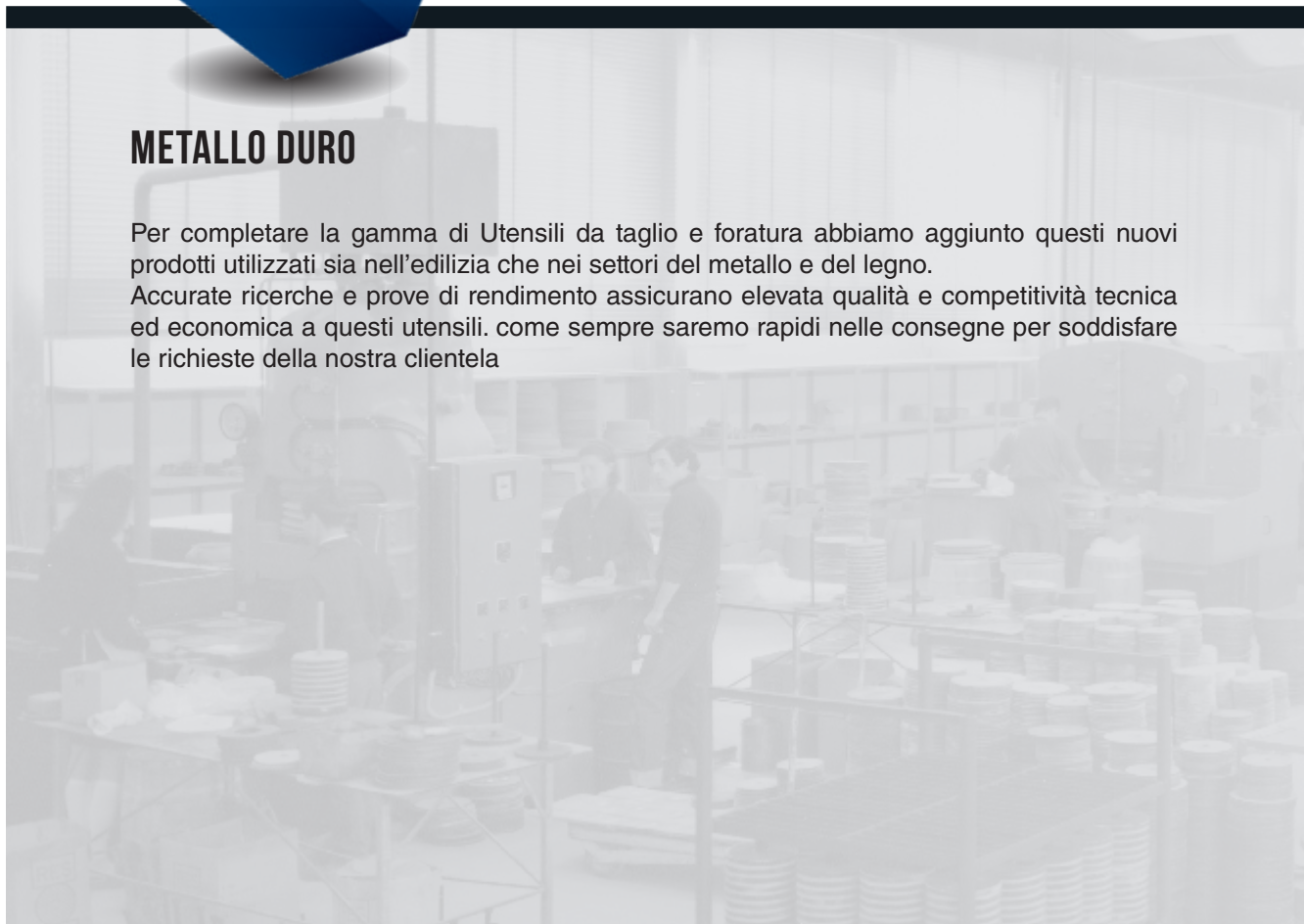



## UTENSILI IN METALLO DURO E ACCIAIO SUPER-RAPIDO



## LAME ATB10



- Lame per legno edilizia
- Lame circolari per banchi sega edilizia
- Lame per legna da ardere

## PER BANCHI SEGA EDILIZIA

Ø	Spessore	Foro	Denti	Euro	Codice
300	3,2/2,2	30 / 25,4	28 con limitatore	38,16	ATB001
300	3,2/2,2	30 / 25,4	48	48,76	ATB002
315	3,2/2,2	30 / 25,4	28 con limitatore	39,22	ATB003
315	3,2/2,2	30 / 25,4	48	51,94	ATB004
350	3,2/2,5	30 / 25,4	32 con limitatore	47,70	ATB005
350	3,2/2,2	30 / 25,4	54	60,42	ATB006
400	3,5/2,5	30 / 25,4	36 con limitatore	72,08	ATB007
450	4,0/3,0	30 / 25,4	40 con limitatore	76,32	ATB008
500	4,0	30 / 25,4	44	121,90	ATB009
600	4,0	30 / 25,4	48	148,40	ATB010
700	4,0	30 / 25,4	60	206,70	ATB011

## LAME PSD66



- Lame per pannelli
- Lame circolari per taglio di pannelli coibentati rivestiti, e pannelli in lamiera

Ø	Spessore	Foro	Denti	Euro	Codice
180	2,4/2,0	30 / 20	36	57,24	PSD003
235	2,6/2,2	30 / 20	44	69,96	PSD004
250	2,6/2,2	32 / 30 / 25,4	48	77,48	PSD005
305	3,0/2,0	32 / 30 / 25,4	80	108,12	PSD001
350	3,2/2,2	32 / 30 / 25,4	80	117,66	PSD002

## LAME RAT13

• Lame circolari per alluminio e pvc



Ø	Spessore	Foro	Denti	Euro	Codice
250	3,2/2,2	40 / 32 / 30	60	95,40	RAT001
250	3,2/2,2	40 / 32 / 30	80	108,12	RAT002
300	3,2/2,2	40 / 32 / 30	72	109,18	RAT003
300	3,2/2,2	40 / 32 / 30	96	133,56	RAT005
350	3,5/2,5	40 / 32 / 30	84	140,98	RAT006
350	3,5/2,5	40 / 32 / 30	106	160,06	RAT007
400	4,0/3,0	40 / 32 / 30	96	155,82	RAT008
450	4,0/3,0	40 / 32 / 30	108	192,92	RAT011
500	4,0/3,0	40 / 32 / 30	120	220,48	RAT012
550	5/4,0	40 / 32 / 30	125	468,52	RAT013

## LAME FOR18

• Lame circolari per legno, materie plastiche e pannelli



Ø	Spessore	Foro	Denti	Euro	Codice
250	3,2/2,2	35 / 32 / 30	40	65,72	FOR001
250	3,2/2,2	35 / 32 / 30	60	69,96	FOR002
300	3,2/2,2	35 / 32 / 30	48	75,26	FOR003
300	3,2/2,2	35 / 32 / 30	72	87,98	FOR004
350	3,5/2,5	35 / 32 / 30	54	95,40	FOR005
350	3,5/2,5	35 / 32 / 30	72	102,82	FOR006
400	3,5/2,5	35 / 32 / 30	60	112,36	FOR007
400	3,5/2,5	35 / 32 / 30	72	125,08	FOR008
450	4,0/3,0	35 / 32 / 30	60	120,84	FOR009

## LAME LWM



- Lame per legno di altissima qualità
- Per seghe circolari

Ø	Numero denti	Foro	Euro	Codice
165	24	20	15,90	LWM001
165	40	20	19,08	LWM002
190	24	30	21,20	LWM003
190	40	30	24,38	LWM004

## TRONCHETTO

MADE IN ITALY



- Per flessibile Ø 115-125-230
- Disco brevettato
- Taglia tutti i tipi di legno e pvc

Ø	Foro	Euro	Codice
115	22,23	16,80	TRON001
125	22,23	22,00	TRON004
230	22,23	33,50	TRON002

## SIFA GREEN

MADE IN ITALY



- Per decespugliatori
- Taglia rovi, arbusti, etc.
- Prodotto italiano

Ø	Foro	Euro	Codice
250	25	28,62	SGE001

## SKRAB

MADE IN ITALY



- Ideale per asportazione di materiali legnosi e plastici
- Legno - pvc - siliconi - colle dure
- Intonaci - cartongesso

Ø	Foro	Euro	Codice
115	22,23	13,00	SKR001

## TAZZE CARBIDE

MADE IN DENMARK



- Utilizzo universale per pietra, cemento, vernici, legno, PVC, vetroresina, gomma, etc.
- Utilizzo a secco
- alta qualità

Ø	Grana	Aspetto	Euro	Codice
115	Grossa 14	Conico	35,00	CARB001
115	Media 24	Conico	35,00	CARB002
115	Fine 36	Conico	35,00	CARB003
125	Grossa 14	Conico	43,40	CARB004
125	Media 24	Conico	43,40	CARB005
125	Fine 36	Conico	43,40	CARB006
180	Grossa 14	Conico	62,70	CARB007
180	Media 24	Conico	62,70	CARB008
180	Fine 36	Conico	62,70	CARB009



## TAZZE CARBIDE ESPOSITORE DA BANCO

- Espositore da banco così composto:
  - n. 5 Diametro 115 (1 gr.14 - 2 gr.24 - 2 gr.36)
  - n. 4 Diametro 125 (1 gr.14 - 2 gr.24 - 1 gr.36)
  - n. 3 Diametro 180 (1 gr.14 - 1 gr.24 - 1 gr.36)

Euro	Codice
536,00	CARB010

## SCROSTATORE AD AGHI

- Attacco SDS Plus per tutti i tipi di martelli
- Scrostatura di Ruggine, Vernice, Cemento, etc.



Tipo	Euro	Codice
12 aghi completo	142,00	SGHI002
19 aghi completo	226,00	SGHI003
12 aghi ricambio	25,00	SGHI005
19 aghi ricambio	39,00	SGHI006



Scrostatore ad aghi - Tazze in carburo di tungsteno

METALLO DURO



**SPAZZOLA A TAZZA M14**



- Attacco M14 per flessibile
- Per eliminare ruggine, vernice, bave, calamina

Ø	Foro	Ø Filo	Euro	Codice
60	M14	0,30	3,60	SPZT001
80	M14	0,30	4,10	SPZT002
100	M14	0,30	6,30	SPZT003
120	M14	0,30	10,70	SPZT004
150	M14	0,30	15,10	SPZT008

**SPAZZOLA A DISCO M14**



- Attacco M14 per flessibile
- Per eliminare ruggine, vernice, bave, calamina

Ø	Foro	Ø Filo	Euro	Codice
90	M14	0,30	5,70	SPZD001
120	M14	0,30	7,00	SPZD004
150	M14	0,30	10,10	SPZD003

**SPAZZOLA CIRCOLARE A FORO**



- Attacco M14 per flessibile
- Per eliminare ruggine, vernice, bave, calamina

Ø	Foro	Filo	Euro	Codice
125 x 25	20	0,30	8,50	SPZC002
150 x 25	32	0,30	10,40	SPZC003
175 x 25	32	0,30	12,70	SPZC001
200 x 25	32	0,30	14,50	SPZC004
250 x 25	32	0,30	24,70	SPZC005

### SPAZZOLA A TAZZA M14 RINFORZATA



- Per eliminare ruggine, vernice, bave, calamina, cordoni di saldatura
- Attacco m14 per flessibile

Ø	Foro	Ø Filo	Euro	Codice
80	M14	0,50	9,40	SPZT006
100	M14	0,50	12,40	SPZT007
120	M14	0,50	17,10	SPZT009

### SPAZZOLA A TAZZA M14 NON RINFORZATA



- Attacco M14
- Per eliminare ruggine, vernice, bave, calamina, cordoni di saldatura
- Attacco m14 per flessibile

Ø	Foro	Ø Filo	Euro	Codice
65	M14	0,50	4,20	SPZT010
70	M14	0,50	5,30	SPZT011

### SPAZZOLA A DISCO M14



- Attacco M14 per flessibile
- Per eliminare ruggine, vernice, bave, calamina, cordoni di saldatura

Ø	Foro	Ø Filo	Euro	Codice
100	M14	0,50	5,50	SPZD002
120	M14	0,50	7,80	SPZD005

### SPAZZOLA CIRCOLARE M14



- Attacco M14 flessibile
- Per eliminare ruggine, vernice, bave, calamina, cordoni di saldatura

Ø	Foro	Filo	Euro	Codice
100	M14	0,50	7,00	SPZC017
115	M14	0,50	9,00	SPZC018
150	M14	0,50	12,20	SPZC019
175	M14	0,50	14,80	SPZC020
200	M14	0,50	17,00	SPZC021

Spazzole con filo a mazetti ritorti in acciaio

METALLO DURO

**SPAZZOLA CIRCOLARE**



- Per trapani
- Per asportare ruggini

Ø	Spessore	Perno	Ø Filo	Confezione	Euro	Codice
20	5	6	0,20	10	1,40	SPZC014
30	5	6	0,20	10	1,50	SPZC015
40	5	6	0,20	10	1,60	SPZC007
50	6	6	0,25	10	1,90	SPZC008
60	6	6	0,25	10	2,20	SPZC009
70	8	6	0,30	10	2,50	SPZC010
70	13	6	0,30	10	3,40	SPZC016
80	8	6	0,30	10	2,90	SPZC011
100	10	6	0,30	10	2,90	SPZC012
100	15	6	0,30	10	4,00	SPZC013

**SPAZZOLA A TAZZA**



- Per trapani
- Per asportare ruggini

Ø	Perno	Ø Filo	Confezioni	Euro	Codice
40	6	0,30	10	1,60	SPTA001
50	6	0,30	10	1,90	SPTA002
60	6	0,30	10	2,00	SPTA003
70	6	0,30	10	2,30	SPTA004

**SPAZZOLA A PUNTA**



- Per trapani
- Per asportare ruggini

Ø	Perno	Confezione	Ø Filo	Euro	Codice
12	G.6	10	0,30	2,50	SPPEN002
24	G.6	10	0,30	3,70	SPPEN001

**SPAZZOLA FRONTALE**



- Per trapani
- Per asportare ruggini

Ø	Perno	Confezione	Ø Filo	Euro	Codice
10	G.6	10	0,30	1,70	SPFF001
15	G.6	10	0,30	2,60	SPFF002
20	G.6	10	0,30	2,80	SPFF003
25	G.6	10	0,30	3,10	SPFF004
30	G.6	10	0,30	3,80	SPFF005

Spazzole a filo ondulato in acciaio con gambo

## SPAZZOLA CIRCOLARE A PERNO

## A MAZZETTI RITORTI

- Per trapani
- Per asportare ruggini



Ø	Perno	Ø Filo	Confezione	Euro	Codice
75	6	0,50	10	5,30	SPZC022
100	6	0,50	10	6,00	SPZC023

## SPAZZOLA FRONTALE

## A MAZZETTI RITORTI

- Per trapani
- Per asportare ruggini



Ø	Perno	Ø Filo	Confezione	Euro	Codice
19	6	0,5	10	3,20	SFMR001
22	6	0,5	10	3,50	SFMR002
25	6	0,5	10	3,90	SFMR003
30	6	0,5	10	5,30	SFMR004

## SPAZZOLE CIRCOLARI IN NYLON

- Per trapani
- Per metalli, vernice, ruggine, legno
- Flessibile
- Non fa arrugginire il pezzo



Ø	Perno	Confezione	Grana 80		Grana 180	
			Euro	Codice	Euro	Codice
50	6	10	6,40	SCP001	6,40	SCP004
75	6	10	7,00	SCP002	7,00	SCP005
100	6	10	7,90	SCP003	7,90	SCP006

Spazzole a mazzetti ritorti e in nylon con perno

SPAZZOLE A FILO

METALLO DURO

SPAZZOLA MANUALE

• Per tutti i tipi di pulizia



Tipo	Confezione	Euro	Codice
acciaio inox	10	3,70	SPZM003
acciaio	10	1,80	SPZM002
nylon	10	4,30	SPZM001

SPAZZOLA MANUALE

• Per un impegno universale  
• Per asporazione ruggine, incrostazioni, saldature

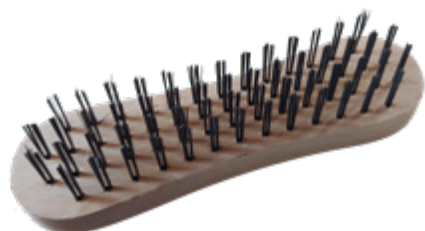

dimensioni	Ranghi	Confezione	Euro	Codice
190 mm	4 x 12	10	5,30	SPZM004

SPAZZOLA MANUALE

• Per un impegno universale  
• Per asporazione ruggine, incrostazioni, saldature



dimensioni	Dimensioni filo Ø x H	Ranghi	Confezione	Euro	Codice
290 mm	0,3 x 25	3 x 15	10	2,00	SPZM005
290 mm	0,3 x 25	4 x 15	10	2,50	SPZM006
290 mm	0,3 x 25	5 x 15	10	2,90	SPZM007





T3



T4

• forma cilindrica taglio frontale

Ø	Confezioni	T3		T4	
		Euro	Codice	Euro	Codice
6 x 16 x 50 x 6	1	26,60	MTD3001	26,60	MTD001
8 x 20 x 65 x 6	1	26,60	MTD3002	26,60	MTD002
10 x 20 x 65 x 6	1	33,42	MTD3003	33,42	MTD003
12 x 25 x 70 x 6	1	42,00	MTD3004	42,00	MTD004



• forma cilindrosferica

Ø	Confezioni	T3		T4	
		Euro	Codice	Euro	Codice
6 x 16 x 50 x 6	1	26,60	MTD3005	26,60	MTD005
8 x 20 x 63 x 6	1	26,60	MTD3006	26,60	MTD006
10 x 20 x 65 x 6	1	33,42	MTD3007	33,42	MTD007
12 x 25 x 70 x 6	1	42,00	MTD3008	42,00	MTD008



• forma ogiva con punta arrotondata

Ø	Confezioni	T3		T4	
		Euro	Codice	Euro	Codice
6 x 18 x 50 x 6	1	26,60	MTD3009	26,60	MTD009
8 x 18 x 63 x 6	1	26,60	MTD3010	26,60	MTD010
10 x 20 x 65 x 6	1	33,42	MTD3011	33,42	MTD011
12 x 25 x 70 x 6	1	42,00	MTD3012	42,00	MTD012



• forma ogiva con punta

Ø	Confezioni	T3		T4	
		Euro	Codice	Euro	Codice
6 x 16 x 50 x 6	1	26,60	MTD3013	26,60	MTD013
8 x 18 x 63 x 6	1	26,60	MTD3014	26,60	MTD014
10 x 20 x 65 x 6	1	33,42	MTD3015	33,42	MTD015
12 x 25 x 70 x 6	1	42,00	MTD3016	42,00	MTD016



• forma conica

Ø	Confezioni	T3		T4	
		Euro	Codice	Euro	Codice
6 x 16 x 50 x 6	1	26,60	MTD3017	26,60	MTD017
8 x 18 x 53 x 6	1	26,60	MTD3018	26,60	MTD018
10 x 20 x 55 x 6	1	33,42	MTD3019	33,42	MTD019
12 x 25 x 57 x 6	1	42,00	MTD3020	42,00	MTD020



• forma sferica

Ø	Confezioni	T3		T4	
		Euro	Codice	Euro	Codice
6 x 5 x 50 x 6	1	26,60	MTD3021	26,60	MTD021
8 x 7 x 52 x 6	1	26,60	MTD3022	26,60	MTD022
10 x 9 x 54 x 6	1	33,42	MTD3023	33,42	MTD023
12 x 10 x 55 x 6	1	42,00	MTD3024	42,00	MTD024



## ALLARGAFORI A GRADINO HSS



Ø	Perno	Gradini	Confezioni	Euro	Codice
4 x 20	8	9	1	37,00	ALG001
4 x 30	9	14	1	73,00	ALG002
6 x 38	10	12	1	107,00	ALG003

- Per forare lamiere - tubi - Plastica
- Fino 5 mm di spessore

## ALLARGAFORI CONICI HSS



Ø	Perno	Confezioni	Euro	Codice
3 x 14	6	1	18,00	ALC001
6 x 20	8	1	51,00	ALC002
6 x 30	8	1	64,00	ALC003

- Per forare lamiere - tubi - Plastica
- Fino 5 mm di spessore

## SVASATORI HSS A TRE TAGLIENTI 90° DIN 335 C



Ø	Perno	Confezioni	Euro	Codice
6,3	5	1	6,50	SVT001
8,3	6	1	7,80	SVT002
10,4	6	1	9,70	SVT003
12,4	8	1	11,50	SVT004
16,6	10	1	15,20	SVT005
20,5	10	1	18,70	SVT006
25	10	1	26,50	SVT007

- Per sbavare e svasare tutti i materiali standard industriali

## FRESE CAROTATRICI HSS



Ø	Confezioni	Euro	Codice
12	1	40,00	FCH001
14	1	41,00	FCH002
16	1	42,00	FCH003
18	1	44,00	FCH004
20	1	46,00	FCH005
22	1	55,00	FCH006
24	1	56,00	FCH007
28	1	62,00	FCH008
30	1	65,00	FCH009
espulsore	1	5,78	ESU001

- Per trapani con base magnetica a colonna
- Per forare lamiere, ferro e tutti i materiali metallici
  - Profondità di taglio 30 mm
- si consiglia una buona lubrificazione

## ELETTRICISTI

- Con valigetta in metallo



Descrizione contenuto	Euro	Codice
N. 6 Frese Ø 22 - 29 - 35 - 44 - 51 - 64 mm N.2 alberi	77,00	SBK001

## IDRAULICI

- Con valigetta in metallo



Descrizione contenuto	Euro	Codice
N. 6 Frese Ø 19 - 22 - 29 - 38 - 44 - 57 mm N.2 alberi	75,00	SBK002

## INSTALLATORI/INDUSTRIALE

- Con valigetta in metallo



Descrizione contenuto	Euro	Codice
N. 17 Frese Ø 16 - 17 - 19 - 21 - 24 - 27 mm Ø 29 - 33 - 38 - 41 - 48 - 51 mm Ø 56 - 60 - 64 - 73 - 83 mm N.1 allargafori a gradini Ø 4 x 30 N.2 alberi	300,00	SBK003

## SEGHE A TAZZA BIMETALLICHE

- Adatte per taglio su tubi in plastica, acciaio, ghisa, alluminio, rame, ottone, legno, plastica
- Profondità di taglio da 29 a 32 mm



Ø	Confezioni	Euro	Codice	Ø	Confezioni	Euro	Codice	Ø	Confezioni	Euro	Codice
14	1	7,13	SB001	45	1	9,25	SB022	79	1	13,23	SB043
16	1	6,60	SB002	46	1	9,33	SB023	83	1	13,32	SB044
17	1	6,63	SB003	48	1	9,41	SB024	86	1	13,35	SB045
19	1	6,69	SB004	50	1	9,48	SB025	89	1	13,73	SB046
20	1	6,71	SB005	51	1	9,53	SB026	92	1	14,78	SB047
21	1	6,72	SB006	52	1	11,51	SB027	95	1	17,23	SB048
22	1	6,75	SB007	54	1	11,66	SB028	98	1	18,32	SB049
24	1	6,81	SB008	55	1	11,86	SB029	100	1	19,00	SB050
25	1	6,83	SB009	56	1	11,86	SB030	102	1	19,54	SB051
27	1	6,91	SB010	57	1	11,86	SB031	105	1	21,51	SB052
29	1	6,91	SB011	59	1	12,00	SB032	108	1	27,73	SB053
30	1	7,12	SB012	60	1	12,07	SB033	111	1	33,71	SB054
32	1	7,12	SB013	63	1	12,43	SB034	114	1	37,62	SB055
33	1	7,48	SB014	64	1	12,74	SB035	121	1	43,50	SB056
35	1	7,83	SB015	65	1	12,83	SB036	125	1	44,62	SB057
37	1	7,85	SB016	67	1	12,91	SB037	127	1	45,02	SB058
38	1	7,92	SB017	68	1	12,96	SB038	133	1	46,39	SB059
40	1	8,19	SB018	70	1	13,04	SB039	140	1	55,80	SB060
41	1	8,49	SB019	73	1	13,04	SB040	146	1	64,63	SB061
43	1	8,83	SB020	75	1	13,11	SB041	152	1	65,61	SB062
44	1	9,20	SB021	76	1	13,19	SB042				

## ALBERI PER SEGHE A TAZZA BIMETALLICHE



Articolo	Confezioni	Euro	Codice
Gambo esagonale 9,52 mm - per tazze Ø 14-30	1	7,46	ALB001
Gambo esagonale 11,11 mm - per tazze Ø 32-152	1	11,20	ALB002

## SDS-PLUS



Articolo	Confezioni	Euro	Codice
Gambo SDS Plus - per tazze Ø 14-30	1	11,00	ALB004
Gambo SDS Plus - per tazze Ø 32-152	1	16,50	ALB005

## FRESE A TAZZA HSS



- Adatte per taglio di lamiere di ferro e tutti i materiali metallici
- Profondità di taglio 8 mm
- Confezione: 1 pezzo

Ø	Euro	Codice	Ø	Euro	Codice
12	10,85	HSS001	48	31,78	HSS037
13	11,46	HSS002	49	32,46	HSS038
14	11,60	HSS003	50	33,09	HSS039
15	11,70	HSS004	51	41,66	HSS040
16	11,81	HSS005	52	42,55	HSS041
17	11,91	HSS006	53	43,36	HSS042
18	11,98	HSS007	54	44,20	HSS043
19	12,19	HSS008	55	45,04	HSS044
20	12,58	HSS009	56	45,81	HSS045
21	12,99	HSS010	57	46,69	HSS046
22	13,50	HSS011	58	47,54	HSS047
23	14,09	HSS012	59	48,37	HSS048
24	14,73	HSS013	60	49,19	HSS049
25	15,34	HSS014	61	59,46	HSS050
26	16,01	HSS015	62	60,41	HSS051
27	16,67	HSS016	63	61,45	HSS052
28	17,29	HSS017	64	62,41	HSS053
29	17,92	HSS018	65	63,38	HSS054
30	18,54	HSS019	66	64,33	HSS055
31	19,18	HSS020	67	65,29	HSS056
32	19,85	HSS021	68	66,22	HSS057
33	20,49	HSS022	69	67,13	HSS058
34	21,19	HSS023	70	68,86	HSS059
35	21,85	HSS024	71	69,83	HSS060
36	23,74	HSS025	72	70,84	HSS061
37	24,37	HSS026	73	71,78	HSS062
38	25,04	HSS027	74	72,83	HSS063
39	25,76	HSS028	75	73,79	HSS064
40	26,42	HSS029	76	74,81	HSS065
41	27,11	HSS030	77	75,79	HSS066
42	27,79	HSS031	78	76,78	HSS067
43	28,46	HSS032	79	77,75	HSS068
44	29,14	HSS033	80	85,19	HSS069
45	29,81	HSS034	85	96,73	HSS070
46	30,44	HSS035	90	98,32	HSS071
47	31,12	HSS036	95	104,03	HSS072
			100	116,15	HSS073



## VALIGETTA 8 FRESE

- n.8 frese a tazza HSS

Descrizione contenuto	Euro	Codice
N. 8 Frese Ø 16 - 18 - 20 - 22 - 25 mm Ø 30 - 32 - 35 mm	96,00	HSS100



## FRESE A TAZZA HSS CON ROMPITRUCIOLO



- Per taglio di lamiere di ferro e tutti i materiali metallici
  - Profondità di taglio 8 mm
  - Denti scaricati lateralmente  
Per facilitare l'espulsione del truciolo
- Si consiglia una buona lubrificazione
  - Confezione: 1 pezzo

Ø	Euro	Codice	Ø	Euro	Codice
12	13,18	FTH001	48	38,66	FTH037
13	14,02	FTH002	49	39,48	FTH038
14	14,11	FTH003	50	40,31	FTH039
15	14,24	FTH004	51	50,69	FTH040
16	14,40	FTH005	52	51,80	FTH041
17	14,55	FTH006	53	52,71	FTH042
18	14,60	FTH007	54	53,80	FTH043
19	17,62	FTH008	55	54,81	FTH044
20	15,34	FTH009	56	55,78	FTH045
21	15,80	FTH010	57	56,83	FTH046
22	16,44	FTH011	58	57,85	FTH047
23	17,60	FTH012	59	58,88	FTH048
24	17,98	FTH013	60	59,91	FTH049
25	18,66	FTH014	61	72,39	FTH050
26	19,45	FTH015	62	73,54	FTH051
27	20,33	FTH016	63	74,82	FTH052
28	21,03	FTH017	64	75,98	FTH053
29	21,80	FTH018	65	77,17	FTH054
30	22,57	FTH019	66	78,32	FTH055
31	23,32	FTH020	67	79,51	FTH056
32	24,19	FTH021	68	80,61	FTH057
33	24,95	FTH022	69	81,73	FTH058
34	25,76	FTH023	70	83,83	FTH059
35	26,60	FTH024	71	85,03	FTH060
36	28,90	FTH025	72	86,23	FTH061
37	29,66	FTH026	73	87,43	FTH062
38	31,05	FTH027	74	88,66	FTH063
39	31,37	FTH028	75	89,84	FTH064
40	32,19	FTH029	76	91,09	FTH065
41	33,01	FTH030	77	92,25	FTH066
42	33,85	FTH031	78	93,50	FTH067
43	34,64	FTH032	79	94,62	FTH068
44	35,44	FTH033	80	95,89	FTH069
45	36,29	FTH034	85	106,81	FTH070
46	37,07	FTH035	90	111,88	FTH071
47	37,88	FTH036	95	122,83	FTH072
			100	127,95	FTH073

Frese per lavorazioni meccaniche

## FRESE A TAZZA PER INOX



- Utilizzate per forare lamiera, inox, pvc, alluminio, fibra di vetro
- Frese a tazza con denti in metallo duro con punta pilota  $\varnothing 6 \times 60$  profondità di taglio 8 mm
  - Si consiglia una buona lubrificazione

$\varnothing$	Gambo	Confezioni	Euro	Codice	$\varnothing$	Gambo	Confezioni	Euro	Codice
15	10	1	38,93	FTI001	46	10	1	89,67	FTI032
16	10	1	38,93	FTI002	47	10	1	89,67	FTI033
17	10	1	38,93	FTI003	48	10	1	89,67	FTI034
18	10	1	38,93	FTI004	49	10	1	89,67	FTI035
19	10	1	39,40	FTI005	50	10	1	89,67	FTI036
20	10	1	39,40	FTI006	51	10	1	98,63	FTI037
21	10	1	39,40	FTI007	52	10	1	98,63	FTI038
22	10	1	39,40	FTI008	53	10	1	98,63	FTI039
23	10	1	42,47	FTI009	54	10	1	98,63	FTI040
24	10	1	42,47	FTI010	55	10	1	98,63	FTI041
25	10	1	42,47	FTI011	56	10	1	110,90	FTI042
26	10	1	50,73	FTI012	57	10	1	110,90	FTI043
27	10	1	50,73	FTI013	58	10	1	110,90	FTI044
28	10	1	50,73	FTI014	59	10	1	110,90	FTI045
29	10	1	50,73	FTI015	60	10	1	123,88	FTI046
30	10	1	50,73	FTI016	61	12	1	123,88	FTI047
31	10	1	56,63	FTI017	62	12	1	123,88	FTI048
32	10	1	56,63	FTI018	63	12	1	123,88	FTI049
33	10	1	56,63	FTI019	64	12	1	123,88	FTI050
34	10	1	56,63	FTI020	65	12	1	128,60	FTI051
35	10	1	56,63	FTI021	66	12	1	141,57	FTI052
36	10	1	66,65	FTI022	67	12	1	141,57	FTI053
37	10	1	66,65	FTI023	68	12	1	141,57	FTI054
38	10	1	66,65	FTI024	69	12	1	141,57	FTI055
39	10	1	66,65	FTI025	70	12	1	141,57	FTI056
40	10	1	66,65	FTI026	75	12	1	153,37	FTI057
41	10	1	76,69	FTI027	80	12	1	165,17	FTI058
42	10	1	76,69	FTI028	85	12	1	176,97	FTI059
43	10	1	76,69	FTI029	90	12	1	194,67	FTI060
44	10	1	76,69	FTI030	95	12	1	206,47	FTI061
45	10	1	76,69	FTI031	100	12	1	222,98	FTI062

Frese per lavorazioni meccaniche

FRESE A TAZZA

METALLO DURO

## LIME PIATTE CON MANICO

- Per metalli



Lunghezza	Sezione	Confezioni	Euro	Codice
150	16 x 4	12	5,68	LP001
200	20 x 5	12	6,57	LP002

## LIME MEZZE TONDE CON MANICO

- Per metalli



Lunghezza	Sezione	Confezioni	Euro	Codice
150	16 x 5	12	7,46	LM001
200	21 x 6	12	8,85	LM002

## LIME TONDE CON MANICO

- Per metalli



Lunghezza	Sezione	Confezioni	Euro	Codice
150	6	12	5,68	LT001
200	8	12	6,57	LT002

## LIME TONDE PER MOTOSEGHE CON MANICO

- Per catene di motoseghe



Lunghezza	Sezione	Confezioni	Euro	Codice
200	4	12	3,34	LTM001
200	4,8	12	3,34	LTM002

## FRESE A PERCUSSIONE ATTACCO FILETTATO

- Per forare mattoni, cemento, calcestruzzo
- Per attacchi sds plus



Ø	Altezza	Filettatura	Euro	Codice
30	72	M16 x 2	38,96	FRS001
40	72	M16 x 2	42,29	FRS002
60	72	M22 x 2,5	47,86	FRS003
80	72	M22 x 2,5	72,00	FRS004
90	72	M22 x 2,5	80,14	FRS005
100	72	M22 x 2,5	89,04	FRS006
125	72	M22 x 2,5	101,28	FRS007
150	72	M22 x 2,5	134,67	FRS008

## ATTACCHI SDS PLUS



Ø	Lunghezza	Filettatura	Confezioni	Euro	Codice
16	100	M16	1	25,60	ATSP001
16	200	M16	1	26,71	ATSP002
16	350	M16	1	30,05	ATSP003
22	100	M22	1	25,60	ATSP007
22	200	M22	1	26,71	ATSP004
22	350	M22	1	31,16	ATSP005
22	450	M22	1	33,39	ATSP006

## FRESE A PERCUSSIONE ATTACCO CONICO

- Per attacchi sds max
- Per forare mattoni, cemento, calcestruzzo
- Attacco cono k conicità 1/8"
- Dentatura asimmetrica per fori regolari e senza vibrazioni

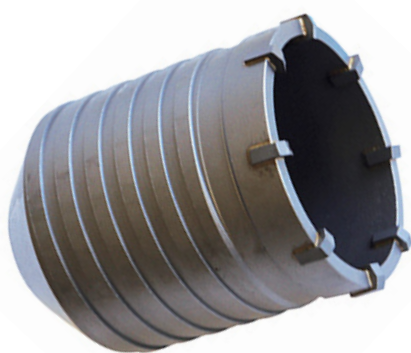

Ø	Altezza	Profondità interna	N. settori	Euro	Codice
40	100	70	5	66,20	FRSC007
60	100	70	6	97,94	FRSC001
80	100	70	8	133,56	FRSC002
90	100	70	8	148,03	FRSC003
100	100	70	10	171,40	FRSC004
125	100	70	12	201,45	FRSC005
150	100	70	14	244,86	FRSC006

## ATTACCHI SDS MAX



Lunghezza	Euro	Codice
Attacco 450 mm	77,91	ARSC001
Punta 135 mm	13,03	ARSC002

PUNTA

MADE IN GERMANY  
ALTA QUALITÀ



• Scalpello a punta

Lunghezza	Diametro	Euro	Codice
300	16	11,80	SCL008
350	18	12,10	SCL009
400	18	13,10	SCL010

PIATTO

MADE IN GERMANY  
ALTA QUALITÀ



• Scalpello taglio piatto

Lunghezza	Diametro	Euro	Codice
300	16	11,90	SCL011
350	18	13,70	SCL012
400	18	15,60	SCL013

PIETRA

MADE IN GERMANY  
ALTA QUALITÀ



• Scalpello per lavorazione pietra

Lunghezza	Diametro	Euro	Codice
300	18	21,00	SCL014

SPATOLA

MADE IN GERMANY  
ALTA QUALITÀ



• Scalpello a spatola (lama larga)

Lunghezza	Diametro	Euro	Codice
250	23x13	22,00	SCL015

PROTEZIONE PER MANO

MADE IN GERMANY  
ALTA QUALITÀ



Lunghezza	Diametro	Euro	Codice
110	16	5,00	HAND001
110	18	5,00	HAND002
110	23x13	5,00	HAND003



## SCALPELLI ATTACCO SDS MAX

MADE IN GERMANY

ALTA QUALITÀ

### • Scalpello a punta

Lunghezza	Diametro	Euro	Codice
280	18	19,50	SCL003
400	18	20,00	SCL004
600	18	29,00	SCL022

### • Scalpello piatto

Lunghezza	Diametro	Larghezza	Euro	Codice
280	18	25	19,50	SCL001
400	18	25	20,00	SCL002
600	18	25	29,00	SCL021

### • Scalpello a spatola

Lunghezza	Diametro	Larghezza	Euro	Codice
300	18	80	42,00	SCL005
350	18	105	105,00	SCL023
400	18	50	35,00	SCL006

### • Scalpello concavo

Lunghezza	Diametro	Euro	Codice
300	18	39,00	SCL007

## SCALPELLI SDS PLUS

MADE IN GERMANY

ALTA QUALITÀ

### • Scalpello a punta

Lunghezza	Diametro	Euro	Codice
250	14	14,20	SCL017

### • Scalpello piatto

Lunghezza	Diametro	Euro	Codice
250	14	14,20	SCL016

### • Scalpello a spatola

Lunghezza	Diametro	Larghezza	Euro	Codice
250	16	40	25,00	SCL018

### • Scalpello concavo

Lunghezza	Diametro	Euro	Codice
250	16	22,00	SCL019

### • Scalpello inclinato 30° per piastrelle

Lunghezza	Diametro	Larghezza	Euro	Codice
250	16	40	24,60	SCL031

Scalpellini per trapani e demolitori

METALLO DURO

SCALPELLI SDS MAX-PLUS



## PUNTE

I nostri clienti, soddisfatti della nostra puntualità nelle consegne e dal nostro servizio di assistenza ci spingono a ricercare nuovi prodotti interessanti ed indispensabili per le loro lavorazioni. La nuova serie di utensili e attrezzature da noi selezionate nell'alta gamma di mercato ci permette di soddisfare molte loro esigenze

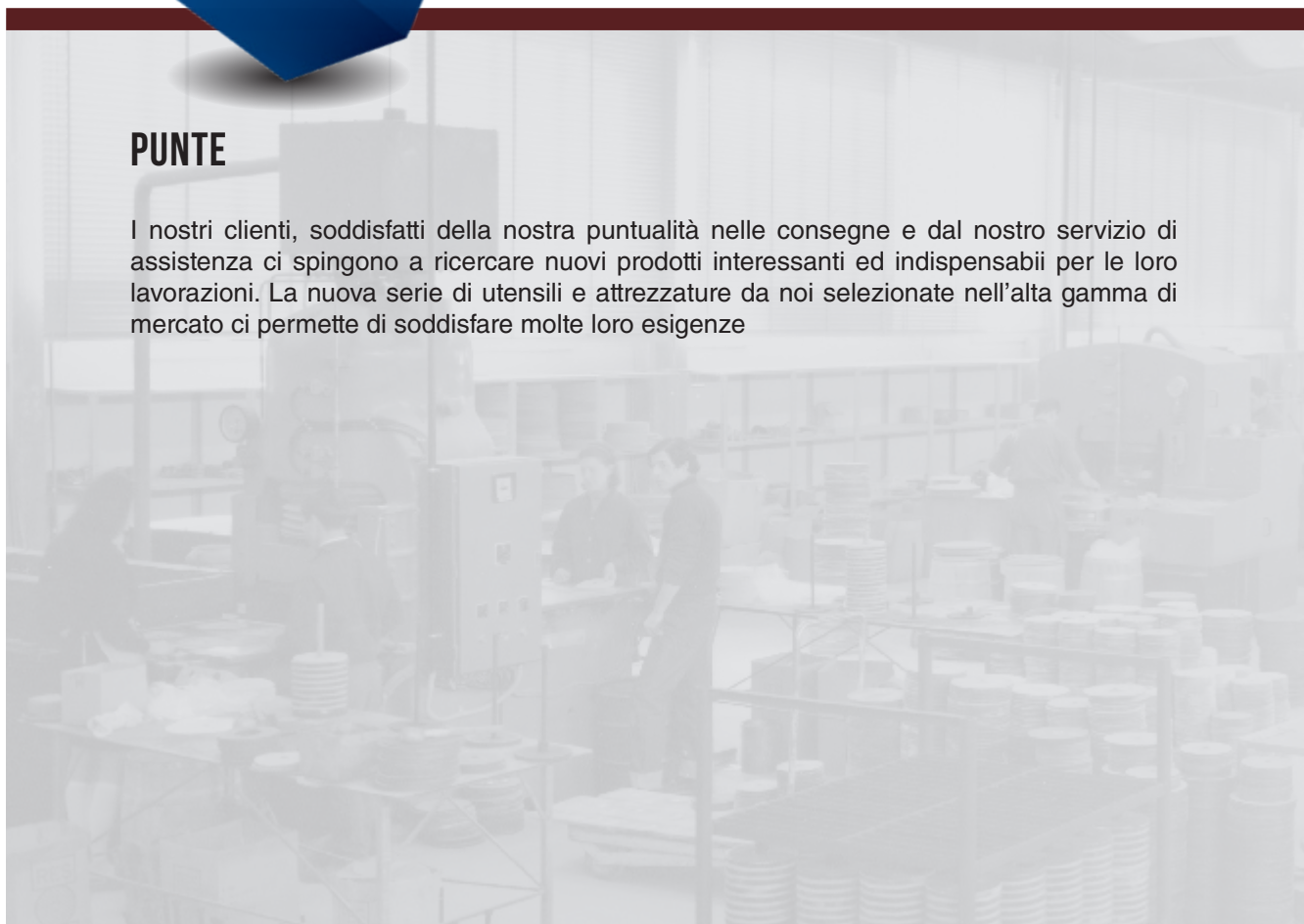

## PUNTE DA TRAPANO



“SPB” PUNTE RETTIFICATE HSS DIN 338R SERIE CORTA



- Per forare ferro, acciaio e tutti i materiali metallici
- Si consiglia una buona lubrificazione

Ø	Lunghezza elica	Lunghezza	Confezioni	Euro	Codice	Ø	Lunghezza elica	Lunghezza	Confezioni	Euro	Codice
0,50	6	22	10	0,72	SPB001	6,00	57	93	10	1,23	SPB070
0,55	7	24	10	0,72	SPB002	6,10	63	101	10	1,57	SPB071
0,60	7	24	10	0,72	SPB003	6,20	63	101	10	1,57	SPB072
0,65	8	26	10	0,72	SPB004	6,25	63	101	10	1,57	SPB073
0,70	9	28	10	0,72	SPB005	6,30	63	101	10	1,57	SPB074
0,75	9	28	10	0,72	SPB006	6,40	63	101	10	1,57	SPB075
0,80	10	30	10	0,72	SPB007	6,50	63	101	10	1,44	SPB076
0,85	10	30	10	0,72	SPB008	6,60	63	101	10	1,86	SPB077
0,90	11	32	10	0,72	SPB009	6,70	63	101	10	1,86	SPB078
1,00	12	34	10	0,72	SPB010	6,75	69	109	10	1,86	SPB079
1,10	14	36	10	0,72	SPB011	6,80	69	109	10	1,86	SPB080
1,20	16	38	10	0,72	SPB012	6,90	69	109	10	1,86	SPB081
1,25	16	38	10	0,72	SPB013	7,00	69	109	10	1,69	SPB082
1,30	16	38	10	0,72	SPB014	7,10	69	109	10	1,96	SPB083
1,40	18	40	10	0,72	SPB015	7,20	69	109	10	1,96	SPB084
1,50	18	40	10	0,51	SPB016	7,25	69	109	10	1,96	SPB085
1,60	20	43	10	0,56	SPB017	7,30	69	109	10	1,96	SPB086
1,70	20	43	10	0,56	SPB018	7,40	69	109	10	1,96	SPB087
1,75	22	46	10	0,56	SPB019	7,50	69	109	10	1,81	SPB088
1,80	22	46	10	0,56	SPB020	7,60	75	117	10	2,27	SPB089
1,90	22	46	10	0,56	SPB021	7,70	75	117	10	2,27	SPB090
2,00	24	49	10	0,51	SPB022	7,75	75	117	10	2,27	SPB091
2,10	24	49	10	0,57	SPB023	7,80	75	117	10	2,27	SPB092
2,20	27	53	10	0,57	SPB024	7,90	75	117	10	2,27	SPB093
2,25	27	53	10	0,57	SPB025	8,00	75	117	10	2,16	SPB094
2,30	27	53	10	0,57	SPB026	8,10	75	117	5	2,40	SPB095
2,40	30	57	10	0,57	SPB027	8,20	75	117	5	2,40	SPB096
2,50	30	57	10	0,57	SPB028	8,25	75	117	5	2,40	SPB097
2,60	30	57	10	0,57	SPB029	8,30	75	117	5	2,40	SPB098
2,70	33	61	10	0,57	SPB030	8,40	75	117	5	2,40	SPB099
2,75	33	61	10	0,57	SPB031	8,50	75	117	5	2,27	SPB100
2,80	33	61	10	0,57	SPB032	8,60	81	125	5	2,80	SPB101
2,90	33	61	10	0,57	SPB033	8,70	81	125	5	2,80	SPB102
3,00	33	61	10	0,56	SPB034	8,75	81	125	5	2,80	SPB103
3,10	36	65	10	0,65	SPB035	8,80	81	125	5	2,80	SPB104
3,20	36	65	10	0,65	SPB036	8,90	81	125	5	2,80	SPB105
3,25	36	65	10	0,65	SPB037	9,00	81	125	5	2,68	SPB106
3,30	36	65	10	0,72	SPB038	9,10	81	125	5	3,13	SPB107
3,40	39	70	10	0,72	SPB039	9,20	81	125	5	3,13	SPB108
3,50	39	70	10	0,65	SPB040	9,25	81	125	5	3,13	SPB109
3,60	39	70	10	0,78	SPB041	9,30	81	125	5	3,13	SPB110
3,70	39	70	10	0,78	SPB042	9,40	81	125	5	3,13	SPB111
3,75	39	70	10	0,78	SPB043	9,50	81	125	5	2,93	SPB112
3,80	43	75	10	0,78	SPB044	9,60	87	133	5	3,46	SPB113
3,90	43	75	10	0,78	SPB045	9,70	87	133	5	3,46	SPB114
4,00	43	75	10	0,72	SPB046	9,75	87	133	5	3,46	SPB115
4,10	43	75	10	0,90	SPB047	9,80	87	133	5	3,46	SPB116
4,20	43	75	10	0,90	SPB048	9,90	87	133	5	3,46	SPB117
4,25	43	75	10	0,90	SPB049	10,00	87	133	5	3,25	SPB118
4,30	47	80	10	0,90	SPB050	10,10	87	133	5	4,12	SPB119
4,40	47	80	10	0,90	SPB051	10,20	87	133	5	4,12	SPB120
4,50	47	80	10	0,84	SPB052	10,25	87	133	5	4,12	SPB121
4,60	47	80	10	1,04	SPB053	10,30	87	133	5	4,12	SPB122
4,70	52	86	10	1,04	SPB054	10,40	87	133	5	4,12	SPB123
4,75	52	86	10	1,04	SPB055	10,50	87	133	5	3,91	SPB124
4,80	52	86	10	1,04	SPB056	10,60	87	133	5	5,08	SPB125
4,90	52	86	10	1,04	SPB057	10,70	94	142	5	5,08	SPB126
5,00	52	86	10	0,95	SPB058	10,75	94	142	5	5,08	SPB127
5,10	52	86	10	1,30	SPB059	10,80	94	142	5	5,08	SPB128
5,20	52	86	10	1,30	SPB060	10,90	94	142	5	5,08	SPB129
5,25	52	86	10	1,30	SPB061	11,00	94	142	5	4,90	SPB130
5,30	52	86	10	1,30	SPB062	11,25	94	142	5	5,21	SPB131
5,40	57	93	10	1,30	SPB063	11,50	94	142	5	5,09	SPB132
5,50	57	93	10	1,17	SPB064	11,75	101	151	5	6,26	SPB133
5,60	57	93	10	1,36	SPB065	12,00	101	151	5	5,60	SPB134
5,70	57	93	10	1,36	SPB066	12,25	101	151	5	6,33	SPB135
5,75	57	93	10	1,36	SPB067	12,50	101	151	5	6,07	SPB136
5,80	57	93	10	1,36	SPB068	12,75	101	151	5	6,45	SPB137
5,90	57	93	10	1,36	SPB069	13,00	101	151	5	6,19	SPB138

SET

“SPB” PUNTE RETTIFICATE HSS DIN 338R SERIE CORTA



Set	Quantità	Tipi	Euro	Codice
1	19 pz	Ø 1 ÷ 10,00 x 0,5 mm	30,14	SPB139
2	25 pz	Ø 1 ÷ 13,00 x 0,5 mm	52,30	SPB140

## “SPB” PUNTE RETTIFICATE HSS DIN 338R SERIE CORTA

• Attacco ridotto 13 mm

- Per forare ferro, acciaio e tutti i materiali metallici
- Si consiglia una buona lubrificazione



Ø	Lunghezza elica	Lunghezza	Confezioni	Euro	Codice
13,25	108	160	1	10,71	SPBC001
13,50	108	160	1	11,40	SPBC002
13,75	108	160	1	12,00	SPBC003
14,00	108	160	1	12,60	SPBC004
14,25	114	169	1	14,50	SPBC005
14,50	114	169	1	14,50	SPBC006
14,75	114	169	1	14,50	SPBC007
15,00	114	169	1	14,50	SPBC008
15,25	120	178	1	14,50	SPBC009
15,50	120	178	1	14,50	SPBC010
15,75	120	178	1	15,00	SPBC011
16,00	120	178	1	16,40	SPBC012
16,50	130	186	1	17,70	SPBC013
17,00	130	186	1	17,70	SPBC014
17,25	130	194	1	17,70	SPBC015
17,50	130	194	1	17,70	SPBC016
18,00	130	194	1	17,70	SPBC017
18,50	135	202	1	18,30	SPBC018
19,00	135	202	1	18,30	SPBC019
19,50	140	210	1	19,50	SPBC020
20,00	140	210	1	19,50	SPBC021

## “SPB” PUNTE RETTIFICATE HSS DI 338R SERIE LUNGA

- Per forare ferro, acciaio e tutti i materiali metallici
- Si consiglia una buona lubrificazione



Ø	Lunghezza elica	Lunghezza	Confezioni	Euro	Codice
3,00	66	100	10	1,89	SPBL001
3,25	69	106	10	2,01	SPBL002
3,50	73	112	10	2,09	SPBL003
4,00	78	119	10	2,23	SPBL004
4,50	82	126	10	2,40	SPBL005
5,00	87	132	10	2,82	SPBL006
5,50	91	139	10	3,16	SPBL007
6,00	91	139	10	3,30	SPBL008
8,00	109	165	10	4,17	SPBL009
10,00	121	184	10	7,64	SPBL010

## PUNTE “FORATUTTO”

- Mattoni, pietra, plastica, alluminio, legno, lamiere metalliche
- Placchetta in tungsteno con affilatura diamantata
- Gambo tondo per foratura a rotopercussione
- Elica con scarico a “U”

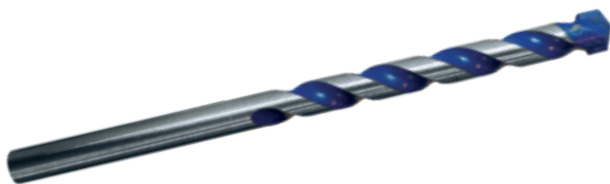

Ø mm	Lunghezza elica	Euro	Codice
3	60	2,07	PMU001
4	75	2,44	PMU002
5	85	2,76	PMU003
6	150	4,86	PMU004
8	120	4,24	PMU005
10	120	5,09	PMU006
12	150	6,04	PMU007





## PUNTE RETTIFICATE COBALTO 8% SERIE CORTA



- Per forare ferro, acciaio inox, acciaio legato, Acciaio resistente al calore
- Si consiglia una buona lubrificazione

Ø	Lunghezza elica	Lunghezza	Confezioni	Euro	Codice	Ø	Lunghezza elica	Lunghezza	Confezioni	Euro	Codice
1,00	12	34	10	1,39	COB8001	7,25	69	109	10	7,96	COB8026
1,25	16	38	10	1,84	COB8002	7,50	69	109	10	5,61	COB8027
1,50	18	40	10	1,39	COB8003	7,75	75	117	10	8,65	COB8028
1,75	22	46	10	1,97	COB8004	8,00	75	117	10	6,53	COB8029
2,00	24	49	10	1,29	COB8005	8,25	75	117	5	9,86	COB8030
2,25	27	53	10	2,07	COB8006	8,50	75	117	5	7,05	COB8031
2,50	30	57	10	1,44	COB8007	8,75	81	125	5	10,80	COB8032
2,75	33	61	10	2,33	COB8008	9,00	81	125	5	8,60	COB8033
3,00	33	61	10	1,44	COB8009	9,25	81	125	5	12,96	COB8034
3,25	36	65	10	2,71	COB8010	9,50	81	125	5	8,91	COB8035
3,50	39	70	10	1,85	COB8011	9,75	87	133	5	15,36	COB8036
3,75	39	70	10	2,87	COB8012	10,00	87	133	5	9,80	COB8037
4,00	43	75	10	2,05	COB8013	10,25	87	133	5	17,04	COB8038
4,25	43	75	10	3,18	COB8014	10,50	87	133	5	11,02	COB8039
4,50	47	80	10	2,33	COB8015	10,75	94	142	5	19,48	COB8040
4,75	52	86	10	3,67	COB8016	11,00	94	142	5	12,53	COB8041
5,00	52	86	10	2,50	COB8017	11,25	94	151	5	21,83	COB8042
5,25	52	86	10	4,43	COB8018	11,50	94	151	5	17,50	COB8043
5,50	57	93	10	3,37	COB8019	11,75	101	151	5	23,70	COB8044
5,75	57	93	10	4,80	COB8020	12,00	101	151	5	15,34	COB8045
6,00	57	93	10	3,52	COB8021	12,25	101	151	5	24,94	COB8046
6,25	63	101	10	5,95	COB8022	12,50	101	151	5	16,56	COB8047
6,50	63	101	10	4,45	COB8023	12,75	101	151	5	26,89	COB8048
6,75	69	109	10	6,76	COB8024	13,00	101	151	5	18,38	COB8049
7,00	69	109	10	5,20	COB8025						



### SET COBALTO 8% SERIE CORTA

Set	Quantità	Tipi	Euro	Codice
1	19 pz	Ø 1 ÷ 10,00 x 0,5 mm	82,36	COB8050
2	25 pz	Ø 1 ÷ 13,00 x 0,5 mm	164,72	COB8051

## PUNTE RETTIFICATE COBALTO 5% SERIE CORTA



- Per forare ferro, acciaio inox, acciaio legato, Acciaio resistente al calore
- Si consiglia una buona lubrificazione

Ø	Lunghezza elica	Lunghezza	Confezioni	Euro	Codice	Ø	Lunghezza elica	Lunghezza	Confezioni	Euro	Codice
1,00	12	34	10	1,09	CBB5001	7,25	69	109	10	6,40	CBB5026
1,25	16	38	10	1,64	CBB5002	7,50	69	109	10	4,46	CBB5027
1,50	18	40	10	1,09	CBB5003	7,75	75	117	10	6,92	CBB5028
1,75	22	46	10	1,57	CBB5004	8,00	75	117	10	5,30	CBB5029
2,00	24	49	10	1,03	CBB5005	8,25	75	117	5	7,98	CBB5030
2,25	27	53	10	1,64	CBB5006	8,50	75	117	5	5,61	CBB5031
2,50	30	57	10	1,12	CBB5007	8,75	81	125	5	8,72	CBB5032
2,75	33	61	10	1,83	CBB5008	9,00	81	125	5	6,85	CBB5033
3,00	33	61	10	1,12	CBB5009	9,25	81	125	5	10,37	CBB5034
3,25	36	65	10	2,16	CBB5010	9,50	81	125	5	7,17	CBB5035
3,50	39	70	10	1,46	CBB5011	9,75	87	133	5	12,26	CBB5036
3,75	39	70	10	2,25	CBB5012	10,00	87	133	5	7,79	CBB5037
4,00	43	75	10	1,62	CBB5013	10,25	87	133	5	13,61	CBB5038
4,25	43	75	10	2,53	CBB5014	10,50	87	133	5	8,94	CBB5039
4,50	47	80	10	1,84	CBB5015	10,75	94	142	5	15,51	CBB5040
4,75	52	86	10	2,89	CBB5016	11,00	94	142	5	10,04	CBB5041
5,00	52	86	10	1,95	CBB5017	11,25	94	151	5	17,41	CBB5042
5,25	52	86	10	3,50	CBB5018	11,50	94	151	5	11,14	CBB5043
5,50	57	93	10	2,68	CBB5019	11,75	101	151	5	18,92	CBB5044
5,75	57	93	10	3,81	CBB5020	12,00	101	151	5	12,23	CBB5045
6,00	57	93	10	2,79	CBB5021	12,25	101	151	5	19,85	CBB5046
6,25	63	101	10	4,73	CBB5022	12,50	101	151	5	13,28	CBB5047
6,50	63	101	10	3,56	CBB5023	12,75	101	151	5	21,43	CBB5048
6,75	69	109	10	5,34	CBB5024	13,00	101	151	5	14,72	CBB5049
7,00	69	109	10	4,20	CBB5025						



### SET COBALTO 5% SERIE CORTA

Set	Quantità	Tipi	Euro	Codice
1	19 pz	Ø 1 ÷ 10,00 x 0,5 mm	62,54	CBB5050
2	25 pz	Ø 1 ÷ 13,00 x 0,5 mm	135,68	CBB5051

Punte al cobalto

## “SPB” PUNTE RETTIFICATE DIN 1897 RN SERIE EXTRA-CORTA

- Per forare ferro, acciaio e tutti i materiali metallici



PER LATTONIERI

Ø	Lunghezza elica	Lunghezza	Confezioni	Euro	Codice
2,00	12	38	10	0,60	SPBEX001
2,25	12	38	10	0,60	SPBEX002
2,50	14	43	10	0,60	SPBEX003
2,75	16	46	10	0,60	SPBEX004
3,00	16	46	10	0,60	SPBEX005
3,25	18	49	10	0,70	SPBEX006
3,50	20	52	10	0,70	SPBEX007
3,75	20	52	10	0,78	SPBEX008
4,00	22	55	10	0,78	SPBEX009
4,25	22	55	10	0,90	SPBEX010
4,50	24	58	10	0,90	SPBEX011
4,75	26	62	10	1,08	SPBEX012
5,00	26	62	10	1,08	SPBEX013
5,25	26	62	10	1,38	SPBEX014
5,50	28	66	10	1,26	SPBEX015
5,75	28	66	10	1,50	SPBEX016
6,00	28	66	10	1,32	SPBEX017

## “SPB” PUNTE ELICOIDALI RULLATE CON CODOLO CONICO MORSE

- Per forare ferro, acciaio e tutti i materiali metallici
- Si consiglia una buona lubrificazione



Ø	Lunghezza	Confezioni	Euro	Codice
6,00	189	1	5,69	MOR001
6,50	189	1	5,69	MOR002
7,00	189	1	5,69	MOR003
7,50	189	1	5,69	MOR004
8,00	189	1	5,69	MOR005
8,50	189	1	5,69	MOR006
9,00	189	1	5,69	MOR007
9,50	189	1	5,69	MOR008
10,00	189	1	5,69	MOR009
10,50	189	1	5,69	MOR010
11,00	189	1	5,88	MOR011
11,50	189	1	5,88	MOR012
12,00	189	1	6,29	MOR013
12,50	189	1	6,29	MOR014
13,00	189	1	7,00	MOR015
13,50	189	1	7,00	MOR016
14,00	212	1	8,01	MOR017
14,50	212	1	8,01	MOR018
15,00	218	1	8,01	MOR019
15,50	223	1	8,01	MOR020
16,00	223	1	8,66	MOR021
16,50	228	1	8,66	MOR022
17,00	228	1	10,73	MOR023
17,50	228	1	10,73	MOR024
18,00	253	1	14,79	MOR025

Ø	Lunghezza	Confezioni	Euro	Codice
18,50	253	1	14,79	MOR026
19,00	276	1	14,79	MOR027
19,50	281	1	14,79	MOR028
20,00	281	1	15,49	MOR029
20,50	281	1	15,49	MOR030
21,00	286	1	15,49	MOR031
21,50	286	1	15,49	MOR032
22,00	286	1	16,83	MOR033
22,50	286	1	16,83	MOR034
23,00	291	1	18,33	MOR035
23,50	291	1	18,33	MOR036
24,00	291	1	23,35	MOR037
24,50	296	1	23,35	MOR038
25,00	296	1	26,32	MOR039
25,50	296	1	26,32	MOR040
26,00	296	1	26,32	MOR041
26,50	233	1	27,01	MOR042
27,00	233	1	27,01	MOR043
27,50	238	1	27,01	MOR044
28,00	238	1	29,72	MOR045
28,50	243	1	31,42	MOR046
29,00	243	1	34,09	MOR047
29,50	248	1	37,86	MOR048
30,00	248	1	37,86	MOR049

Punte per meccanica e lattonieri

PUNTE

PUNTE

### PUNTE SDS-PLUS

- Per forare mattoni, cemento e calcestruzzo
- A 4 eliche



Ø	Lunghezza	Confezioni	Euro	Codice	Ø	Lunghezza	Confezioni	Euro	Codice	Ø	Lunghezza	Confezioni	Euro	Codice
4,00	110	1	3,57	SDS001	10,00	310	1	9,32	SDS024	16,00	260	1	9,07	SDS050
4,00	160	1	3,74	SDS002	10,00	450	1	12,93	SDS082	16,00	310	1	12,05	SDS051
5,00	110	1	2,53	SDS003	10,00	600	1	20,12	SDS025	16,00	450	1	19,78	SDS052
5,00	160	1	3,13	SDS004	10,00	1000	1	27,85	SDS088	16,00	600	1	34,24	SDS053
5,50	110	1	3,26	SDS005	11,00	160	1	4,67	SDS027	16,00	1000	1	41,30	SDS085
5,50	160	1	3,68	SDS006	11,00	210	1	5,73	SDS028	18,00	210	1	8,72	SDS054
6,00	110	1	2,37	SDS007	11,00	310	1	9,56	SDS029	18,00	260	1	9,33	SDS055
6,00	160	1	2,83	SDS008	12,00	160	1	4,71	SDS030	18,00	310	1	12,78	SDS099
6,00	210	1	6,01	SDS009	12,00	210	1	7,55	SDS031	18,00	450	1	23,33	SDS056
6,00	260	1	7,84	SDS010	12,00	260	1	8,35	SDS032	18,00	600	1	37,88	SDS057
6,50	110	1	3,13	SDS011	12,00	310	1	9,50	SDS033	18,00	1000	1	44,83	SDS086
6,50	160	1	3,41	SDS076	12,00	450	1	13,60	SDS034	20,00	210	1	15,84	SDS058
6,50	210	1	3,66	SDS077	12,00	600	1	21,40	SDS035	20,00	310	1	19,60	SDS059
7,00	110	1	3,54	SDS078	12,00	1000	1	32,68	SDS083	20,00	450	1	24,98	SDS060
7,00	160	1	3,95	SDS012	13,00	160	1	6,54	SDS036	20,00	600	1	45,06	SDS061
7,00	210	1	4,13	SDS079	13,00	260	1	7,19	SDS037	20,00	1000	1	51,33	SDS087
8,00	110	1	3,19	SDS013	13,00	450	1	17,26	SDS038	22,00	260	1	21,68	SDS062
8,00	160	1	3,37	SDS014	14,00	160	1	5,97	SDS039	22,00	310	1	22,95	SDS063
8,00	210	1	3,95	SDS015	14,00	210	1	6,44	SDS040	22,00	450	1	28,78	SDS064
8,00	260	1	5,66	SDS080	14,00	260	1	6,54	SDS041	22,00	600	1	45,24	SDS065
8,00	310	1	8,28	SDS016	14,00	310	1	10,25	SDS042	24,00	260	1	25,02	SDS066
8,00	450	1	15,82	SDS017	14,00	450	1	18,12	SDS043	24,00	350	1	25,59	SDS067
8,00	600	1	19,24	SDS018	14,00	600	1	24,60	SDS044	24,00	450	1	26,47	SDS068
9,00	160	1	4,95	SDS019	14,00	1000	1	38,57	SDS084	24,00	600	1	45,47	SDS069
9,00	210	1	5,49	SDS020	15,00	160	1	6,47	SDS045	25,00	260	1	26,28	SDS070
10,00	110	1	3,41	SDS021	15,00	260	1	8,35	SDS046	25,00	450	1	34,23	SDS071
10,00	160	1	3,59	SDS022	15,00	450	1	19,61	SDS047	25,00	600	1	45,90	SDS072
10,00	210	1	4,53	SDS023	16,00	160	1	7,98	SDS048	26,00	450	1	39,64	SDS073
10,00	260	1	6,72	SDS081	16,00	210	1	8,51	SDS049	26,00	600	1	47,05	SDS074



### PUNTE SDS-PLUS

Descrizione contenuto	Euro	Codice
N. 8 PUNTE Ø 5 - 6 - 8 X 110 mm Ø 6 - 8 - 10 - 12 X 160 mm Ø 8 X 210 mm	39,22	SDS089

### PUNTE SDS-MAX

- Per forare mattoni, cemento e calcestruzzo
- A 4 eliche



Ø	Lunghezza	Confezioni	Euro	Codice	Ø	Lunghezza	Confezioni	Euro	Codice
16,00	550	1	54,54	MAX001	28,00	550	1	76,02	MAX007
18,00	550	1	55,65	MAX002	30,00	550	1	81,47	MAX008
20,00	550	1	57,32	MAX003	32,00	550	1	89,04	MAX009
22,00	550	1	61,11	MAX004	36,00	550	1	95,27	MAX010
24,00	550	1	67,89	MAX005	40,00	550	1	103,95	MAX012
25,00	550	1	68,68	MAX015	45,00	550	1	161,39	MAX013
26,00	550	1	71,23	MAX006	50,00	550	1	211,47	MAX014

### ADATTATORE SDS MAX - SDS PLUS

- adattatore con codolo DSD max per punte SDS plus



Euro	Codice
66,78	SDMX001

## “SEP” PUNTE ELICOIDALI PER CALCESTRUZZO

- Per forare mattoni, cemento, calcestruzzo



Ø	Lunghezza elica	Lunghezza	Confezioni	Euro	Codice	Ø	Lunghezza elica	Lunghezza	Confezioni	Euro	Codice
3,00	30	70	1	1,64	SEP001	10,00	90	150	1	4,10	SEP009
3,50	30	70	1	1,93	SEP002	11,00	90	150	1	4,54	SEP010
4,00	40	70	1	1,70	SEP003	12,00	90	150	1	4,88	SEP011
5,00	50	80	1	2,20	SEP004	13,00	90	150	1	5,05	SEP012
6,00	60	100	1	2,83	SEP005	14,00	90	150	1	5,22	SEP013
7,00	60	100	1	3,16	SEP006	15,00	90	150	1	7,17	SEP014
8,00	80	120	1	3,31	SEP007	16,00	90	150	1	8,42	SEP015
9,00	80	120	1	3,77	SEP008	18,00	90	150	1	9,32	SEP016
						20,00	100	150	1	10,46	SEP017



## PUNTE PER CALCESTRUZZO

Set	Quantità	Diametro punte	Euro	Codice
1	5	Ø 4 - 5 - 6 - 8 - 10	12,08	SEP018
2	8	Ø 3 - 4 - 5 - 6 - 8 - 9 - 10 - 12	18,44	SEP019

## PUNTE “VETRO-CERAMICA”

- Doppia placchetta in carburo
- Utilizzo solo a rotazione
- Velocità consigliata 300/500 RPM

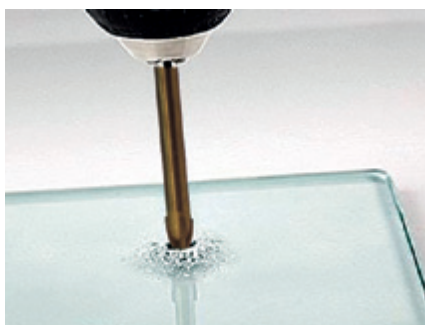

si consiglia l'utilizzo con una buona lubrificazione

Ø mm	Lunghezza	Euro	Codice
3	62	5,72	PVC001
4	65	5,94	PVC002
5	68	6,15	PVC003
6	72	6,25	PVC004
7	80	6,68	PVC005
8	80	6,89	PVC006
9	90	7,21	PVC007
10	90	7,42	PVC008
12	100	7,95	PVC009

## PUNTE ELICOIDALI PER LEGNO SERIE LUNGA

• Per legno



Ø	Lunghezza	Confezioni	Euro	Codice	Ø	Lunghezza	Confezioni	Euro	Codice
6,00	315	1	4,37	PEL001	14,00	315	1	7,39	PEL019
6,00	400	1	4,88	PEL002	14,00	400	1	9,49	PEL020
6,50	315	1	4,37	PEL003	15,00	315	1	8,60	PEL021
6,50	400	1	5,69	PEL004	15,00	400	1	11,18	PEL022
7,00	315	1	4,37	PEL005	16,00	315	1	8,60	PEL023
7,00	400	1	5,69	PEL006	16,00	400	1	11,18	PEL024
8,00	315	1	4,37	PEL007	18,00	315	1	10,92	PEL025
8,00	400	1	6,25	PEL008	18,00	400	1	15,74	PEL026
9,00	315	1	4,85	PEL009	19,00	315	1	12,05	PEL027
9,00	400	1	6,25	PEL010	19,00	400	1	18,95	PEL028
10,00	315	1	4,85	PEL011	20,00	315	1	12,05	PEL029
10,00	400	1	6,47	PEL012	20,00	400	1	18,95	PEL030
11,00	315	1	6,30	PEL013	22,00	315	1	15,11	PEL031
11,00	400	1	7,97	PEL014	22,00	400	1	24,99	PEL032
12,00	315	1	6,30	PEL015	24,00	315	1	16,82	PEL033
12,00	400	1	7,98	PEL016	24,00	400	1	34,06	PEL034
13,00	315	1	7,39	PEL017	25,00	315	1	16,98	PEL035
13,00	400	1	9,49	PEL018	25,00	400	1	34,06	PEL036

## PUNTE A TRIVELLA PER LEGNO

• Per legno



Ø	Lunghezza	Euro	Codice	Ø	Lunghezza	Euro	Codice
6,00	235	8,97	TRIV001	14,00	235	13,93	TRIV006
8,00	235	9,91	TRIV002	16,00	235	15,34	TRIV007
10,00	235	11,09	TRIV003	18,00	235	16,75	TRIV008
12,00	235	12,51	TRIV004	20,00	235	17,70	TRIV009
13,00	235	13,21	TRIV005	25,00	235	21,95	TRIV010

Punte specifiche per legno



## MANDRINO con serraggio a chiave

- Mandrino a cremagliera completo di chiave ed adattatore SDS-Plus
- Ø 1,5 - 13 solo rotazione



Euro	Codice
13,50	MTC001

## MANDRINO con autoserraggio

- Ø 1,5 - 13 solo rotazione



Euro	Codice
22,00	MTS001

## ACCESSORI MANDRINO

- Chiave per mandrino a cremagliera



- Adattatore SDS - Plus - 1/2 UNF

Accessorio	Euro	Codice
Chiave mandrino	2,50	CCT001
Adattatore SDS Plus	3,00	AUP001

- Misure: 100x220
- Struttura in metallo
- Personalizzabile



Espositore da terra









**SIFA srl**

Via Caregò, 3

21020 Crosio della Valle (VA) Italy

Ph: + 39 0332 966 016

+ 39 0332 966 032

Fax: + 39 0332 966 045

[info@sifaabrasivi.it](mailto:info@sifaabrasivi.it)

[www.sifaabrasivi.it](http://www.sifaabrasivi.it)







dal 1961